

EW805ST | BenQ Smart Projector



WXGA | 3,600 Lumens | 20,000:1 | 0.49 Short Throw

USB-A x 3 | USB Reader | HID Support | RJ45 LAN | Android 9 | Wi-Fi

Interactive Whiteboard (optional)

Key Features

- **SmartEco:** A compact and light-weight design that features a SmartEco mode which continually adapts the amount of lamp power used based on the content of each projected frame. EW805T also comes equipped with a pre-loaded Smart Dashboard app that calculates real-time cost savings.
- **Android 9 Built-in:** Engage students with interactive quizzes on Kahoot!, share assignments through Google Classroom, or access BenQ AMS for easy content management, all directly from the smart projector itself.
- **Wireless Mirroring:** Supports Airplay, Miracast, Google casting and BenQ's Instashare2. The projector's mirroring settings also allow you to set priorities and preferences for mirrored devices.
- **Interactive Whiteboard:** Supports the PointWrite PW03 Interactive Kit. With EZWrite 6 preloaded into EW805ST, teachers or students can share, write, and annotate collaboratively on the screen.

Summary

Introducing EW805ST, an Android-based smart projector designed specifically for education. This all-in-one short throw smart projector comes pre-loaded with EZWrite 6 software that allows for an interactive whiteboard. Teachers and students can open apps directly on the BenQ EW805ST, easily accessing online resources from in the classroom.



296 (W) x 120 (H) x 250 (D) mm

What's in the Box

- Wi-Fi Dongle
- Power Cable
- Remote Control incl. AAA batteries
- QSG
- Warranty card

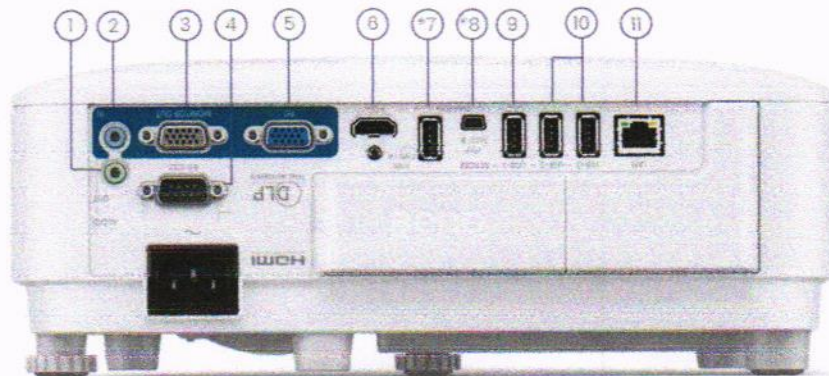

No.	Connection	Q'ty	Recommendations
1	Audio Out	x1	<ul style="list-style-type: none"> • Connects to classroom speakers • Adjust the volume directly through the projector
2	Audio In	x1	
3	Monitor Out	x1	
4	RS232	x1	
5	PC	x1	
6	HDMI 1.4	x1	Connects to input sources (e.g., laptop)

	USB-A / 0.9A Power Delivery		
7	(Reserved for the Interactive Whiteboard)	x1	Connects to the PointWrite PW03 Interactive Kit
	USB Mini-B		
*8	(Reserved for the Interactive Whiteboard)	x1	Connects to input sources (e.g., laptop)
9	USB-A / 1.5A Power Delivery	x1	For webcams, PM2.5 sensors, keyboards, mice, or USB drives
10	USB-A / 0.9A Power Delivery	x2	For keyboards, mice, or USB drives
11	RJ45 LAN	x1	<ul style="list-style-type: none"> Connects to Ethernet Controls the projector via BenQ DMS LOCAL and BenQ DMS Cloud

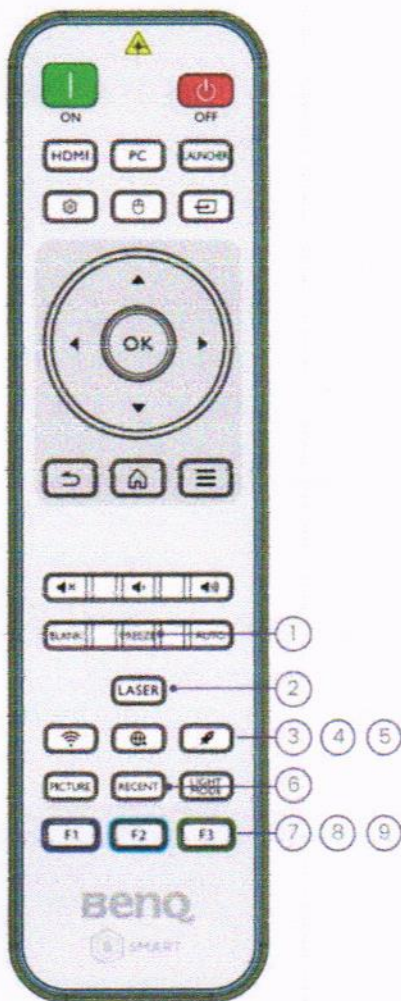

No.	Keypad	Description
1	Freeze	Teachers can simply freeze the screen, allowing students to take notes while working on personal tasks on the same computer.
2	Laser	Laser pointer
3	Wireless	Shortcut key for the Wi-Fi Settings menu
4	Browser	Shortcut key for the Firefox browser (or "Chromium" from Jul. via OTA)
	Clear	
5	Memory	Shortcut key for the Clear Memory function
	Cache	
6	Recent	Shortcut key for the Recently Used Apps menu
7	F1	Shortcut key for the Wireless Projection menu
8	F2	Shortcut key for the Video Conference menu
9	F3	Shortcut key for the File Manager app

Specification

BenQ SmartEco Projector	
Light Source	Lamp
Light Mode and Lifetime	Normal: 6,000 hr.; SmartEco: 10,000 hr.; LampSave: 15,000 hr.
Product Dimension (W x H x D) (mm)	296 (W) x 120 (H) x 250 (D)
Net Weight (kg)	2.8 +/- 200g
Other Features	Smart Dashboard app pre-loaded
Optical	
Brightness	3,600 Lumen
Resolution	WXGA
Contrast	20,000:1
Native Aspect Ratio	16:10 (compatible with 16:10, 16:9, 4:3, Auto, Real)
Installation	
Throw Ratio	0.49
Corner Fit	No
Keystone Correction	1D, Vertical \pm 40 degrees
Zoom	Fixed
Lens Shift	No
Connectivity	
USB-A 2.0	x3 (with power supply and reader capabilities)
HDMI	x1
RJ45 LAN control	Yes
Wireless (built-in)	
Screen Mirroring	Driver Free Airplay & Miracast, Chromecast, InstaShare 2, Casting Permission, Do Not Disturb
Split Screen	4
Others	
Interactive Kit (Optional)	PointWrite Kit: PW03 PointWrite Touch Module: PT20
PC-less	Android 9 built-in; Browser and AMS Cloud preloaded; Supports WPS Office, Slideshow; Keyboard/Mouse control
ITS	BenQ Device Management System (DMS Cloud & Local), IAM User Account Management, Remote scheduling of power on/off



Digital Projector
User Manual

EW805ST

V 1.00

Warranty and Copyright information

Limited warranty

BenQ warrants this product against any defects in material and workmanship, under normal usage and storage.

Proof of purchase date will be required with any warranty claim. In the event this product is found to be defective within the warranty period, BenQ's only obligation and your exclusive remedy shall be replacement of any defective parts (labor included). To obtain warranty service, immediately notify the dealer from which you purchased the product of any defects.

Important: The above warranty shall be void if the customer fails to operate the product in accordance with BenQ's written instructions, especially the ambient humidity must be in-between 10% and 90%, temperature in-between 0°C and 35°C, altitude lower than 4920 feet, and avoiding to operate the projector in a dusty environment. This warranty gives you specific legal rights, and you may have other rights which vary from country to country.

For other information, please visit www.BenQ.com.

Copyright

Copyright © 2024 by BenQ Corporation. All rights reserved. No part of this publication may be reproduced, transmitted, transcribed, stored in a retrieval system or translated into any language or computer language, in any form or by any means, electronic, mechanical, magnetic, optical, chemical, manual or otherwise, without the prior written permission of BenQ Corporation.

Disclaimer

BenQ Corporation makes no representations or warranties, either expressed or implied, with respect to the contents hereof and specifically disclaims any warranties, merchantability or fitness for any particular purpose. Further, BenQ Corporation reserves the right to revise this publication and to make changes from time to time in the contents hereof without obligation to notify any person of such revision or changes.

*DLP, Digital Micromirror Device and DMD are trademarks of Texas Instruments. Others are copyrights of their respective companies or organizations.

The terms HDMI, HDMI High-Definition Multimedia Interface, HDMI Trade dress and the HDMI Logos are trademarks or registered trademarks of HDMI Licensing Administrator, Inc.

Table of Contents

Warranty and Copyright information	2
Important safety instructions	4
Introduction	7
Shipping contents	7
Projector exterior view	9
Controls and functions	10
Positioning your projector	13
Choosing a location	13
Obtaining a preferred projected image size	14
Mounting the projector	14
Adjusting the projected image	15
Connection	17
Starting up the projector	19
Operation (under non-Launcher source)	23
Using the projector menus under non-Launcher source	23
Securing the projector	24
Switching input signal	26
Menu operation	27
Shutting down the projector	43
Direct power off	43
Maintenance	44
Care of the projector	44
Light information	44
Troubleshooting	51
Specifications	52
Projector specifications	52
Dimensions	53
Timing chart	54
RS232 command	57

Important safety instructions

Your projector is designed and tested to meet the latest standards for safety of information technology equipment. However, to ensure safe use of this product, it is important that you follow the instructions mentioned in this manual and marked on the product.

1. **Please read this manual before you operate your projector.** Save it for future reference.

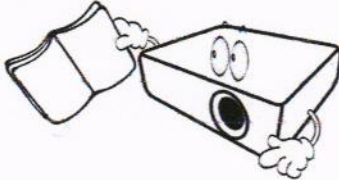

2. **Do not look straight at the projector lens during operation.** The intense light beam may damage your eyes.

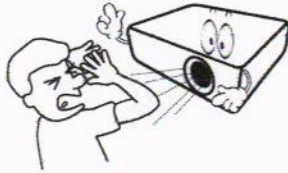

3. **Refer servicing to qualified service personnel.**

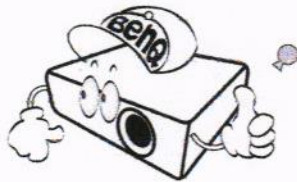

4. **Always open the lens shutter (if any) or remove the lens cap (if any) when the projector lamp is on.**
5. The lamp becomes extremely hot during operation. Allow the projector to cool for approximately 45 minutes prior to removing the lamp assembly for replacement.



6. In some countries, the line voltage is NOT stable. This projector is designed to operate safely within a mains voltage between 100 to 240 volts AC, but could fail if power cuts or surges of ± 10 volts occur. **In areas where the mains voltage may fluctuate or cut out, it is recommended that you connect your projector through a power stabilizer, surge protector or uninterruptible power supply (UPS).**

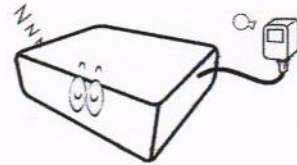

7. Do not block the projection lens with any objects when the projector is under operation as this could cause the objects to become heated and deformed or even cause a fire. To temporarily turn off the lamp, use the blank function.

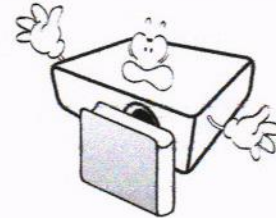

8. Do not operate lamps beyond the rated lamp life. Excessive operation of lamps beyond the rated life could cause them to break on rare occasions.

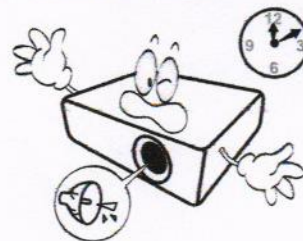

9. Never replace the lamp assembly or any electronic components unless the projector is unplugged.

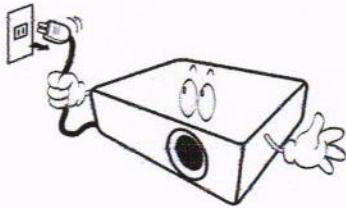

10. Do not place this product on an unstable cart, stand, or table. The product may fall, sustaining serious damage.

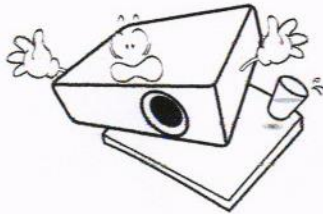

11. Do not attempt to disassemble this projector. There are dangerous high voltages inside which may cause death if you should come into contact with live parts. The only user serviceable part is the lamp which has its own removable cover. Under no circumstances should you ever undo or remove any other covers. Refer servicing only to suitably qualified professional service personnel.

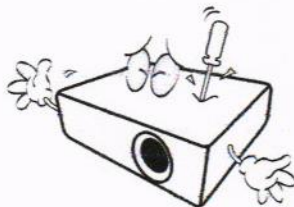

12. Do not block the ventilation holes.

- Do not place this projector on a blanket, bedding or any other soft surface.
- Do not cover this projector with a cloth or any other item.
- Do not place inflammables near the projector.



If the ventilation holes are seriously obstructed, overheating inside the projector may result in a fire.

13. Always place the projector on a level, horizontal surface during operation.

- Do not use if tilted at an angle of more than 10 degrees left to right, nor at angle of more than 15 degrees front to back. Using the projector when it is not fully horizontal may cause a malfunction of, or damage to, the lamp.

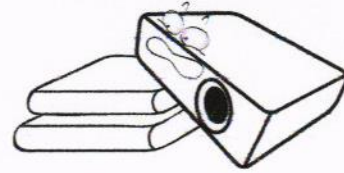

14. Do not stand the projector on end vertically. Doing so may cause the projector to fall over, causing injury or resulting in damage to the projector.

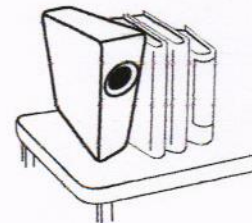

15. Do not step on the projector or place any objects upon it. Besides probable physical damage to the projector, doing so may result in accidents and possible injury.

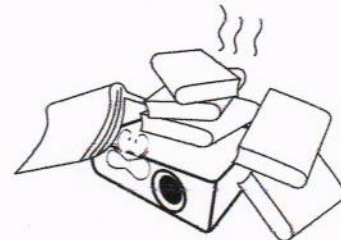

16. When the projector is under operation, you may sense some heated air and odor from its ventilation grill. It is a normal phenomenon and not a product defect.

17. Do not place liquids near or on the projector. Liquids spilled into the projector may cause it to fail. If the projector does become wet, disconnect it from the power supply's power outlet and call BenQ to have the projector serviced.

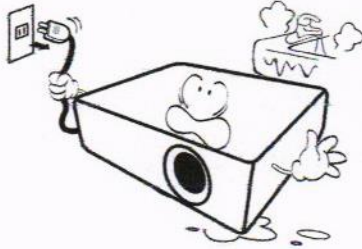

18. This product is capable of displaying inverted images for ceiling/wall mount installation.

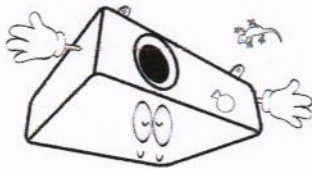

19. This apparatus must be earthed.

20. Do not place this projector in any of the following environments.

- Space that is poorly ventilated or confined. Allow at least 50 cm clearance from walls and free flow of air around the projector.
- Locations where temperatures may become excessively high, such as the inside of a car with all windows rolled up.
- Locations where excessive humidity, dust, or cigarette smoke may contaminate optical components, shorten the projector's life span and darken the image.



- Locations near fire alarms
- Locations with an ambient temperature above 40°C / 104°F
- Locations where the altitudes are higher than 3000 m (10000 feet).

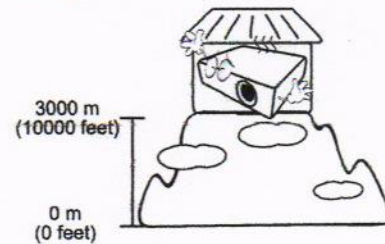

! Hg - Lamp contains mercury. Manage in accordance with local disposal laws. See www.lamprecycle.org.

! To avoid damaging the DLP chips, never aim a high-power laser beam into the projection lens.

Risk Group 2

1. According to the classification of photobiological safety of light sources and light source systems, this product is Risk Group 2, IEC 62471-5:2015.
2. Possibly hazardous optical radiation emitted from this product.
3. Do not stare at operating light source. May be harmful to the eyes.
4. As with any bright source, do not stare into the direct beam.

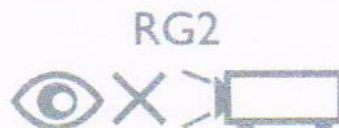

Introduction

Shipping contents

Carefully unpack and verify that you have all of the items shown below. If any of these items are missing, please contact your place of purchase.

Standard accessories



Projector

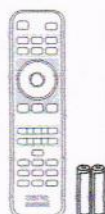

Remote control with
batteries



Quick start guide



Warranty card*



Regulatory statements



Power cord



HDMI cable



Wireless Dongle
(EZC-5201BS)



• The supplied accessories will be suitable for your region, and may differ from those illustrated.

• *The warranty card is only supplied in some specific regions. Please consult your dealer for detailed information.

Optional accessories

1. Spare lamp kit
2. Universal ceiling mount
3. Carry bag
4. Interactive PointWrite module
5. Interactive PointWrite touch module

Replacing the remote control batteries

1. Press and slide off the battery cover, as illustrated.
2. Remove the old batteries (if applicable) and install two AAA batteries. Make sure that the positive and negative ends are positioned correctly, as illustrated.
3. Slide the battery cover in until it clicks into place.

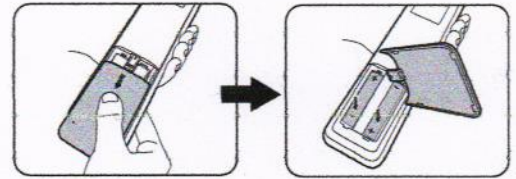

- ! • Avoid leaving the remote control and batteries in an excessive heat or humid environment like the kitchen, bathroom, sauna, sunroom or in a closed car.
- Replace only with the same or equivalent type recommended by the battery manufacturer.
- Dispose of the used batteries according to the manufacturer's instructions and local environment regulations for your region.
- Never throw the batteries into a fire. There may be danger of an explosion.
- If the batteries are dead or if you will not be using the remote control for an extended period of time, remove the batteries to avoid damage to the remote control from possible battery leakage.

Installing the wireless dongle

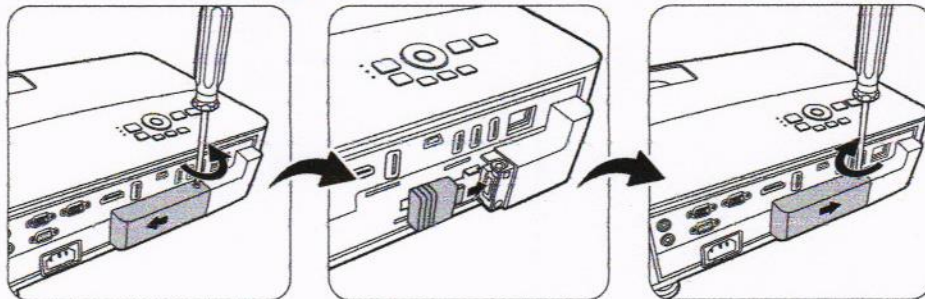

- The projector only supports Wi-Fi and/or Bluetooth connections when the wireless dongle (EZC-5201BS) is installed.

1. Pull the I/O port cover as illustrated to remove the I/O port cover.
2. Remove the cap from the wireless dongle and insert the dongle into the USB port.
3. Re-install the I/O port cover.

Projector exterior view

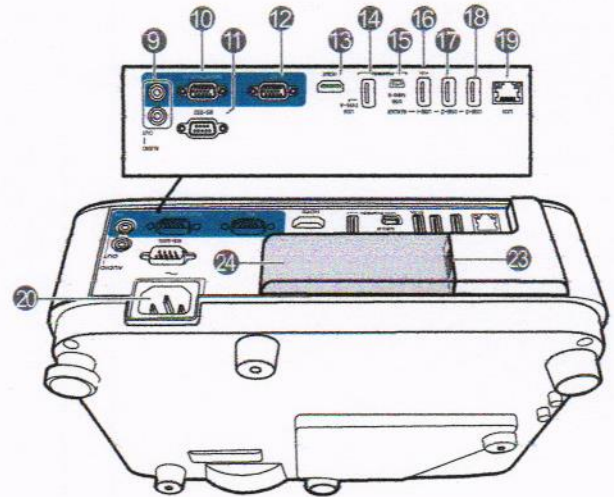
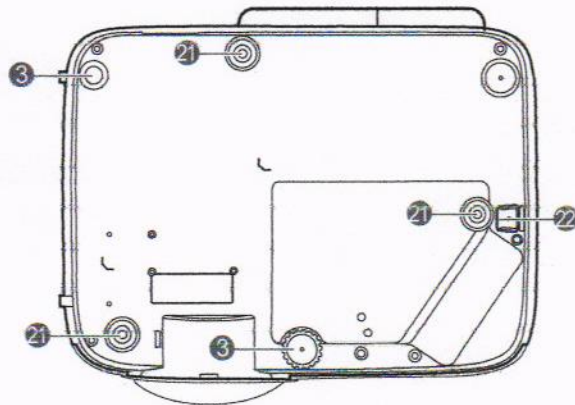
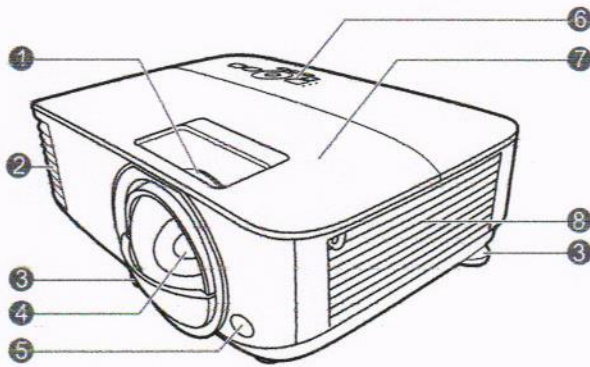

1. Focus ring
2. Vent (air exhaust)
3. Adjuster feet
4. Projection lens
5. IR remote sensor
6. External control panel
(See [Controls and functions on page 10.](#))
7. Lamp cover
8. Vent (air inlet)
9. Audio input jack
Audio output jack
10. RGB (PC) signal output jack

11. RS-232 control port
12. RGB (PC) signal input jacks
13. HDMI input port
14. USB Type-A port (for Interactive PointWrite module)
15. USB Type Mini-B port (for Interactive PointWrite module)
16. USB Type-A port
17. USB Type-A port
18. USB Type-A port
19. RJ-45 LAN input jack
20. AC power jack
21. Wall mount holes
22. Security bar
23. USB Type-A port (for wireless dongle)
24. Wireless dongle cover

Controls and functions

Projector & Remote control



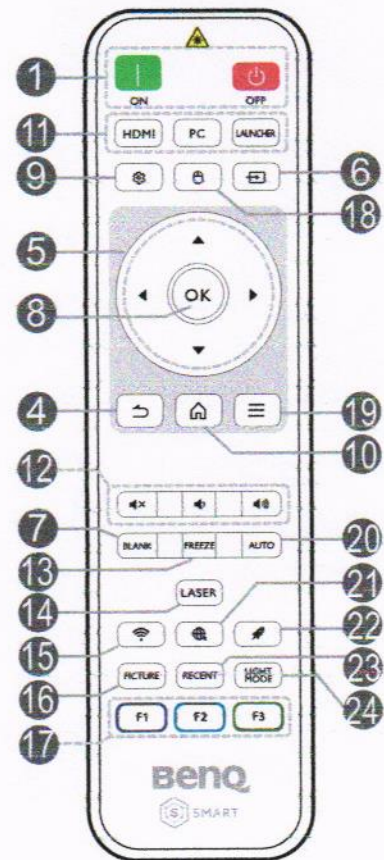
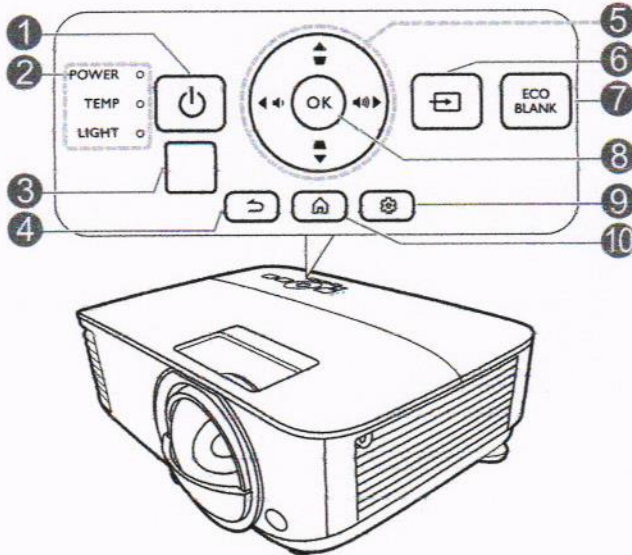

- All the key presses described in this document are available on the remote control or projector.
- The remote control is without laser pointer in Japan.



No.	When the input source is BenQ Launcher	When the input source is NOT BenQ Launcher
1. POWER ON / Off	Toggles the projector between standby mode and on.	
2. POWER indicator light/TEMPerature warning light/LIGHT indicator light	(See Indicators on page 50.)	
3. IR remote sensor		
4. (BACK)	Returns to the previous menu, main settings menu or exit the app.	Goes back to previous OSD menu or exits menu settings.

No.	When the input source is BenQ Launcher	When the input source is NOT BenQ Launcher
5.	Arrow keys (▲, ▼, ◀, ▶) Keystone keys (▲, ▼) Volume keys (🔊/🔊)	Moves through the menu items or toggle through the available options. (Not available.) (Not available.) Decreases or increase the projector volume.
6.	☰ (SOURCE)	Displays the source selection bar.
7.	ECO BLANK, BLANK	Used to hide the screen picture.  Do not block the projection lens from projecting as this could cause the blocking object to become heated and deformed or even cause a fire.
8.	OK	Confirms the selected menu item. Confirms the selected On-Screen Display (OSD) menu item.
9.	⚙️ (MENU)	Enters the Settings menu. Turns on or off the projector's On-Screen Display (OSD) menu.
10.	🏠 (HOME)	Returns to the home screen. (Not available.)
11.	Source selection buttons: HDMI, PC, LAUNCHER	Selects an input source for display.
12.	🔊x	Toggles projector audio between on and off.
	🔊	Decreases the projector volume.
	🔊)	Increase the projector volume.
13.	FREEZE	Freezes the projected image.
14.	LASER	Emits visible laser pointer light for presentation purposes.
15.	📶 (WiFi)	Enters the Internet menu in Settings . (Not available.)
16.	PICTURE	Selects an available picture mode.
17.	Control buttons: F1, F2, F3	Customizes buttons, the default is InstaShare 2 (F1) / EZWrite 6 (F2) / AMS file manager (F3). (Not available.)
18.	⊕ (Cursor)	Activates the cursor function. (Not available.)
19.	☰ (Android menu)	Goes to the Settings menu. If app related settings can be called from within the app. (Not available.)

No.		When the input source is BenQ Launcher	When the input source is NOT BenQ Launcher
20.	AUTO	(Not available.)	Automatically determines the best picture timings for the displayed image when PC signal (analog RGB) is selected.
21.	 (Browser)	Activates Firefox.	(Not available.)
22.	 (Clear memory)	Goes into one key speedup (one key empty) mode.	(Not available.)
23.	RECENT	Shows recently used applications.	(Not available.)
24.	LIGHT MODE	Displays the Light Mode menu for selecting a suitable light operating mode.	

Operating the LASER pointer

The Laser Pointer is a presentation aid for professionals. It emits red colored light when you press it. The laser beam is visible. It is necessary to press and hold **LASER** for continuous output.

The laser pointer is not a toy. Parents should be mindful of the dangers of laser energy and keep this remote control out of the reach of children.



Do not look into the laser light window or shine the laser light beam on yourself or others. See the warning messages on the back of the remote control prior to using it.

Remote control effective range

The remote control must be held at an angle within 30 degrees perpendicular to the projector's IR remote control sensor(s) to function correctly. The distance between the remote control and the sensor(s) should not exceed 8 meters (~ 26 feet).

Make sure that there are no obstacles between the remote control and the IR sensor(s) on the projector that might obstruct the infra-red beam.

- Operating the projector from the front

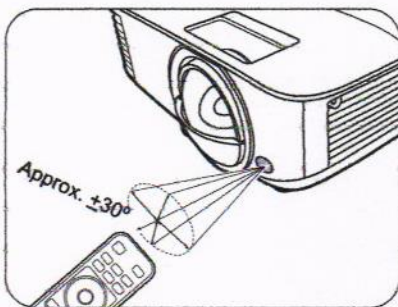

- Operating the projector from the top

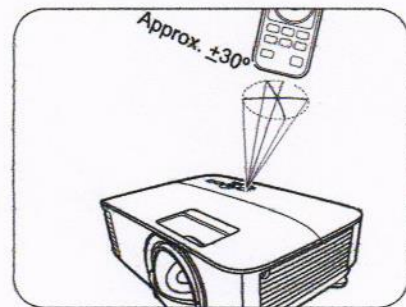

Positioning your projector

Choosing a location

Before choosing an installation location for your projector, take the following factors into consideration:

- Size and position of your screen
- Electrical outlet location
- Location and distance between the projector and the rest of your equipment

You can install your projector in the following ways.

1. Front Table

Select this location with the projector placed on the table in front of the screen. This is the most common way to position the projector for quick setup and portability.

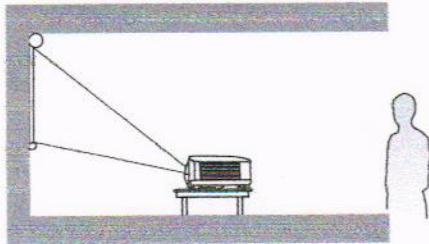

2. Rear Table

Select this location with the projector placed on the table behind the screen. Note that a special rear projection screen is required.

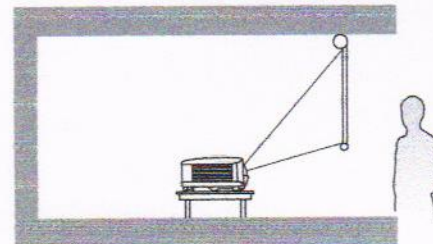

3. Front Ceiling

Select this location with the projector suspended upside-down from the ceiling in front of the screen. Purchase the BenQ Projector Ceiling Mount Kit from your dealer to mount your projector on the ceiling.

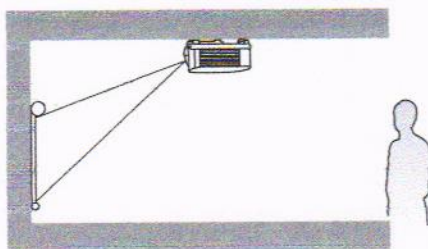

4. Rear Ceiling

Select this location with the projector suspended upside-down from the ceiling behind the screen. Note that a special rear projection screen and the BenQ Projector Ceiling Mount Kit are required for this installation location.

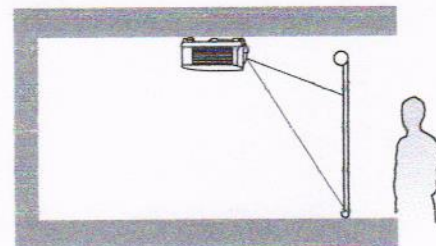

After turning on the projector, go to **Advanced Menu - Settings > Projector Installation** and press ◀/▶ to select a setting.

Obtaining a preferred projected image size

The distance from the projector lens to the screen, the zoom setting (if available), and the video format each factors in the projected image size.

Projection dimensions

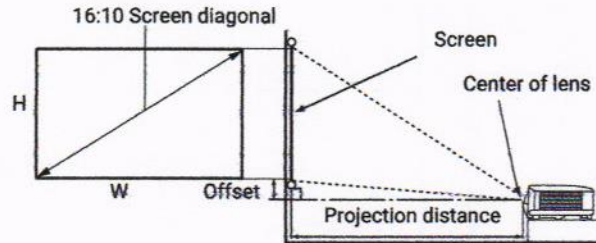

- The screen aspect ratio is 16:10 and the projected picture is in a 16:10 aspect ratio

Screen size			H (mm)	W (mm)	Projection distance (mm)	Offset (mm)
Diagonal						
Inch	mm					
70	1778	942	1508	739	47	
80	2032	1077	1723	844	54	
90	2286	1212	1939	950	61	
100	2540	1346	2154	1055	67	
110	2794	1481	2369	1161	74	
120	3048	1615	2585	1267	81	

For example, if you are using a 120-inch screen, the recommended projection distance is 1267 mm.

If your measured projection distance is 1000 mm, the closest match in the "Projection distance (mm)" column is 950 mm. Looking across this row shows that a 90" (about 2.3 m) screen is required.



All measurements are approximate and may vary from the actual sizes.

BenQ recommends that if you intend to permanently install the projector, you should physically test the projection size and distance using the actual projector in situ before you permanently install it, so as to make allowance for this projector's optical characteristics. This will help you determine the exact mounting position so that it best suits your installation location.

Mounting the projector

If you intend to mount your projector, we strongly recommend that you use a proper fitting BenQ projector mounting kit and that you ensure it is securely and safely installed.

If you use a non-BenQ brand projector mounting kit, there is a safety risk that the projector may fall down due to an improper attachment through the use of the wrong gauge or length screws.

Before mounting the projector

- Purchase a BenQ projector mounting kit from the place you purchased your BenQ projector.
- BenQ recommends that you also purchase a separate Kensington lock compatible security cable and attach it securely to both the Kensington lock slot on the projector and the base of the mounting bracket. This will perform the secondary role of restraining the projector should its attachment to the mounting bracket become loose.

- Ask your dealer to install the projector for you. Installing the projector on your own may cause it to fall and result in injury.
- Take necessary procedures to prevent the projector from falling off such as during an earthquake.
- The warranty doesn't cover any product damage caused by mounting the projector with a non-BenQ brand projector mounting kit.
- Consider the surrounding temperature where the projector is ceiling/wall mounted. If a heater is used, the temperature around the ceiling may be higher than expected.
- Read the user manual for the mounting kit about the range of torque. Tightening with torque exceeding the recommended range may cause damage to the projector and subsequently falling off.
- Make sure the power outlet is at an accessible height so that you can easily shut down the projector.

Ceiling/Wall mount installation diagram

Ceiling/Wall mount screw: M4
(Max L = 25 mm; Min L = 20 mm)

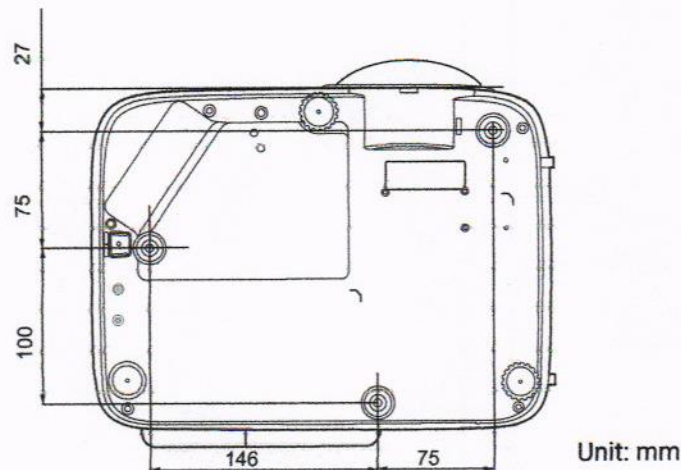

Adjusting the projected image

Adjusting the projection angle

If the projector is not placed on a flat surface or the screen and the projector are not perpendicular to each other, the projected image becomes trapezoidal. You can screw the adjuster feet to fine-tune the horizontal angle.

To retract the feet, screw the adjuster feet in a reverse direction.

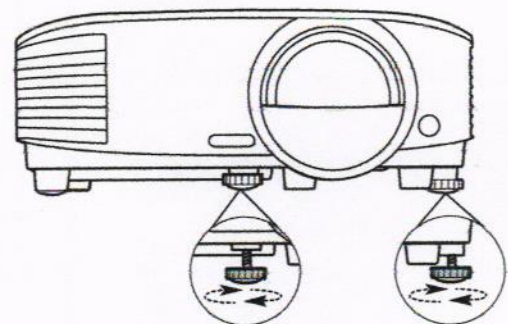

Do not look into the lens while the lamp is on. The strong light from the lamp may cause damage to your eyes.

Auto-adjusting the image

In some cases, you may need to optimize the picture quality. To do this, press **AUTO**. Within 3 seconds, the built-in Intelligent Auto Adjustment function will re-adjust the values of Frequency and Clock to provide the best picture quality.

The current source information will be displayed in the corner of the screen for 3 seconds.



This function is only available when PC signal (analog RGB) is selected.

Fine-tuning the image clarity

Sharpen the image by rotating the focus ring.

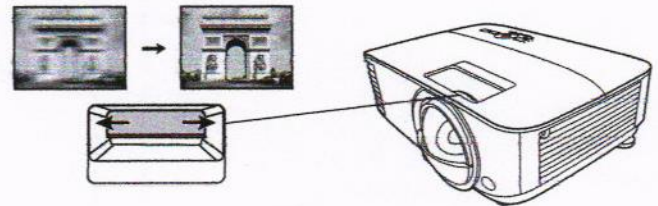

Correcting keystone

Keystoning refers to the situation where the projected image becomes a trapezoid due to angled projection.

To correct this, you will need to manually correct it following these steps.

1. Do one of the following steps to display the keystone correction page.

- Press **▲** / **▼** on the projector or remote control.
- Go to **Advanced Menu - Display > Keystone** and press **OK**.



2. After the **Keystone** correction page displays. Press **▲** to correct keystone at the top of the image. Press **▼** to correct keystone at the bottom of the image.

Connection

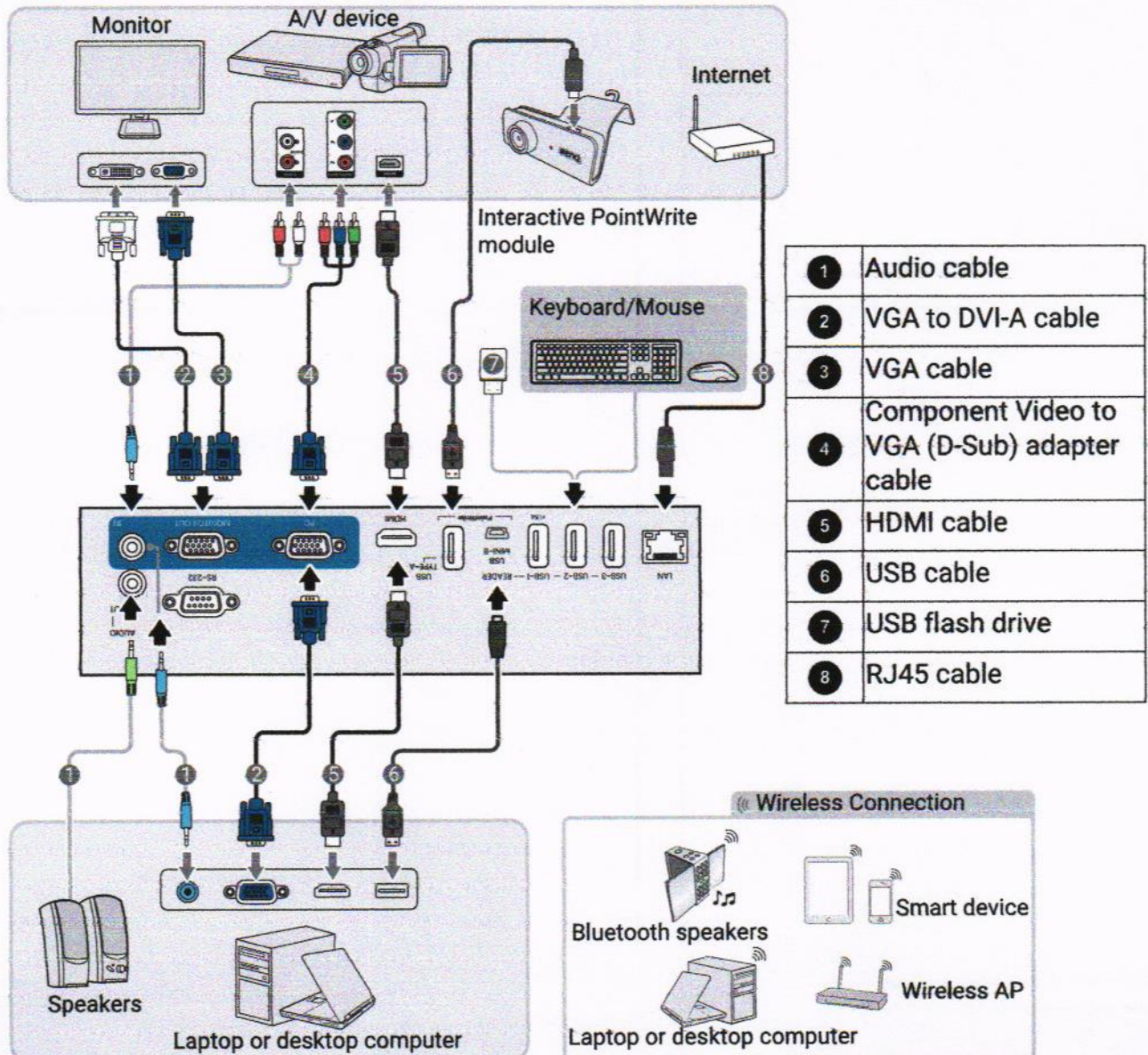

When connecting a signal source to the projector, be sure to:

1. Turn all equipment off before making any connections.
2. Use the correct signal cables for each source.
3. Ensure the cables are firmly inserted.



- In the connections above, some cables may not be included with the projector (see [Shipping contents on page 7](#)). They are commercially available from electronics stores.
- The connection illustrations are for reference only. The rear connecting jacks available on the projector vary with each projector model.
- Many notebooks do not turn on their external video ports when connected to a projector. Usually a key combo like FN + function key with a monitor symbol turns the external display on/off. Press FN and the labeled function key simultaneously. Refer to your notebook's documentation to find your notebook's key combination.
- If the selected video image is not displayed after the projector is turned on and the correct video source has been selected, check that the video source device is turned on and operating correctly. Also check that the signal cables have been connected correctly.

You need only connect the projector to a video source device using just one of the connecting methods, however each provides a different level of video quality.

Terminal		Picture quality
HDMI		Best
Component Video (through RGB input)		Better

Connecting audio



The projector has built-in mono speaker(s) which are designed to provide basic audio functionality accompanying data presentations for business purposes only. They are not designed for, nor intended for stereo audio reproduction use as might be expected in home theater or home cinema applications. Any stereo audio input (if provided), is mixed into a common mono audio output through the projector speaker(s).

The built-in speaker(s) will be muted when the **AUDIO OUT** jack is connected.



- The projector is only capable of playing mixed mono audio, even if a stereo audio input is connected.
- If the selected video image is not displayed after the projector is turned on and the correct video source has been selected, check that the video source device is turned on and operating correctly. Also check that the signal cables have been connected correctly.

Starting up the projector



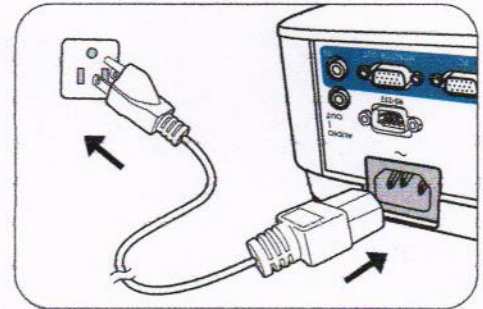



1. Plug the power cord. Turn on the power outlet switch (where fitted). The power indicator on the projector lights orange after power has been applied.
2. Press  on the projector or  on the remote control to start the projector. The power indicator flashes green and stays green when the projector is on.



The start up procedure takes about 30 seconds. In the later stage of start up, a startup logo is projected.

(If necessary) Rotate the focus ring to adjust the image clearness.

- Please use the original accessories (e.g. power cord) to avoid possible dangers such as electric shock and fire.
- If the projector is still hot from previous activity, it will run the cooling fan for approximately 90 seconds before energizing the lamp.

3. If this is the first time you turn on the projector, the setup wizard appears to guide you through setting up the projector. If you have already done this, skip this process.
 - Use the arrow keys (, , , ) to move through the menu items.
 - Use **OK** to confirm the selected menu item.
 - Use the back button  to return to the previous menu.
 - Use the menu button  to skip a menu.

- The Setup Wizard screenshots are for reference only and may differ from the actual design.

Step 1:

Choosing a **Projector Position**.

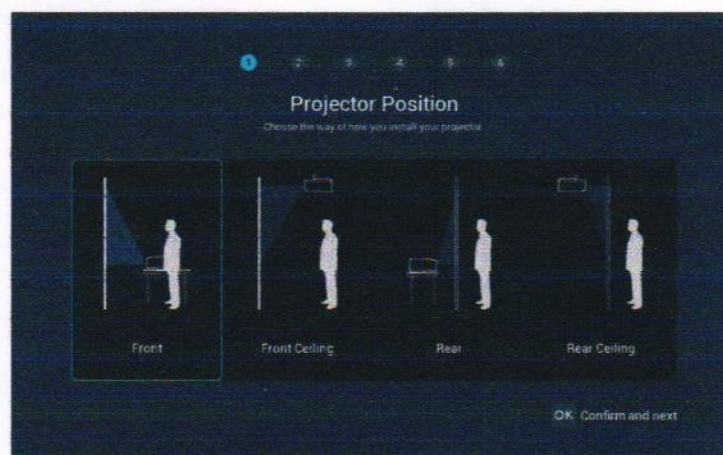

Step 2:
Choosing a Language.



 Available languages may vary by the product supplied for your region and may be updated without prior notice.

Step 3:
Adjusting Keystone.

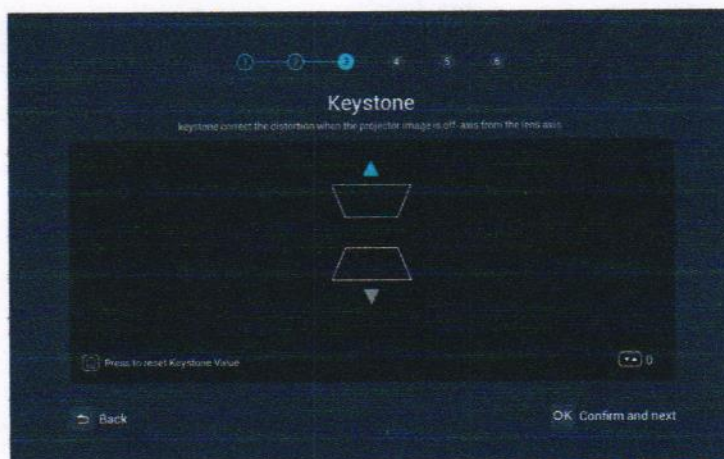

Step 4:
Configure the Wireless Setting by selecting a wireless network and entering the password.

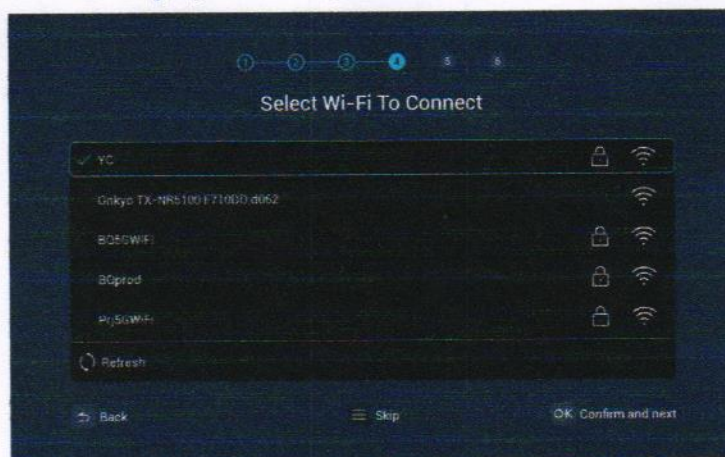

Step 5:
Specify **Time Zone**.

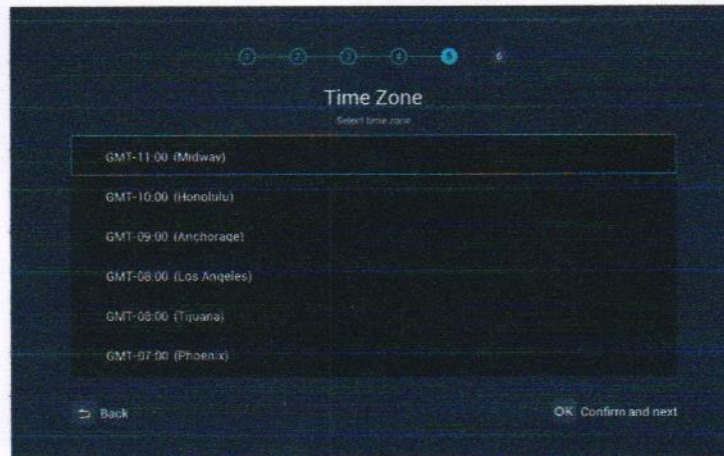

Step 6:
Read the **End User License Agreement** and press **Confirm** to agree with the statement.



Once you've completed the steps shown above; the projector will ask whether you want to enable the AMS function.

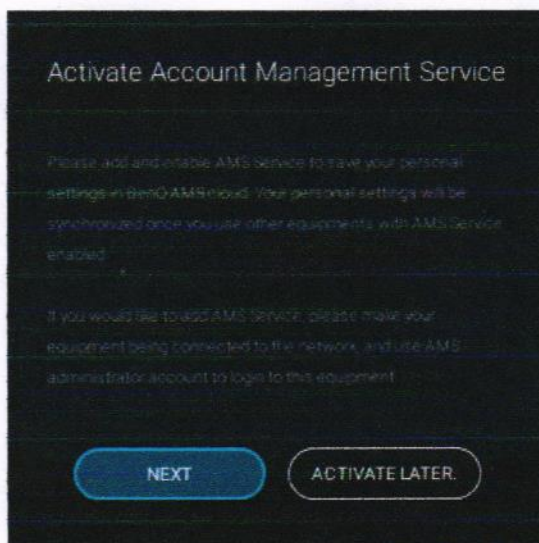

Operation (under non-Launcher source)

Using the projector menus under non-Launcher source

When the input signal is **HDMI** or **PC/YPbPr**, you can use 2 types of On-Screen Display (OSD) menus for making various adjustments and settings.

- **Basic** OSD menu: provides primary menu functions. (See [Basic menu on page 32](#))
- **Advanced** OSD menu: provides full menu functions. (See [Advanced menu on page 34](#))

To access the OSD menu, press  on the projector or remote control.

- Use the arrow keys (**▲/▼/◀/▶**) on the projector or remote control to move through the menu items.
- Use **OK** on the projector or remote control to confirm the selected menu item.

The first time you use the projector (after finishing the initial setup), press , Basic OSD menu displays.



The OSD screenshots below are for reference only, and may differ from the actual design.

Below is the overview of the **Basic** OSD menu.

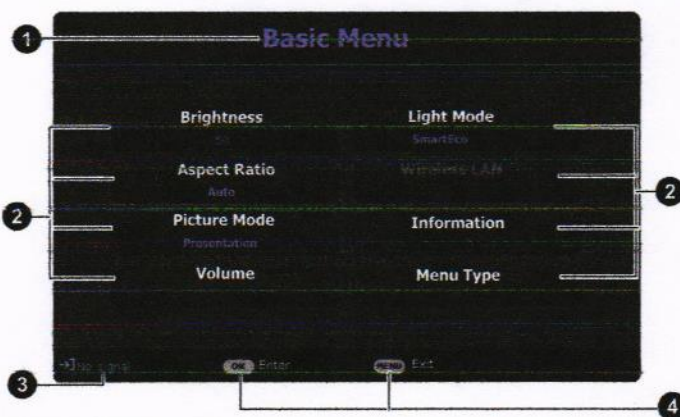

- 1 Menu type
- 2 Sub-menu and status
- 3 Current input signal
- 4 Function keys

If you intend to switch from the **Basic** OSD menu to the **Advanced** OSD menu, follow the instructions below:

1. Go to **Menu Type** and press **OK**.
2. Press **▲/▼** to select **Advanced**. Your projector will switch to **Advanced** OSD menu.

Below is the overview of the **Advanced** OSD menu.

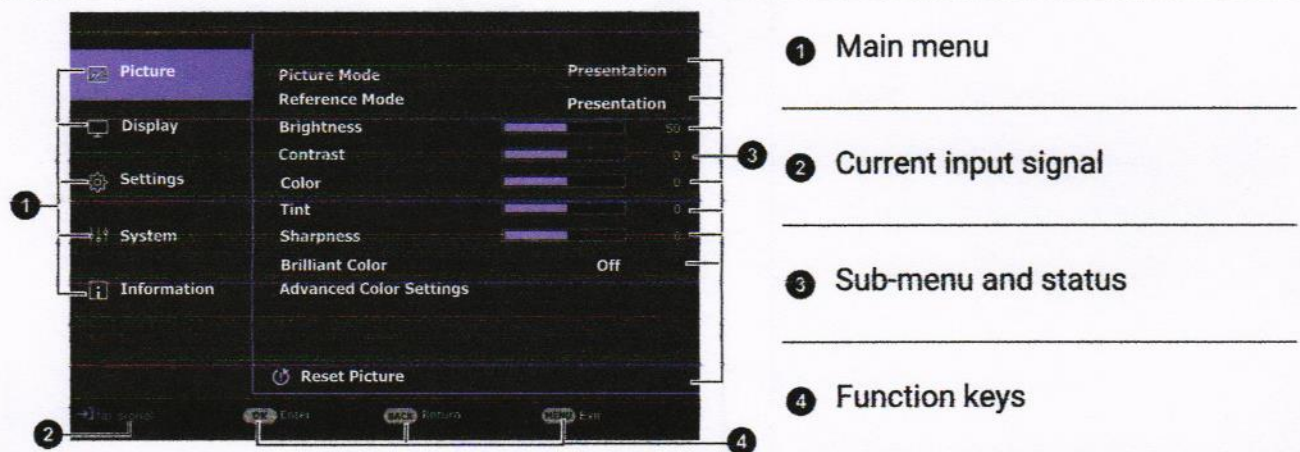

Likewise, when you wish to switch from the **Advanced** OSD menu to the **Basic** OSD menu, follow the instructions below:

1. Go to **Advanced Menu - System > Menu Settings** and press **OK**.
2. Select **Menu Type** and **OK**.
3. Press **▲/▼** to select **Basic**. Your projector will switch to **Basic** OSD menu.

Securing the projector

Using a security cable lock

The projector has to be installed in a safe place to prevent theft. Otherwise, purchase a lock to secure the projector. You can locate a security bar on the bottom side of the projector. See item 22 on [page 9](#).

Utilizing the password function

Setting a password

1. Go to **Advanced Menu - Settings > Security Settings**. Press **OK**. The **Security Settings** page appears.
2. Highlight **Change Password** and press **OK**.
3. The four arrow keys (**▲**, **▶**, **▼**, **◀**) respectively represent 4 digits (1, 2, 3, 4). According to the password you desire to set, press the arrow keys to enter six digits for the password.
4. Confirm the new password by re-entering the new password.
5. To activate the **Power On Lock** function, press **▲/▼** to highlight **Power On Lock** and press **OK**. Press **◀/▶** to select **On**. Input the password again.

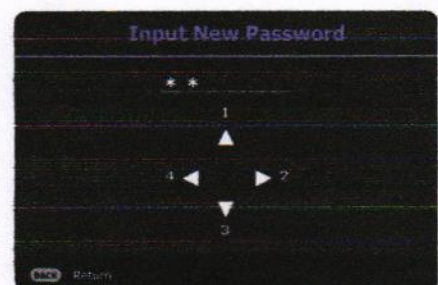

- The digits being input will display as asterisks on-screen. Make a note of your selected password and keep it in a safe place in advance or right after the password is entered so that it is available to you should you ever forget it.
- Once a password has been set and the power on lock is activated, the projector cannot be used unless the correct password is entered every time the projector is started.

If you forget the password

If you enter the wrong password, the password error message will appear, and the **Input Current Password** message follows. If you absolutely do not remember the password, you can use the password recall procedure. See [Entering the password recall procedure on page 25](#).



If you enter an incorrect password 5 times in succession, the projector will automatically shut down in a short time.

Entering the password recall procedure

1. Press and hold **AUTO** for 3 seconds. The projector will display a coded number on the screen.
2. Write down the number and turn off your projector.
3. Seek help from the local BenQ service center to decode the number. You may be required to provide proof of purchase documentation to verify that you are an authorized user of the projector.

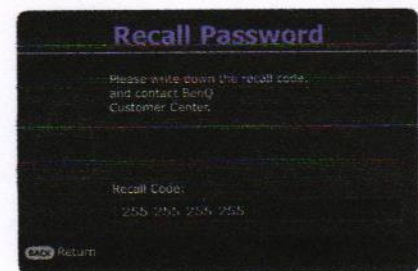

Changing the password

1. Go to **Advanced Menu - Settings > Security Settings > Change Password**.
2. Press **OK**. The message "**Input Current Password**" appears.
3. Enter the old password.
 - If the password is correct, another message "**Input New Password**" appears.
 - If the password is incorrect, the password error message will appear, and the message "**Input Current Password**" appears for your retry. You can press **↶** to cancel the change or try another password.
4. Enter a new password.
5. Confirm the new password by re-entering the new password.

Disabling the password function

To disable password protection, go to **Advanced Menu - Settings > Security Settings > Power On Lock** and press **OK**. Press **◀/▶** to select **Off**. The message "**Input Current Password**" appears. Enter the current password.

- If the password is correct, the OSD menu returns to the **Security Settings** page. You will not have to enter the password next time turning on the projector.
- If the password is incorrect, the password error message will appear, and the message "**Input Current Password**" appears for your retry. You can press **↶** to cancel the change or try another password.

 Though the password function is disabled, you need to keep the old password in hand should you ever need to re-activate the password function by entering the old password.



Switching input signal

The projector can be connected to multiple devices at the same time. However, it can only display one full screen at a time. When starting up, the projector automatically searches for the available signals.

When the **Advanced Menu - Settings > Auto Source Search** menu is **On**, the projector will automatically search for **BenQ Launcher**.



To select the source:

1. Press . A source selection bar appears.
2. Press / until your desired signal is selected and press **OK**.

Once detected, the selected source information will appear at the corner of the screen for seconds. If there is multiple equipment connected to the projector, repeat steps 1-2 to search for another signal.



For best display picture results, you should select and use an input signal which outputs at the projector's native resolution. Any other resolutions will be scaled by the projector depending upon the "aspect ratio" setting, which may cause some image distortion or loss of picture clarity. See [Aspect Ratio on page 32](#).

Menu operation

Please note that the on-screen display (OSD) menus vary according to the signal type selected and the projector model you are using.

The menu items are available when the projector detects at least one valid signal. If there is no equipment connected to the projector or no signal detected, limited menu items are accessible.

Menu System

Basic menu

Main menu	Options
Brightness	0~50~100
Aspect Ratio	Auto/Real/4:3/16:9/16:10
Picture Mode	Bright/Presentation/Infographic/Video Conference/sRGB/(3D)/User 1/User 2
Volume	0~5~10
Light Mode	Normal/ECO/SmartEco/LampSave
Information	Native Resolution
	Detected Resolution
	Source
	Picture Mode
	Light Mode
	3D Format
	Color System
	Light Usage Time
	Firmware Version
	Service Code
Menu Type	Basic/Advanced

Advanced menu







Main menu	Submenu	Options	
Picture	Picture Mode	Bright/Presentation/Infographic/Video Conference/sRGB/(3D)/User 1/User 2	
		Reference Mode	
		Brightness	
		Contrast	
		Color	
		Tint	
		Sharpness	
		Brilliant Color	
		Color Temperature	Cool/Normal/Warm
			R Gain (0~50~100)
	G Gain (0~50~100)		
	Color Temperature Tuning	B Gain (0~50~100)	
		R Offset (-50~0~50)	
		G Offset (-50~0~50)	
		B Offset (-50~0~50)	
	Advanced Color Settings	R (Primary Color/Hue/Saturation/Gain)	
		G (Primary Color/Hue/Saturation/Gain)	
		B (Primary Color/Hue/Saturation/Gain)	
		Color Management	C (Primary Color/Hue/Saturation/Gain)
			M (Primary Color/Hue/Saturation/Gain)
			Y (Primary Color/Hue/Saturation/Gain)
Wall Color	Off/Light Yellow/Pink/Light Green/Blue/Blackboard		
Reset Picture	Reset/Cancel		

Main menu	Submenu	Options	
Display	Aspect Ratio	Auto/Real/4:3/16:9/16:10	
	Keystone	-40~0~40	
	Test Pattern	On/Off	
	PC & Component YPbPr Tuning	Phase	
		H. Size	
	Position	H: -5~0~5	
		V: -5~0~5	
	3D	3D Mode	Auto/Top Bottom/Frame Sequential/Frame Packing/Side by Side/Off
		3D Sync Invert	Disable/Invert
		Apply 3D Settings	3D Settings 1/3D Settings 2/3D Settings 3/Off
		Save 3D Settings	3D Settings 1/3D Settings 2/3D Settings 3
	HDMI Format	Auto/RGB Limited/RGB Full/YUV Limited/YUV Full	
	Image Resizing	Digital Zoom	1.0X~2.0X
		Digital Shrink & Shift	0.8X~1.0X
	Teaching Template	Blackboard	Off/Letter Formation/Worksheet/Coordinate Chart
		Whiteboard	
	Screen Fill		16:10 (1280 x 800)/16:9 (1280 x 720)/4:3 (1064 x 800)/1:1 (800 x 800)
	Reset Display		Reset/Cancel

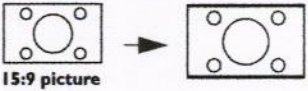
Main menu	Submenu	Options		
Settings	Projector Installation	Front Table/Rear Table/Rear Ceiling/Front Ceiling		
	Remote Receiver	Front/Top/Front+Top		
	Auto Source Search	On/Off		
	Auto Sync	On/Off		
	Light Settings	Light Mode	Normal/ECO/SmartEco/LampSave	
		Reset Light Timer	Reset/Cancel	
		Light Usage Time		
	Operation Settings	Quick Cooling	On/Off	
		Blank Timer	Disable/5 min/10 min/15 min/20 min/25 min/30 min	
		Reminder Message	On/Off	
		High Altitude Mode	On/Off	
		Power On/Off Settings	Direct Power On	
			Signal Power On	
			Auto Power Off	
			Power Off Timer	
		Instant Restart	On/Off	
		Security Settings	Panel Key Lock	On/Off
	Change Password			
	Power On Lock		On/Off	
	Baud Rate	9600/14400/19200/38400/57600/115200		
HDMI Equalizer	HDMI Auto/Lower/Low/Middle/High/Higher			
Reset Settings	Reset/Cancel			

Main menu	Submenu	Options	
	Language	English/Français/Deutsch/Italiano/Español/ Русский/繁體中文/简体中文/日本語/한국어/ Svenska / Nederlands/ Türkçe/Čeština/ Português/ไทย/Polски/Magyar/Hrvatski/ Română/Norsk/Dansk/Български/ Suomi/Bhs Ind / Ελληνικά/العربية/हिंदी/ Tiếng Việt/فارسی	
System	Standby Settings	Standby Mode	Eco/Normal
		Audio Pass Through	Off/Audio in/HDMI
	Background Settings	Background	BenQ/Black/Blue/Purple
		Splash Screen	BenQ/Black/Blue
	Menu Settings	Menu Type	Basic/Advanced
		Menu Display Time	5 sec/10 sec/20 sec/30 sec/Always
	Audio Settings	Mute	On/Off
		Volume	0~5~10
		Power On/Off Ring Tone	On/Off
	Factory Default	Reset/Cancel	
Reset System	Reset/Cancel		
Information	Native Resolution		
	Detected Resolution		
	Source		
	Picture Mode		
	Light Mode		
	3D Format		
	Color System		
	Light Usage Time		
	Firmware Version		
	Service Code		

Basic menu

Brightness	<p>The higher the value, the brighter the image. Adjust this control so the black areas of the image appear just as black and that detail in the dark areas is visible.</p>
Aspect Ratio	<p>There are several options to set the image's aspect ratio depending on your input signal source.</p> <ul style="list-style-type: none"> <p>• Auto: Scales an image proportionally to fit the projector's native resolution in its horizontal or vertical width.</p> <div style="display: flex; align-items: center; margin-left: 20px;">  </div> <p>• Real: Projects an image as its original resolution and resizes it to fit within the display area. For input signals with lower resolutions, the projected image will be displayed in its original size.</p> <div style="display: flex; align-items: center; margin-left: 20px;">  </div> <div style="display: flex; align-items: center; margin-left: 20px; margin-top: 10px;">  </div> <p>• 4:3: Scales an image so that it is displayed in the center of the screen with a 4:3 aspect ratio.</p> <div style="display: flex; align-items: center; margin-left: 20px;">  </div> <p>• 16:9: Scales an image so that it is displayed in the center of the screen with a 16:9 aspect ratio.</p> <div style="display: flex; align-items: center; margin-left: 20px;">  </div> <p>• 16:10: Scales an image so that it is displayed in the center of the screen with a 16:10 aspect ratio.</p> <div style="display: flex; align-items: center; margin-left: 20px;">  </div>

Picture Mode	<p>The projector is preset with several predefined picture modes so that you can choose one to suit your operating environment and input signal picture type.</p> <ul style="list-style-type: none"> • Bright: Maximizes the brightness of the projected image. This mode is suitable for environments where extra-high brightness is required, such as using the projector in well lit rooms. • Presentation: Is designed for presentations. The brightness is emphasized in this mode to match PC and notebook coloring. • Infographic: Is perfect for presentations with the mixture of text and graphics due to its high color brightness and better color gradation to see the details clearly. • Video Conference: Design for video conference scenarios which showcases detail skin color of remote meeting attendees. • sRGB: Maximizes the purity of RGB colors to provide true-to-life images regardless of brightness setting. It is most suitable for viewing photos taken with an sRGB compatible and properly calibrated camera, and for viewing PC graphic and drawing applications such as AutoCAD. • 3D: Is appropriate for playing 3D images and 3D video clips. • User 1/User 2: Recalls the settings customized based on the current available picture modes. See Reference Mode on page 34.
Volume	Adjusts the sound level.
Light Mode	See Setting the Light Mode on page 45 .
Information	<ul style="list-style-type: none"> • Native Resolution: Shows the native resolution of the projector. • Detected Resolution: Shows the native resolution of the input signal. • Source: Shows the current signal source. • Picture Mode: Shows the selected mode in the Picture menu. • Light Mode: Shows the selected mode in the Light Settings menu. • 3D Format: Shows the current 3D mode. • Color System: Shows input system format. • Light Usage Time: Shows the number of hours the light has been used. • Firmware Version: Shows the firmware version of your projector. • Service Code: Shows the projector's serial number.
Menu Type	Sets the OSD menu type according to your needs.

Advanced menu



Picture

Picture Mode	<p>The projector is preset with several predefined picture modes so that you can choose one to suit your operating environment and input signal picture type.</p> <ul style="list-style-type: none"> • Bright: Maximizes the brightness of the projected image. This mode is suitable for environments where extra-high brightness is required, such as using the projector in well lit rooms. • Presentation: Is designed for presentations. The brightness is emphasized in this mode to match PC and notebook coloring. • Infographic: Is perfect for presentations with the mixture of text and graphics due to its high color brightness and better color gradation to see the details clearly. • Video Conference: Design for video conference scenarios which showcases detail skin color of remote meeting attendees. • sRGB: Maximizes the purity of RGB colors to provide true-to-life images regardless of brightness setting. It is most suitable for viewing photos taken with an sRGB compatible and properly calibrated camera, and for viewing PC graphic and drawing applications such as AutoCAD. • 3D: Is appropriate for playing 3D images and 3D video clips. • User 1/User 2: Recalls the settings customized based on the current available picture modes. See Reference Mode on page 34.
Reference Mode	<p>There are 2 user-definable modes if the current available picture modes are not suitable for your need. You can use one of the picture modes (except the User 1/User 2) as a starting point and customize the settings.</p> <ol style="list-style-type: none"> 1. Go to Picture > Picture Mode. 2. Press ◀/▶ to select User 1 or User 2. 3. Press ▼ to highlight Reference Mode, and press ◀/▶ to select a picture mode that is closest to your need. 4. Press ▼ to select a menu item to be changed and adjust the value. The adjustments define the selected user mode.
Brightness	<p>The higher the value, the brighter the image. Adjust this control so the black areas of the image appear just as black and that detail in the dark areas is visible.</p>
Contrast	<p>The higher the value, the greater the contrast. Use this to set the peak white level after you have previously adjusted the Brightness setting to suit your selected input and viewing environment.</p>
Color	<p>Lower setting produces less saturated colors. If the setting is too high, colors on the image will be overpowering, which makes the image unrealistic.</p>
Tint	<p>The higher the value, the more greenish the picture becomes. The lower the value, the more reddish the picture becomes.</p>
Sharpness	<p>The higher the value, the sharper the picture becomes.</p>

Brilliant Color	<p>This feature utilizes a new color-processing algorithm and system level enhancements to enable higher brightness while providing truer, more vibrant colors in picture. It enables a greater than 50% brightness increase in mid-tone images, which are common in video and natural scenes, so the projector reproduces images in realistic and true colors. If you prefer images with that quality, select On.</p> <p>When Off is selected, the Color Temperature function is not available.</p>
Advanced Color Settings	<p>Color Temperature</p> <p>There are several preset color temperature settings available. The available settings may vary according to the signal type selected.</p> <ul style="list-style-type: none"> • Normal: Maintains normal colorings for white. • Cool: Makes images appear bluish white. • Warm: Makes images appear reddish white.
	<p>Color Temperature Tuning</p> <p>You can also set a preferred color temperature by adjusting the following options.</p> <ul style="list-style-type: none"> • R Gain/G Gain/B Gain: Adjusts the contrast levels of Red, Green, and Blue. • R Offset/G Offset/B Offset: Adjusts the brightness levels of Red, Green, and Blue.
	<p>Color Management</p> <p>The Color Management provides six sets (RGBCMY) of colors to be adjusted. When you select each color, you can independently adjust its range and saturation according to your preference.</p> <p>To make adjustments, press the $\blacktriangle/\blacktriangledown$ arrows to highlight an independent color from among Red (R), Green (G), Blue (B), Cyan (C), Magenta (M), Yellow (Y) or White (W). The following menu items are displayed for your choice.</p> <ul style="list-style-type: none"> • Hue: Press $\blacktriangle/\blacktriangledown$ to adjust the video hue of the selected primary color. • Saturation: Press $\blacktriangle/\blacktriangledown$ to adjust the video saturation of the selected primary color. • Gain: Press $\blacktriangle/\blacktriangledown$ to adjust the video gain of the selected primary color. <div data-bbox="1129 1328 1477 1653" style="text-align: right;"> </div> <p> Saturation is the amount of that color in a video picture. Lower settings produce less saturated colors; a setting of "0" removes that color from the image entirely. If the saturation is too high, that color will be overpowering and unrealistic.</p> <p>Wall Color</p> <p>Corrects the projected picture's color when the projection surface such as a painted wall which may not be white, the Wall Color feature can help correct the projected picture's colors to prevent possible color difference between the source and projected pictures. There are several precalibrated colors to choose from: Light Yellow, Pink, Light Green, Blue, and Blackboard.</p>

Reset Picture	Returns all of the adjustments you've made for the Picture menu to the factory preset values.
----------------------	--

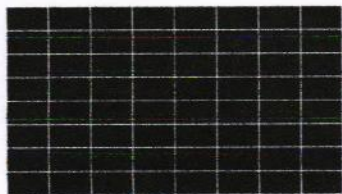
Display

Aspect Ratio	<p>There are several options to set the image's aspect ratio depending on your input signal source.</p> <ul style="list-style-type: none"> • Auto: Scales an image proportionally to fit the projector's native resolution in its horizontal or vertical width. • Real: Projects an image as its original resolution and resizes it to fit within the display area. For input signals with lower resolutions, the projected image will be displayed in its original size. • 4:3: Scales an image so that it is displayed in the center of the screen with a 4:3 aspect ratio. • 16:9: Scales an image so that it is displayed in the center of the screen with a 16:9 aspect ratio. • 16:10: Scales an image so that it is displayed in the center of the screen with a 16:10 aspect ratio.
Keystone	Corrects any keystoneing of the image. See Correcting keystone on page 16 .
Test Pattern	Adjusts the image size and focus and check that the projected image is free from distortion. 
PC & Component YPbPr Tuning	<ul style="list-style-type: none"> • Phase: Adjusts the clock phase to reduce image distortion. This function is only available when a PC signal (analog RGB) or YPbPr signal is selected. • H. Size: Adjusts the horizontal width of the image. This function is only available when a PC signal (analog RGB) is selected. 
Position	Displays the position adjustment page. To move the projected image, use the directional arrow keys. This function is only available when a PC signal (analog RGB) is selected.











3D	<p>This projector features a 3D function which enables you to enjoy the 3D movies, videos, and sporting events in a more realistic way by presenting the depth of the images. You need to wear a pair of 3D glasses to view the 3D images.</p> <ul style="list-style-type: none"> • 3D Mode: The default setting is Off. If you want the projector to automatically choose an appropriate 3D format when detecting 3D contents, select Auto. If the projector cannot recognize the 3D format, press ▲/▼ to choose a 3D mode from among Top Bottom, Frame Sequential, Frame Packing and Side by Side.  <p>When 3D function is activated:</p> <ul style="list-style-type: none"> • The brightness level of the projected image will decrease. • The following settings cannot be adjusted: Picture Mode, Reference Mode. • The Keystone can only be adjusted within limited degrees. • 3D Sync Invert: When you discover the inversion of the image depth, enable this function to correct the problem. • Apply 3D Settings: After the 3D settings are saved, you can decide if you would like to apply them by choosing a set of 3D settings that you have saved. Once applied, the projector will automatically play the incoming 3D contents if it matches the 3D settings saved.  <p>Only the set(s) of 3D settings with memorized data is available.</p> <ul style="list-style-type: none"> • Save 3D Settings: When you have successfully displayed the 3D contents after making the appropriate adjustments, you can enable this function and choose a set of 3D settings to memorize current 3D settings.
HDMI Format	<p>Selects a suitable color format to optimize display quality.</p> <ul style="list-style-type: none"> • Auto: Automatically selects a suitable color space and gray level for the incoming HDMI signal. • RGB Limited: Utilizes the Limited range RGB 16-235. • RGB Full: Utilizes the Full range RGB 0-255. • YUV Limited: Utilizes the Limited range YUV 16-235. • YUV Full: Utilizes the Full range YUV 0-255.

Image Resizing	<p>Digital Zoom</p> <p>Magnifies or reduces the projected image size.</p> <ol style="list-style-type: none"> 1. After the adjustment bar displays, press ▲/▼ repeatedly to reduce or magnify the image to a desired size. 2. Press OK to enter panning mode. 3. Press the directional arrows (▲, ▼, ◀, ▶) on the projector or remote control to navigate the picture.  <p>The picture can only be navigated after it is magnified. You can further magnify the picture while searching for details.</p>
	<p>Digital Shrink & Shift</p> <p>Shrinks and/or shifts the projected image.</p> <ol style="list-style-type: none"> 1. After the adjustment bar displays, press ◀/▶ repeatedly to shrink or magnify the picture to a desired size. 2. Press OK to activate digital shift function. 3. After digital shift function is activated, press the directional arrows (▲, ▼, ◀, ▶) to shift the image. 4. Press AUTO to restore the picture to its original size.  <p>The picture can only be shifted after it shrank.</p>
Teaching Template	<p>The projector provides several preset patterns for various teaching purposes.</p> <ol style="list-style-type: none"> 1. Press ▲/▼ to select Blackboard or Whiteboard. 2. Press ◀/▶ to choose the pattern you need from among Letter Formation, Worksheet and Coordinate Chart. 3. Press OK to display the pattern.
Screen Fill	<p>The native resolution will change according to your selection.</p> <ul style="list-style-type: none"> • 16:10 (1280 x 800): Native resolution in the Information page will show 1280 x 800. Projection of all aspect ratio will be limited in that specific range. • 16:9 (1280 x 720): Native resolution in the Information page will show 1280 x 720. Projection of all aspect ratio will be limited in that specific range. • 4:3 (1064 x 800): Native resolution in the Information page will show 1064 x 800. Projection of all aspect ratio will be limited in that specific range. • 1:1 (800 x 800): Native resolution in the Information page will show 800 x 800. Projection of all aspect ratio will be limited in that specific range.  <p>Aspect Ratio will be fixed at Auto if 4:3 (1064 x 800) or 1:1 (800 x 800) is selected.</p>
Reset Display	<p>Returns all of the adjustments you've made for the Display menu to the factory preset values.</p>



Settings



Projector Installation	The projector can be installed on a ceiling or behind a screen, or with one or more mirrors. See Choosing a location on page 13 .
Remote Receiver	Allows you to enable all the remote receivers or one specific remote receiver on the projector.
Auto Source Search	Allows the projector to automatically search for a signal.
Auto Sync	<ul style="list-style-type: none"> • On: Allows the projector to automatically determines the best picture timings for the displayed image when PC signal (analog RGB) is selected and AUTO is pressed. • Off: The projector will not respond when AUTO is pressed.
Light Settings	<ul style="list-style-type: none"> • Light Mode: See Setting the Light Mode on page 45. • Reset Light Timer: See Resetting the lamp timer on page 48. • Light Usage Time: Displays the number of hours the light has been used.

Operation Settings	<p>Quick Cooling</p> <p>Selecting On enables the function and projector cooling time will be shortened from a normal 90-second duration to approximately 15 seconds.</p>
	<p>Blank Timer</p> <p>Sets the image blank time when there is no action taken on the blank screen, once elapsed the image will return to the screen. If the preset time spans are not suitable for your need, select Disable. No matter Blank Timer is activated or not, you can press most of the keys on the projector or remote control to restore the picture.</p>
	<p>Reminder Message</p> <p>Sets the reminder messages on or off.</p>
	<p>High Altitude Mode</p> <p>We recommend you use the High Altitude Mode when your environment is between 1500 m –3000 m above sea level, and ambient temperature is between 0°C–30°C.</p> <p>Operation under "High Altitude Mode" may cause a higher decibel operating noise level because of increased fan speed necessary to improve overall system cooling and performance.</p> <p>If you use this projector under other extreme conditions excluding the above, it may display auto shut-down symptoms, which is designed to protect your projector from over-heating. In cases like this, you should switch to High Altitude mode to solve these symptoms. However, this is not to state that this projector can operate under any and all harsh or extreme conditions.</p> <p></p> <p>Do not use the High Altitude Mode if your altitude is between 0 m and 1500 m and ambient temperature is between 0°C and 35°C. The projector will be over cooled, if you turn the mode on under such a condition.</p>
	<p>Power On/Off Settings</p> <ul style="list-style-type: none"> • Direct Power On: Allows the projector to turn on automatically once the power is fed through the power cord. • Signal Power On: Sets whether to turn the projector directly on without pressing  POWER or  ON when the projector is in standby mode and detects a VGA signal or a HDMI signal with 5V power. • Auto Power Off: Allows the projector to turn off automatically if no input signal is detected after a set period of time to prevent unnecessary waste of lamp life. • Power Off Timer: Sets the auto-shutdown timer.
<p>Instant Restart</p> <p>Allows you to restart the projector immediately within 90 seconds after turning it off.</p>	

Security Settings	<p>Panel Key Lock</p> <p>With the control keys on the projector and remote control locked, you can prevent your projector settings from being changed accidentally (by children, for example). When the Panel Key Lock is on, no control keys on the projector will operate except  POWER.</p> <p>To release panel key lock, press and hold  (the right key) on the projector or remote control for 3 seconds.</p>  <p>If you turn off the projector without disabling panel key lock, the projector will still be in locked status the next time it is turned on.</p> <p>Change Password/Power On Lock</p> <p>See Utilizing the password function on page 24.</p>
Baud Rate	<p>Selects a baud rate that is identical with your computer's so that you can connect the projector using a suitable RS-232 cable and update or download the projector's firmware. This function is intended for qualified service personnel.</p>
HDMI Equalizer	<p>Adjusts the equalizer gain settings for an HDMI signal. The higher the setting, the stronger the gain value. If there are more than one HDMI port on the projector, select the HDMI port first before adjusting the value.</p>
Reset Settings	<p>Returns all of the adjustments you've made for the Settings menu to the factory preset values.</p>

System





Language	<p>Sets the language for the On-Screen Display (OSD) menus.</p>
Standby Settings	<ul style="list-style-type: none"> • Standby Mode <ul style="list-style-type: none"> • Eco: The projector maintains at standby mode with less than 0.5W power consumption. • Normal: Allows the projector to provide full power, Network, Audio Pass Through and Monitor Out functions in standby mode. • Audio Pass Through: The projector can play sound when it is in standby mode and the corresponding jacks are correctly connected to devices. Press / to choose the source that you wish to use. See Connection on page 17 for how to make the connection.
Background Settings	<ul style="list-style-type: none"> • Background: Sets the background color for the projector. • Splash Screen: Allows you to select which logo screen will be displayed during projector start-up.
Menu Settings	<ul style="list-style-type: none"> • Menu Type: Sets the OSD menu type according to your needs. • Menu Display Time: Sets the length of time the OSD will remain active after your last key press.

Audio Settings	<ul style="list-style-type: none"> • Mute: Temporarily turns off the sound. • Volume: Adjusts the sound level. • Power On/Off Ring Tone: Turns on or off the ring tone when the projector is in startup and shutdown process.  <p>The only way to change Power On/Off Ring Tone is setting On or Off here. Setting the sound mute or changing the sound level will not affect the Power On/Off Ring Tone.</p>
Factory Default	<p>Returns all projector settings to the factory preset values.</p>  <p>The following settings will still remain: Keystone, Projector Installation, Light Usage Time, High Altitude Mode, Security Settings, Baud Rate, HDMI Equalizer, Digital Shrink & Shift.</p>
Reset System	<p>Returns all of the adjustments you've made for the System menu to the factory preset values.</p>

Information

Information	<ul style="list-style-type: none"> • Native Resolution: Shows the native resolution of the projector. • Detected Resolution: Shows the native resolution of the input signal. • Source: Shows the current signal source. • Picture Mode: Shows the selected mode in the Picture menu. • Light Mode: Shows the selected mode in the Light Settings menu. • 3D Format: Shows the current 3D mode. • Color System: Shows input system format. • Light Usage Time: Shows the number of hours the light has been used. • Firmware Version: Shows the firmware version of your projector. • Service Code: Shows the projector's serial number.
--------------------	--

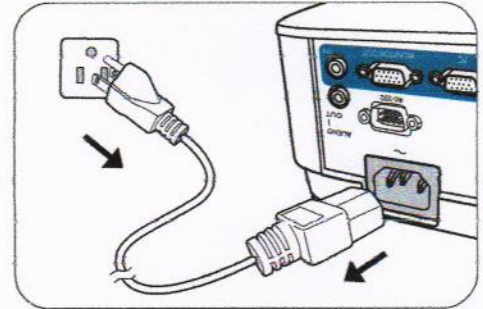

Shutting down the projector

1. Press  on the projector or  on the remote control and a confirmation message will appear prompting you. If you don't respond in a few seconds, the message will disappear.
2. Press  or  a second time. The power indicator flashes orange, the projection lamp shuts down, and the fans will continue to run for approximately 90 seconds to cool down the projector.
3. Once the cooling process finishes, the power indicator becomes a steady orange and fans stop. Disconnect the power cord from the power outlet.



- To protect the lamp, the projector will not respond to any commands during the cooling process.
- To shorten the cooling time, you can also activate the Quick cooling function. See [Quick Cooling on page 40](#).
- Avoid turning on the projector immediately after turning it off as excessive heat may shorten lamp life.
- Lamp life results will vary depending on environmental conditions and usage.

Direct power off

The AC power cord can be pulled out right after the projector is turned off. To protect the lamp, wait about 10 minutes before re-starting the projector. If you attempt to re-start the projector, the fans may run for a few minutes to cool down. In such cases, press  or  again to start the projector after the fans stop and the power indicator turns orange.

Maintenance

Care of the projector

Cleaning the lens

Clean the lens whenever you notice dirt or dust on the surface. Please be sure to turn off the projector and let it cool down completely before cleaning the lens.

- Use a canister of compressed air to remove dust.
- If there is dirt or smears, use lens-cleaning paper or moisten a soft cloth with lens cleaner and gently wipe the lens surface.
- Never use any type of abrasive pad, alkaline/acid cleaner, scouring powder, or volatile solvent, such as alcohol, benzene, thinner or insecticide. Using such materials or maintaining prolonged contact with rubber or vinyl materials may result in damage to the projector surface and cabinet material.

Cleaning the projector case

Before you clean the case, turn the projector off using the proper shutdown procedure as described in [Shutting down the projector on page 43](#) and unplug the power cord.

- To remove dirt or dust, wipe the case with a soft, lint-free cloth.
- To remove stubborn dirt or stains, moisten a soft cloth with water and a neutral pH detergent. Then wipe the case.



Never use wax, alcohol, benzene, thinner or other chemical detergents. These can damage the case.

Storing the projector

If you need to store the projector for an extended time, please follow the instructions below:

- Make sure the temperature and humidity of the storage area are within the recommended range for the projector. Please refer to [Specifications on page 52](#) or consult your dealer about the range.
- Retract the adjuster feet.
- Remove the battery from the remote control.
- Pack the projector in its original packing or equivalent.

Transporting the projector

It is recommended that you ship the projector with its original packing or equivalent.

Light information

Getting to know the lamp hour

When the projector is in operation, the duration (in hours) of lamp usage is automatically calculated by the built-in timer. The method of calculating the equivalent lamp hour is as follows:

1. **Light Usage Time** = $(x+y+z+a)$ hours, if:

Time used in **Normal** mode = x hours

Time used in **ECO** mode = y hours

Time used in **SmartEco** mode = z hours

Time used in **LampSave** mode = a hours

2. Equivalent lamp source hour = α hours

$\alpha = x(A' / X) + y(A' / Y) + z(A' / Z) + a(A' / A)$, if

X= lamp life spec of **Normal** mode

Y= lamp life spec of **ECO** mode

Z= lamp life spec of **SmartEco** mode

A= lamp life spec of **LampSave** mode

A' is the longest lamp life spec among X, Y, Z, A



When you calculate Equivalent Lamp hour manually, it will probably have deviation from the value shown in OSD menu since projector system calculates time used for each light mode in "Minutes" then rounds down to an integer in hours shown in OSD.



For time used in each light mode shown in OSD menu:

- Time used is accumulated and rounded down to an integer in **hours**.
- When time used is less than 1 hour, it shows 0 hours.

To obtain the light hour information:

1. Go to **Advanced Menu - Settings > Light Settings** and press **OK**. The **Light Settings** page appears.
2. Press **▼** to select **Light Usage Time** and press **OK**. The **Light Usage Time** information is displayed.

You can also get the light hour information on the **Information** menu.

Extending the lamp life

• Setting the **Light Mode**

Go to **Advanced Menu - Settings > Light Settings > Light Mode** and select a suitable light power from among the provided modes.

Setting the projector in **ECO**, **SmartEco** or **LampSave** mode extends lamp life.

Light mode	Description
Normal	Provides full lamp brightness
ECO	Lowers brightness to extend the lamp life and decreases the fan noise
SmartEco	Adjusts the lamp power automatically depending on the content brightness level while optimizing display quality
LampSave	Adjusts the lamp power automatically depending on the content brightness level while offering a longer lamp life

• Setting **Auto Power Off**

This function allows the projector to turn off automatically if no input signal is detected after a set period of time to prevent unnecessary waste of lamp life.



To set **Auto Power Off**, go to **Advanced Menu - Settings > Operation Settings > Power On/Off Settings > Auto Power Off** and press **◀/▶**.

Timing of replacing the lamp

When the **LIGHT indicator light** lights up or a message appears suggesting it is time to replace the lamp, please consult your dealer or go to <http://www.BenQ.com> before installing a new lamp. An old lamp may cause a malfunction in the projector and in some instances the lamp may explode.

- The apparent brightness of the projected image will vary depending on the ambient lighting conditions, selected input signal contrast/brightness settings, and is directly proportional to projection distance.
- The lamp brightness will decline over time and may vary within the lamp manufacturers specifications. This is normal and expected behavior.
- The **LIGHT indicator light** and **TEMPerature warning light** will light up if the lamp becomes too hot. Turn the power off and let the projector cool for 45 minutes. If the Light or Temp indicator still lights up after turning the power back on, please contact your dealer. See [Indicators on page 50](#).

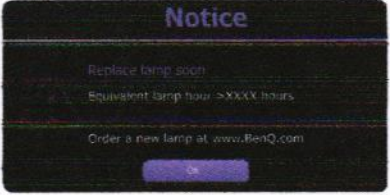
The following Lamp warning displays will remind you to change the lamp.

	<p>Install a new lamp for optimal performance. Press OK to dismiss the message.</p>
	<p>It is strongly recommended that you replace the lamp at this age. The lamp is a consumable item. The lamp brightness diminishes with use. This is normal lamp behavior. You can replace the lamp whenever you notice that the brightness level has significantly diminished. Press OK to dismiss the message.</p>
 	<p>The lamp MUST be replaced before the projector will operate normally. Press OK to dismiss the message.</p>

• "XXXX" shown in the above messages are numbers that vary depending on different models.

Replacing the lamp (FOR SERVICE PERSONNEL ONLY)

- To reduce the risk of electrical shock, always turn the projector off and disconnect the power cord before changing the lamp.
- To reduce the risk of severe burns, allow the projector to cool for at least 45 minutes before replacing the lamp.
- To reduce the risk of injuries to fingers and damage to internal components, use caution when removing lamp glass that has shattered into sharp pieces.
- To reduce the risk of injuries to fingers and/or compromising image quality by touching the lens, do not touch the empty lamp compartment when the lamp is removed.
- This lamp contains mercury. Consult your local hazardous waste regulations to dispose of this lamp in a proper manner.
- To assure optimal performance from the projector, it is recommended that you purchase a qualified projector lamp for lamp replacement.
- If lamp replacement is performed while the projector is suspended upside-down from the ceiling, make sure that no one is underneath the lamp socket to avoid any possible injury or damage to the human eyes caused by fractured lamp.
- Ensure good ventilation when handling broken lamps. We recommend that you use respirators, safety glasses, goggles or face shield and wear protective clothing such as gloves.

1. Turn the power off and disconnect the projector from the power outlet. If the lamp is hot, avoid burns by waiting for approximately 45 minutes until the lamp has cooled.
2. Loosen the screw(s) that secure the lamp cover on the side of the projector until the lamp cover loosens.

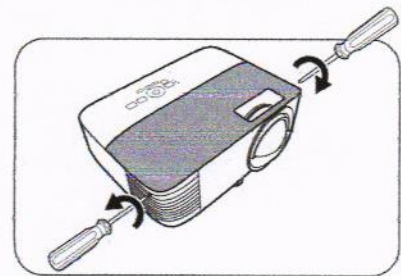

3. Remove the lamp cover from the projector.

- Do not turn the power on with the lamp cover open.
- Do not insert your fingers between the lamp and the projector. The sharp edges inside the projector may cause injuries

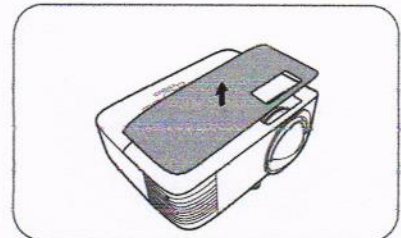

4. Disconnect the lamp connector.
5. Loosen the screw(s) that secure the inner lamp.
6. Lift the handle so that it stands up.

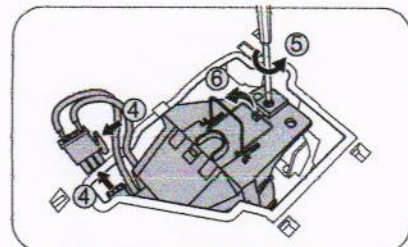

7. Use the handle to slowly pull the lamp out of the projector.



- Pulling it too quickly may cause the lamp to break and scatter broken glass in the projector.
- Do not place the lamp in locations where water might splash on it, children can reach it, or near flammable materials.
- Do not insert your hands into the projector after the lamp is removed. The sharp edges inside the projector may cause injuries. If you touch the optical components inside, it could cause color unevenness and distortion of the projected images.

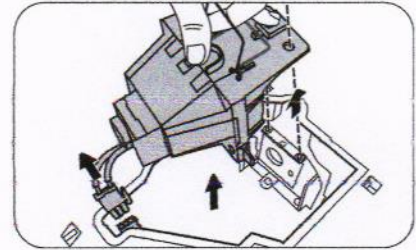

8. As shown in the figure, insert the new lamp. Align the lamp connector and 2 sharp points with the projector and push the lamp a bit into the locked position.

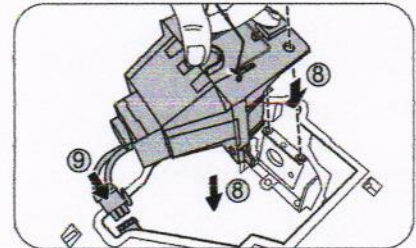

9. Insert the lamp connector.

10. Tighten the screw(s) that secures the lamp.

11. Ensure the handle is fully laid flat and locked in place.



- Loose screw may cause a bad connection, which could result in malfunction.
- Do not over tighten the screw.

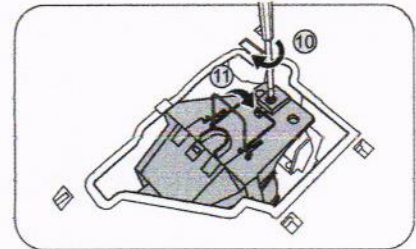

12. Replace the lamp cover on the projector.

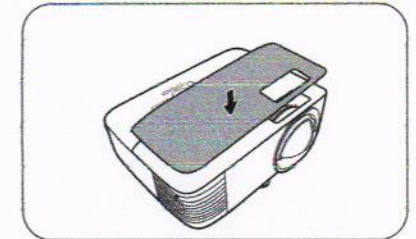

13. Tighten the screw that secures the lamp cover.



- Loose screw may cause a bad connection, which could result in malfunction.
- Do not over tighten the screw.

14. .Connect the power and restart the projector.

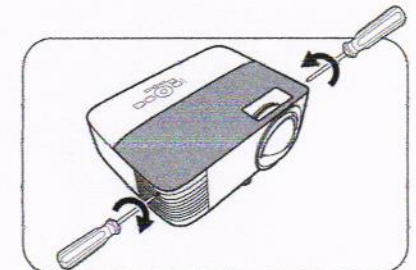

















































Resetting the lamp timer









15. After the startup logo, open the On-Screen Display (OSD) menu. Go to **Advanced Menu - Settings > Light Settings** and press **OK**. The **Light Settings** page appears. Highlight **Reset Light Timer** and press **OK**. A warning message is displayed asking if you want to reset the light timer. Highlight **Reset** and press **OK**. The light time will be reset to "0".



Do not reset if the lamp is not new or replaced as this could cause damage.

Indicators

Light			Status & Description
POWER 	TEMP 	LIGHT 	
Power events			
			Stand-by mode
			Powering up
			Normal operation
			Normal power-down cooling
			Download
			CW start fail
Burn-in messages			
			Burn-in ON
			Burn-in OFF
Lamp events			
			Lamp error in normal operation
			Lamp is not lit up
			Light source life exhausted
Thermal events			
			Fan 1 error (the actual fan speed is outside the desired speed)
			Fan 2 error (the actual fan speed is outside the desired speed)
			Fan 3 error (the actual fan speed is outside the desired speed)
			Temperature 1 error (over limited temperature)

	 : off	 : Orange On	 : Green On	 : Red On
		 : Orange Flashing	 : Green Flashing	 : Red Flashing

Troubleshooting

? The projector does not turn on.

Cause	Remedy
There is no power from the power cord.	Plug the power cord into the AC power jack on the projector, and plug the power cord into the power outlet. If the power outlet has a switch, make sure that it is switched on.
Attempting to turn the projector on again during the cooling process.	Wait until the cooling down process has completed.

? No picture

Cause	Remedy
The video source is not turned on or connected correctly.	Turn the video source on and check that the signal cable is connected correctly.
The projector is not correctly connected to the input signal device.	Check the connection.
The input signal has not been correctly selected.	Select the correct input signal with the SOURCE key.
The lens cover is still closed.	Open the lens cover.

? Blurred image

Cause	Remedy
The projection lens is not correctly focused.	Adjust the focus of the lens using the focus ring.
The projector and the screen are not aligned properly.	Adjust the projection angle and direction as well as the height of the projector if necessary.
The lens cover is still closed.	Open the lens cover.

? Remote control does not work.

Cause	Remedy
The batteries are out of power.	Replace both of the batteries with new ones.
There is an obstacle between the remote control and the projector.	Remove the obstacle.
You are too far away from the projector.	Stand within 8 meters (26 feet) of the projector.

? The password is incorrect.

Cause	Remedy
You do not remember the password.	See Entering the password recall procedure on page 25 .

Specifications

Projector specifications



All specifications are subject to change without notice.

Optical

Resolution
1280 x 800 WXGA

Display system
1-CHIP DMD

Lens
F = 2.6, f = 6.9 mm

Clear focus range
0.74 ~ 1.26 m

Lamp
200 W lamp

Electrical

Power supply
AC100–240V, 3.2 A, 50–60 Hz (Automatic)

Power consumption
290 W (Max); < 0.5 W (Standby)

Mechanical

Weight
2.3 Kg ± 200g (5.07 lbs ± 0.44 lbs)

Output terminals

RGB output
D-Sub 15-pin (female) x 1

Speaker
5 watt x 1

Audio signal output
PC audio jack x 1

Control

USB
Type-A x 4 for USB reader
Type-A x 1 for PointWrite / USB reader
Type Mini-B x 1 for PointWrite / Service

RS-232 serial control
9 pin x 1

LAN control
RJ45 x 1

IR receiver x 2

Input terminals

Computer input
RGB input
D-Sub 15-pin (female) x 1

Video signal input
SD/HDTV signal input
Analog - Component (through RGB input)
Digital - HDMI x 1

Audio signal input
Audio in
PC audio jack x 1

Environmental Requirements

Operating temperature
0°C–40°C at sea level

Operating relative humidity
10%–90% (without condensation)

Operating altitude
0–1499 m at 0°C–35°C
1500–3000 m at 0°C–30°C (with
High Altitude Mode on)

Storage temperature
-20°C–60°C at sea level

Storage humidity
10%–90% RH (without condensation)

Storage altitude
30°C@ 0–12,200m above sea level

Transporting

Original packing or equivalent is recommended

Repairing

Please visit below website and choose your country to find your service contact window.

<http://www.benq.com/welcome>

Dimensions

296.3 mm (W) x 250.1 mm (D) x 119.7 mm (H)

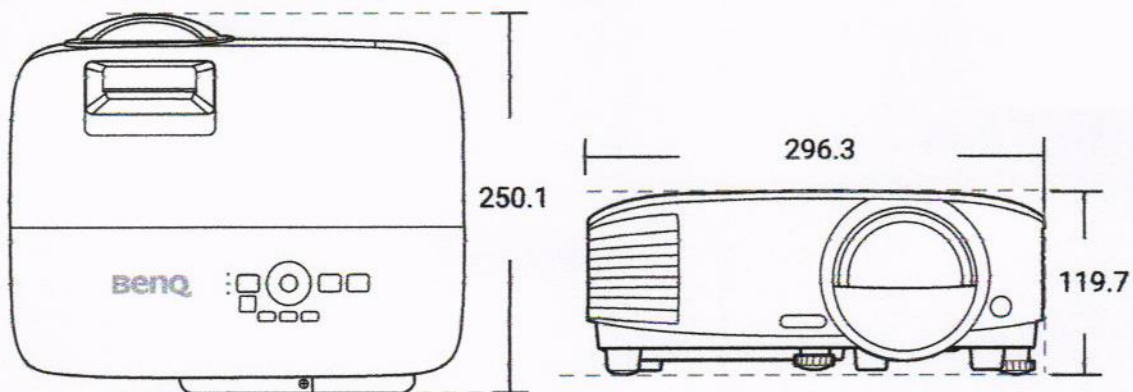

Unit: mm

Timing chart

Supported timing for PC input

Resolution	Mode	Vertical Frequency (Hz)	Horizontal Frequency (kHz)	Pixel Frequency (MHz)	3D format		
					Frame Sequential	Top Bottom	Side by Side
640 x 480	VGA_60	59.940	31.469	25.175	Supported	Supported	Supported
	VGA_72	72.809	37.861	31.500			
	VGA_75	75.000	37.500	31.500			
	VGA_85	85.008	43.269	36.000			
720 x 400	720 x 400_70	70.087	31.469	28.3221			
800 x 600	SVGA_60	60.317	37.879	40.000	Supported	Supported	Supported
	SVGA_72	72.188	48.077	50.000			
	SVGA_75	75.000	46.875	49.500			
	SVGA_85	85.061	53.674	56.250			
	SVGA_120 (Reduce Blanking)	119.854	77.425	83.000	Supported		
1024 x 768	XGA_60	60.004	48.363	65.000	Supported	Supported	Supported
	XGA_70	70.069	56.476	75.000			
	XGA_75	75.029	60.023	78.750			
	XGA_85	84.997	68.667	94.500			
	XGA_120 (Reduce Blanking)	119.989	97.551	115.5	Supported		
1152 x 864	1152 x 864_75	75	67.5	108			
1024 x 576	BenQ Notebook_timing	60.0	35.820	46.966			
1024 x 600	BenQ Notebook_timing	64.995	41.467	51.419			
1280 x 720	1280 x 720_60	60	45.000	74.250	Supported	Supported	Supported
1280 x 768	1280 x 768_60	59.87	47.776	79.5	Supported	Supported	Supported
1280 x 800	WXGA_60	59.810	49.702	83.500	Supported	Supported	Supported
	WXGA_75	74.934	62.795	106.500			
	WXGA_85	84.880	71.554	122.500			
	WXGA_120 (Reduce Blanking)	119.909	101.563	146.25	Supported		
1280 x 1024	SXGA_60	60.020	63.981	108.000		Supported	Supported
	SXGA_75	75.025	79.976	135.000			
	SXGA_85	85.024	91.146	157.500			
1280 x 960	1280 x 960_60	60.000	60.000	108.000		Supported	Supported
	1280 x 960_85	85.002	85.938	148.500			
1360 x 768	1360 x 768_60	60.015	47.712	85.5		Supported	Supported
1440 x 900	WXGA+_60	59.887	55.935	106.500		Supported	Supported
1400 x 1050	SXGA+_60	59.978	65.317	121.750		Supported	Supported
1600 x 1200	UXGA	60.000	75.000	162.000		Supported	Supported
1680 x 1050	1680 x 1050_60	59.954	65.290	146.250		Supported	Supported
640 x 480@67Hz	MAC13	66.667	35.000	30.240			
832 x 624@75Hz	MAC16	74.546	49.722	57.280			
1024 x 768@75Hz	MAC19	74.93	60.241	80.000			
1152 x 870@75Hz	MAC21	75.060	68.680	100.000			



The timings showing above may not be supported due to EDID file and VGA graphic card limitations. It is possible that some timings cannot be chosen.

Supported timing for HDMI (HDCP) input

• PC timings

Resolution	Mode	Vertical Frequency (Hz)	Horizontal Frequency (kHz)	Pixel Frequency (MHz)	3D format		
					Frame Sequential	Top Bottom	Side by Side
640 x 480	VGA_60	59.940	31.469	25.175	Supported	Supported	Supported
	VGA_72	72.809	37.861	31.500			
	VGA_75	75.000	37.500	31.500			
	VGA_85	85.008	43.269	36.000			
720 x 400	720 x 400_70	70.087	31.469	28.3221			
800 x 600	SVGA_60	60.317	37.879	40.000	Supported	Supported	Supported
	SVGA_72	72.188	48.077	50.000			
	SVGA_75	75.000	46.875	49.500			
	SVGA_85	85.061	53.674	56.250			
1024 x 768	SVGA_120 (Reduce Blanking)	119.854	77.425	83.000	Supported		
	XGA_60	60.004	48.363	65.000	Supported	Supported	Supported
	XGA_70	70.069	56.476	75.000			
	XGA_75	75.029	60.023	78.750			
	XGA_85	84.997	68.667	94.500			
1152 x 864	1152 x 864_75	75	67.5	108			
	1280 x 768	1280 x 768_60	59.87	47.776	79.5		
1024 x 576@60Hz	BenQ Notebook Timing	60.00	35.820	46.996			
1024 x 600@65Hz	BenQ Notebook Timing	64.995	41.467	51.419			
1280 x 720	1280 x 720_60	60	45.000	74.250	Supported	Supported	Supported
1280 x 768	1280 x 768_60	59.870	47.776	79.5	Supported	Supported	Supported
1280 x 800	WXGA_60	59.810	49.702	83.500	Supported	Supported	Supported
	WXGA_75	74.934	62.795	106.500			
	WXGA_85	84.880	71.554	122.500			
	WXGA_120 (Reduce Blanking)	119.909	101.563	146.25	Supported		
1280 x 1024	SXGA_60	60.020	63.981	108.000		Supported	Supported
	SXGA_75	75.025	79.976	135.000			
	SXGA_85	85.024	91.146	157.500			
1280 x 960	1280 x 960_60	60.000	60.000	108		Supported	Supported
	1280 x 960_85	85.002	85.938	148.500			
1360 x 768	1360 x 768_60	60.015	47.712	85.500		Supported	Supported
1440 x 900	WXGA+_60	59.887	55.935	106.500		Supported	Supported
1400 x 1050	SXGA+_60	59.978	65.317	121.750		Supported	Supported
1600 x 1200	UXGA	60.000	75.000	162.000		Supported	Supported
1680 x 1050	1680 x 1050_60	59.954	65.290	146.250		Supported	Supported
640 x 480@67Hz	MAC13	66.667	35.000	30.240			
832 x 624@75Hz	MAC16	74.546	49.722	57.280			
1024 x 768@75Hz	MAC19	75.020	60.241	80.000			
1152 x 870@75Hz	MAC21	75.06	68.68	100.00			
1920 x 1080@60Hz	1920 x 1080_60 (CEA-861)	60	67.5	148.5		Supported	Supported
1920 x 1200@60Hz	1920 x 1200_60 (Reduce Blanking)	59.95	74.038	154		Supported	Supported



The timings showing above may not be supported due to EDID file and VGA graphic card limitations. It is possible that some timings cannot be chosen.

• Video timings

Timing	Resolution	Vertical Frequency (Hz)	Horizontal Frequency (kHz)	Pixel Frequency (MHz)	3D format			
					Frame Sequential	Frame Packing	Top Bottom	Side by Side
480i	720 x 480	59.94	15.73	27	Supported			
480p	720 x 480	59.94	31.47	27	Supported			
576i	720 x 576	50	15.63	27				
576p	720 x 576	50	31.25	27				
720/50p	1280 x 720	50	37.5	74.25		Supported	Supported	Supported
720/60p	1280 x 720	60	45.00	74.25	Supported	Supported	Supported	Supported
1080/24P	1920 x 1080	24	27	74.25		Supported	Supported	Supported
1080/25P	1920 x 1080	25	28.13	74.25				
1080/30P	1920 x 1080	30	33.75	74.25				
1080/50i	1920 x 1080	50	28.13	74.25				Supported
1080/60i	1920 x 1080	60	33.75	74.25				Supported
1080/50P	1920 x 1080	50	56.25	148.5			Supported	Supported
1080/60P	1920 x 1080	60	67.5	148.5			Supported	Supported

• Supported detail timings for sampling and color depth

Display format (refresh rate)	Chroma subsampling	8 Bit	10 Bit	12 Bit
1080P/60P (60 Hz)	4:4:4	Supported	Supported	Supported
	4:2:2	Supported	Supported	Supported
1080P/60P (50 Hz)	4:4:4	Supported	Supported	Supported
	4:2:2	Supported	Supported	Supported
1080P/60P (30 Hz)	4:4:4	Supported	Supported	Supported
	4:2:2	Supported	Supported	Supported
1080P/60P (24 Hz)	4:4:4	Supported	Supported	Supported
	4:2:2	Supported	Supported	Supported

Supported timing for Component-YPbPr input

Timing	Resolution	Vertical Frequency (Hz)	Horizontal Frequency (kHz)	Pixel Frequency (MHz)	3D format Frame Sequential
480i	720 x 480	59.94	15.73	13.5	Supported
480p	720 x 480	59.94	31.47	27	Supported
576i	720 x 576	50	15.63	13.5	
576p	720 x 576	50	31.25	27	
720/50p	1280 x 720	50	37.5	74.25	
720/60p	1280 x 720	60	45.00	74.25	Supported
1080/50i	1920 x 1080	50	28.13	74.25	
1080/60i	1920 x 1080	60	33.75	74.25	
1080/24P	1920 x 1080	24	27	74.25	
1080/25P	1920 x 1080	25	28.13	74.25	
1080/30P	1920 x 1080	30	33.75	74.25	
1080/50P	1920 x 1080	50	56.25	148.5	
1080/60P	1920 x 1080	60	67.5	148.5	



Displaying a 1080i(1125i)@60Hz or 1080i(1125i)@50Hz signal may result in slight image vibration.

RS232 command

Function	Type	Operation	ASCII
Power	Write	Power On	<CR>*pow=on#<CR>
	Write	Power Off	<CR>*pow=off#<CR>
	Read	Power Status	<CR>*pow=?#<CR>
Source Selection	Write	COMPUTER/YPbPr	<CR>*sour=RGB#<CR>
	Write	HDMI(MHL)	<CR>*sour=hdmi#<CR>
	Write	Smart System	<CR>*sour=smartsystem#<CR>
	Read	Current source	<CR>*sour=?#<CR>
Audio Control	Write	Mute On	<CR>*mute=on#<CR>
	Write	Mute Off	<CR>*mute=off#<CR>
	Read	Mute Status	<CR>*mute=?#<CR>
	Write	Volume +	<CR>*vol=+#<CR>
	Write	Volume -	<CR>*vol=-#<CR>
	Write	Volume level for customer	<CR>*vol=value#<CR>
	Read	Volume Status	<CR>*vol=?#<CR>
Picture Mode	Write	Presentation	<CR>*appmod=preset#<CR>
	Write	sRGB	<CR>*appmod=srgb#<CR>
	Write	Bright	<CR>*appmod=bright#<CR>
	Write	User1	<CR>*appmod=user1#<CR>
	Write	User2	<CR>*appmod=user2#<CR>
	Write	3D	<CR>*appmod=threed#<CR>
	Write	Spreadsheet	<CR>*appmod=spreadsheet#<CR>
	Write	Video Conference	<CR>*appmod=videoconference#<CR>
	Read	Picture Mode	<CR>*appmod=?#<CR>

Function	Type	Operation	ASCII
Picture Setting	Write	Contrast +	<CR>*con=+#<CR>
	Write	Contrast -	<CR>*con=-#<CR>
	Write	Set Contrast value	<CR>*con=value#<CR>
	Read	Contrast value	<CR>*con=?#<CR>
	Write	Brightness +	<CR>*bri=+#<CR>
	Write	Brightness -	<CR>*bri=-#<CR>
	Write	Set Brightness value	<CR>*bri=value#<CR>
	Read	Brightness value	<CR>*bri=?#<CR>
	Write	Color +	<CR>*color=+#<CR>
	Write	Color -	<CR>*color=-#<CR>
	Write	Set Color value	<CR>*color=value#<CR>
	Read	Color value	<CR>*color=?#<CR>
	Write	Sharpness +	<CR>*sharp=+#<CR>
	Write	Sharpness -	<CR>*sharp=-#<CR>
	Write	Set Sharpness value	<CR>*sharp=value#<CR>
	Read	Sharpness value	<CR>*sharp=?#<CR>
	Write	Color Temperature-Warm	<CR>*ct=warm#<CR>
	Write	Color Temperature-Normal	<CR>*ct=normal#<CR>
	Write	Color Temperature-Cool	<CR>*ct=cool#<CR>
	Read	Color Temperature Status	<CR>*ct=?#<CR>
	Write	Aspect 4:3	<CR>*asp=4:3#<CR>
	Write	Aspect 16:9	<CR>*asp=16:9#<CR>
	Write	Aspect 16:10	<CR>*asp=16:10#<CR>
	Write	Aspect Auto	<CR>*asp=AUTO#<CR>
	Write	Aspect Real	<CR>*asp=REAL#<CR>
	Read	Aspect Status	<CR>*asp=?#<CR>
	Write	Vertical Keystone +	<CR>*vkeystone=+#<CR>
	Write	Vertical Keystone -	<CR>*vkeystone=-#<CR>
	Write	Vertical Keystone value Set	<CR>*vkeystone=value#<CR>
	Read	Vertical Keystone value	<CR>*vkeystone=?#<CR>
	Write	Digital Zoom In	<CR>*zoomI#<CR>
	Write	Digital Zoom out	<CR>*zoomO#<CR>
	Write	Auto	<CR>*auto#<CR>
Write	Brilliant color on	<CR>*BC=on#<CR>	
Write	Brilliant color off	<CR>*BC=off#<CR>	
Read	Brilliant color status	<CR>*BC=?#<CR>	
Operation Settings	Write	Projector Position-Front Table	<CR>*pp=FT#<CR>
	Write	Projector Position-Rear Table	<CR>*pp=RE#<CR>
	Write	Projector Position-Rear Ceiling	<CR>*pp=RC#<CR>
	Write	Projector Position-Front Ceiling	<CR>*pp=FC#<CR>
	Read	Projector Position Status	<CR>*pp=?#<CR>
	Write	Quick cooling on	<CR>*qcool=on<CR>
	Write	Quick cooling off	<CR>*qcool=off<CR>
	Read	Quick cooling status	<CR>*qcool=?<CR>
	Write	Quick auto search	<CR>*QAS=on#<CR>
	Write	Quick auto search	<CR>*QAS=off#<CR>
	Read	Quick auto search status	<CR>*QAS=?#<CR>
	Write	Direct Power On-on	<CR>*directpower=on#<CR>
	Write	Direct Power On-off	<CR>*directpower=off#<CR>
	Read	Direct Power On-Status	<CR>*directpower=?#<CR>
	Write	Signal Power On-on	<CR>*autopower=on#<CR>
	Write	Signal Power On-off	<CR>*autopower=off#<CR>
	Read	Signal Power On-Status	<CR>*autopower=?#<CR>

Function	Type	Operation	ASCII
Baud Rate	Write	9600	<CR>*baud=9600#<CR>
	Write	14400	<CR>*baud=14400#<CR>
	Write	19200	<CR>*baud=19200#<CR>
	Write	38400	<CR>*baud=38400#<CR>
	Write	57600	<CR>*baud=57600#<CR>
	Write	115200	<CR>*baud=115200#<CR>
	Read	Current Baud Rate	<CR>*baud=?#<CR>
Lamp Control	Read	Lamp	<CR>*ltim=?#<CR>
	Write	Normal mode	<CR>*lampm=lnor#<CR>
	Write	Eco mode	<CR>*lampm=eco#<CR>
	Write	SmartEco mode	<CR>*lampm=seco#<CR>
	Write	SmartEco mode 2	<CR>*lampm=seco2#<CR>
	Read	Lamp Mode Status	<CR>*lampm=?#<CR>
Miscellaneous	Read	Model Name	<CR>*modelname=?#<CR>
	Read	System F/W Version	<CR>*sysfwversion=?#<CR>
	Read	Scaler F/W Version	<CR>*scalerfwversion=?#<CR>
	Read	MCU F/W Version	<CR>*mcufwversion=?#<CR>
	Read	Ballast F/W Version	<CR>*ballastfwversion=?#<CR>
	Write	Blank On	<CR>*blank=on#<CR>
	Write	Blank Off	<CR>*blank=off#<CR>
	Read	Blank Status	<CR>*blank=?#<CR>
	Write	Freeze On	<CR>*freeze=on#<CR>
	Write	Freeze Off	<CR>*freeze=off#<CR>
	Read	Freeze Status	<CR>*freeze=?#<CR>
	Write	Menu On	<CR>*menu=on#<CR>
	Write	Menu Off	<CR>*menu=off#<CR>
	Read	Menu Status	<CR>*menu=?#<CR>
	Write	Up	<CR>*up#<CR>
	Write	Down	<CR>*down#<CR>
	Write	Right	<CR>*right#<CR>
	Write	Left	<CR>*left#<CR>
	Write	Enter	<CR>*enter#<CR>
	Write	Back	<CR>*back#<CR>
	Write	Source Menu On	<CR>*sourmenu=on#<CR>
	Write	Source Menu Off	<CR>*sourmenu=off#<CR>
	Read	Source Menu Status	<CR>*sourmenu=?#<CR>
	Write	3D Sync Off	<CR>*3d=off#<CR>
	Write	3D Auto	<CR>*3d=auto#<CR>
	Write	3D Sync Top Bottom	<CR>*3d=tb#<CR>
	Write	3D Sync Frame Sequential	<CR>*3d=fs#<CR>
	Write	3D Frame packing	<CR>*3d=fp#<CR>
	Write	3D Side by side	<CR>*3d=sbs#<CR>
	Write	3D inverter disable	<CR>*3d=da#<CR>
	Write	3D inverter	<CR>*3d=iv#<CR>
	Read	3D Sync Status	<CR>*3d=?#<CR>
	Write	Remote Receiver-front	<CR>*rr=f#<CR>
	Write	Remote Receiver-top	<CR>*rr=t#<CR>
	Write	Remote Receiver-top+front	<CR>*rr=tf#<CR>
	Read	Remote Receiver Status	<CR>*rr=?#<CR>
	Write	Instant On-on	<CR>*ins=on#<CR>
	Write	Instant On-off	<CR>*ins=off#<CR>
	Read	Instant On Status	<CR>*ins=?#<CR>
	Read	Serial Number	<CR>*serialnumber=?#<CR>



Manual do Utilizador PointWrite

PW03

Tabela de conteúdos

Conteúdo da embalagem... 3

Preparação para
configuração 4

Condição ambiental.....4

Instruções para a superfície5

Instalação do Módulo

PointWrite no Projetor 7

Acerca da Caneta

PointWrite 8

Instalar as pilhas.....8

Substituir a ponta da caneta8

Instalação de
controladores 9

Concluída instalação de
controladores 10

Ligar o PointWrite ao
PC..... 11

Configuração da função
interativa 12

Configuração 12

Instruções de alinhamento..... 13





Calibração PointWrite..... 14

Iniciar função interativa..... 15

Especificações 16

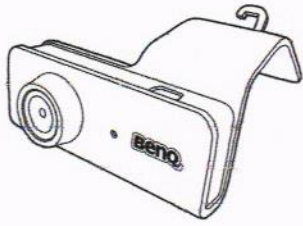
Conteúdo da embalagem

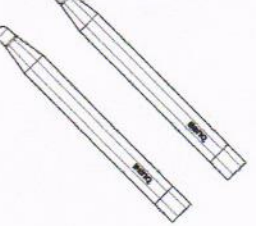
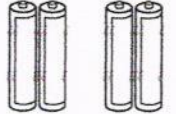
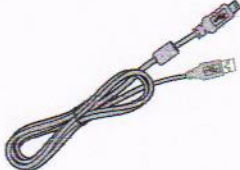
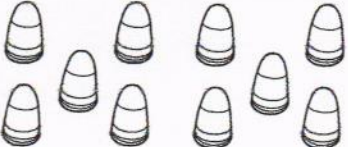
PointWrite é um Quadro Branco Interativo no projetor. Para usar corretamente PointWrite, localize os acessórios abaixo e siga as instruções neste manual.

1	2	3
		
PointWrite (PW03)	Manual rápido	Duas canetas PointWrite (PointWrite Pen G2)
4	5	6
		
Dois conjuntos de pilhas	Cabo mini USB	Pontas adicionais de caneta
7	8	
		
Parafusos		

1. PointWrite: Sensor de Quadro Branco Interativo.
2. Guia de início rápido: Atalho para saber como usar PointWrite.
3. Duas canetas PointWrite (PointWrite Pen G2)¹: A Caneta PointWrite é um tipo de rato sem fios. Antes de usar a caneta, insira pilhas na mesma.
4. Pilhas: Pilhas AAA.
5. Cabo mini USB: Liga o PointWrite ao PC.
6. Pontas adicionais de caneta.
7. Parafusos: Um parafuso extra de reserva.

¹ A PointWrite Pen G2 é apenas compatível com o Módulo PointWrite selecionado.

Preparação para configuração

Condição ambiental

Para um projetor BenQ com funcionalidade interativa de escalabilidade, transformando qualquer superfície plana num quadro branco interativo virtual.

Para qualidade de escrita interativa ideal, siga estas linhas de orientação:

1. Feche as cortinas das janelas.
2. Selecione uma área de projeção longe de luz solar direta para evitar interferência na escrita.
3. Mantenha dispositivos infravermelhos, como: microfones infravermelhos, longe da parte frontal do ecrã, para evitar interferências.
4. Remova acessórios como: relógios ou colares contendo uma superfície refletiva, para evitar interferências.

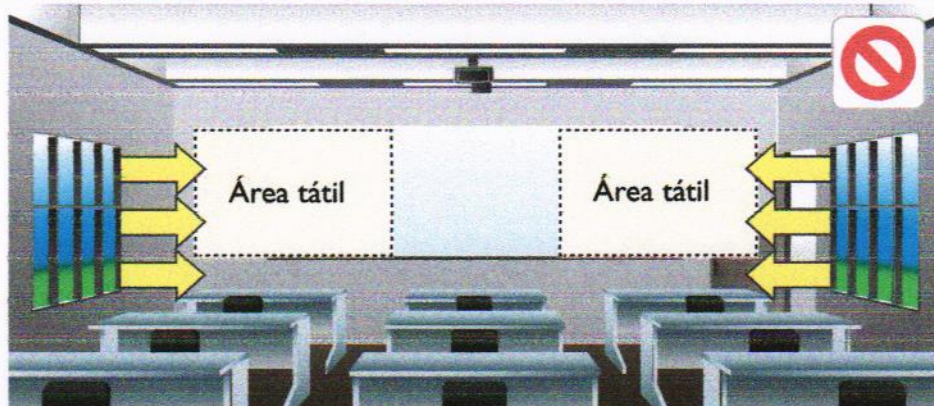
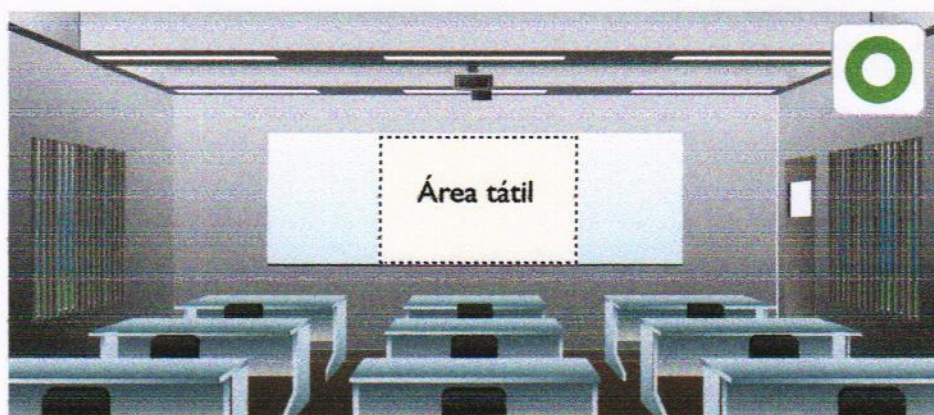

Instruções para a superfície

A qualidade interativa ideal dependerá da condição da superfície selecionada. É importante escolher uma superfície plana e não refletiva para garantir o desempenho da escrita.

Selecionar uma superfície de parede

- Selecione uma parede direita e plana, evitando qualquer objeto saliente.
- Projete numa superfície lisa, com tinta semi-brilhante para reduzir o encadeamento pelo projetor, para atingir a máxima qualidade tátil e reduzir o desgaste da ponta da caneta.

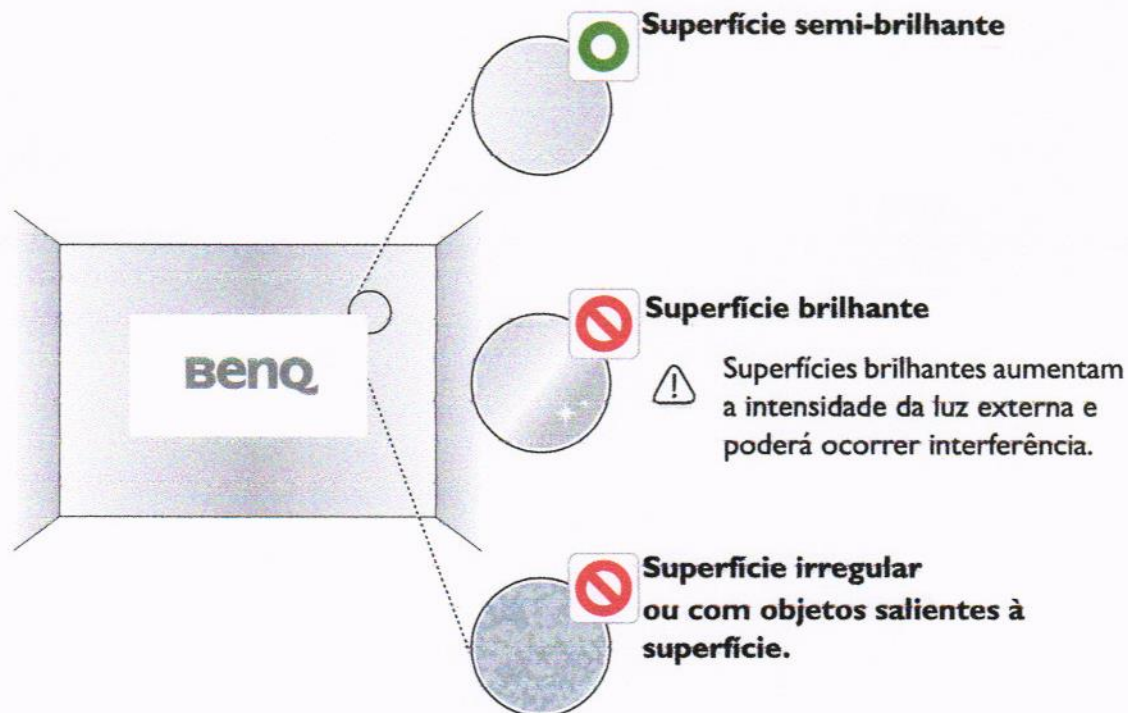

Selecionar uma superfície tipo quadro

Pendure na parede um quadro branco caso esteja a projetar numa parede rugosa. Um quadro branco é uma superfície plana que funciona bem com o seu projetor interativo e permite escrever de forma suave com tinta digital.

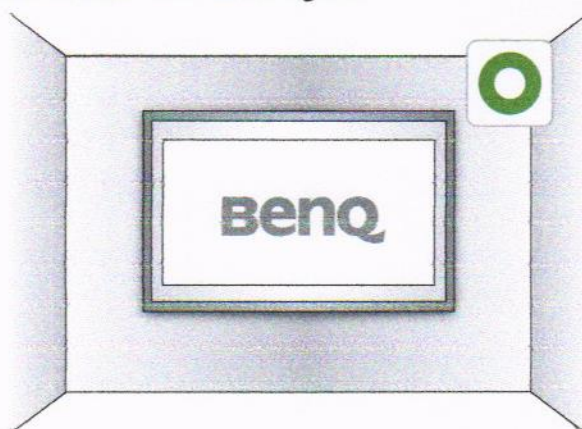

Instruções para uma superfície tipo quadro

Tenha em conta os seguintes fatores ao selecionar um quadro no qual projetar, para otimizar a qualidade interativa.

- A superfície do quadro deve ser semi-brilhante ou mate.
- Não se recomendam quadros com superfícies brilhantes ou refletivas, pois aumenta a intensidade da luz externa, podendo provocar interferência inesperada.

⚠ Aviso: Se usar um quadro brilhante, recomenda-se o uso de película de projeção para cobrir a superfície existente, para melhor qualidade interativa.

Comparação de superfícies de quadro

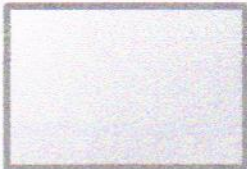
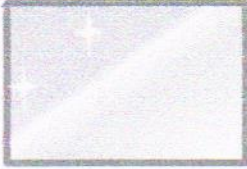
Superfície	Material do quadro	Desempenho
Semi-brilhante/Mate 	Quadro branco	Ideal! A superfície elimina a intensidade da reflexão.
Brilhante 	<ul style="list-style-type: none"> •Quadro branco tradicional •Com aço galvanizado •Com painel cerâmico 	Risco! Poderá ocorrer interferência durante a escrita.

Instalação do Módulo PointWrite no Projetor

O módulo PointWrite está disponível para certos projetores BenQ.

Certifique-se que o módulo PointWrite é corretamente instalado antes de ativar a função interativa. * Use o parafuso da tampa falsa de PointWrite para prender o módulo PointWrite.

1. Prenda o PointWrite ao projetor, como ilustrado.

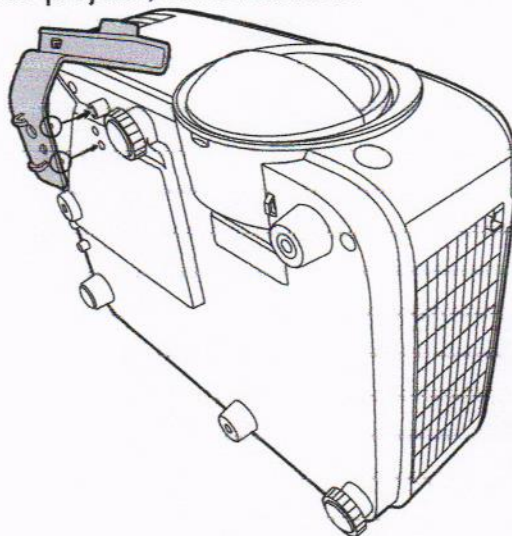

2. Aperte o parafuso para prender o PointWrite.

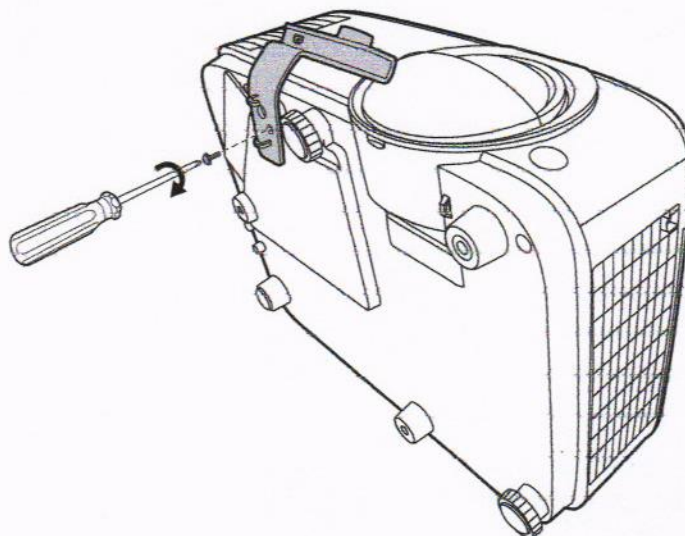

Acerca da Caneta PointWrite

A Caneta PointWrite permite as 4 seguintes ações:

Clique em: Toque num ícone ou menu no ecrã.

Duplo Clique: Toque num ícone ou menu no ecrã duas vezes.

Clique com o botão direito: Toque num ícone ou menu durante pelo menos 1,5 segundos.

Arrastar: Toque e arraste num objeto no ecrã.

Instalar as pilhas

⚠ Precaução: Quando insere as pilhas na Caneta PointWrite, certifique-se que a polaridade das mesmas está correta.

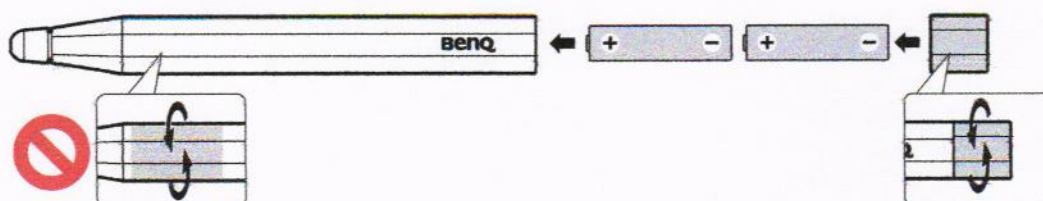

Comentário:

Para poupar bateria, a caneta desliga-se automaticamente se a ponta da mesma for não pressionada mais de 30 segundos.

Substituir a ponta da caneta

1. Remover a ponta da caneta
Segure com os dedos na ponta da caneta. Agite e puxe a ponta da caneta para fora.
2. Inserir a ponta da caneta
Empurre cuidadosamente a ponta da caneta para dentro, sem forçar.

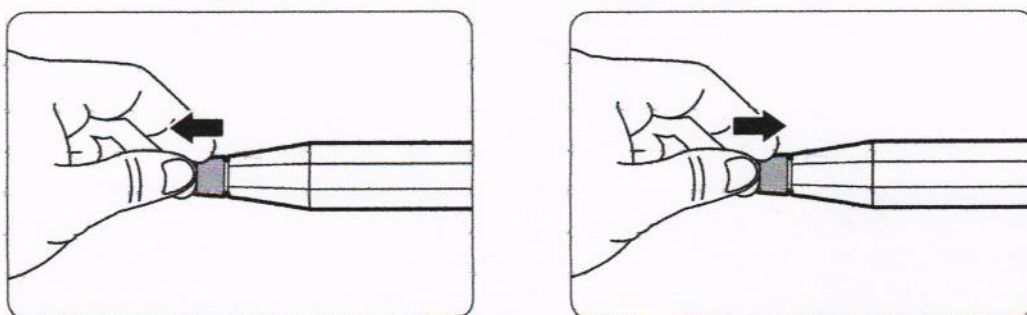

Instalação de controladores

Quando utiliza este Módulo PointWrite pela primeira vez, instale os controladores para configuração.

1. Aceda ao Website BenQ Display para transferir os controladores de Configuração PointWrite <https://business-display.benq.com/en/findproduct/projector/accessory/pointwrite-pw03.html>
Aceda ao Website BenQ >> Procure por PW03 >> Aceda a "Página de Transferências"
2. Siga as instruções apresentadas no ecrã para instalar os controladores.



3. Conclua a instalação.

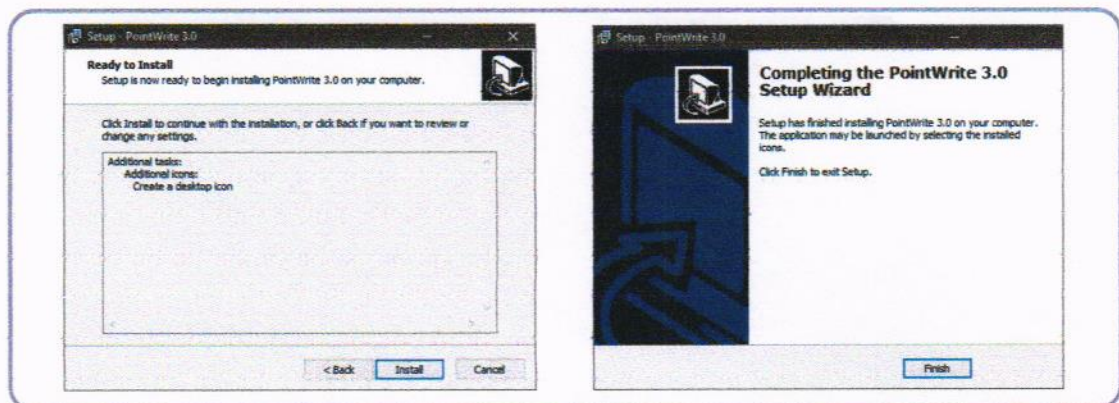

Concluída instalação de controladores

O ícone PointWrite  será criado no ambiente de trabalho.

A pasta de instalação será criada no diretório C:.

- Windows 64-bit: C:\Program Files (x86)\BenQ\PointWrite 3.0
- Windows 32-bit: C:\Program Files\BenQ\PointWrite 3.0

Comentário:

Apenas durante a primeira utilização tem de instalar controladores para Configuração do módulo PointWrite, utilizadores subseqüentes podem apenas ligar o cabo USB para ligar ao PC e iniciar rapidamente a interação sem necessidade da instalação de controladores.

Ligar o PointWrite ao PC

Use o cabo USB² para ligar o PointWrite ao PC. Ligue a ponta USB mini-B ao PointWrite e ligue a ponta USB tipo-A ao PC.

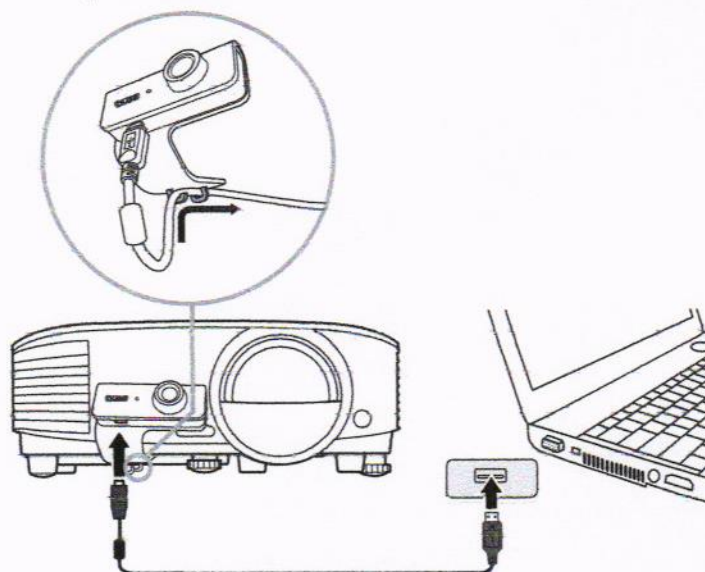

Consulte “Gestor de Dispositivos” no seu computador para garantir que o dispositivo PointWrite é reconhecido pelo seu computador.

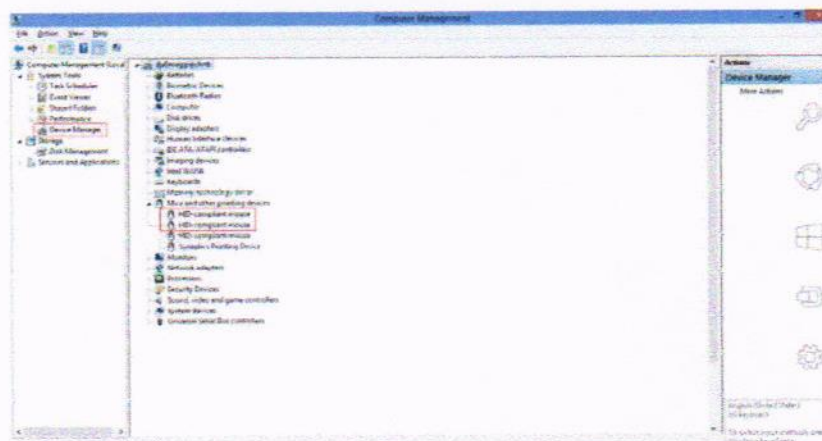

2. É fornecido um cabo USB de 5 metros. Use um cabo USB repetidor caso tenha de prolongar o comprimento.

Configuração da função interativa

Para usar PointWrite, é necessária a configuração certa de PointWrite. A janela de configuração ajuda a configurar corretamente PointWrite.

Configuração

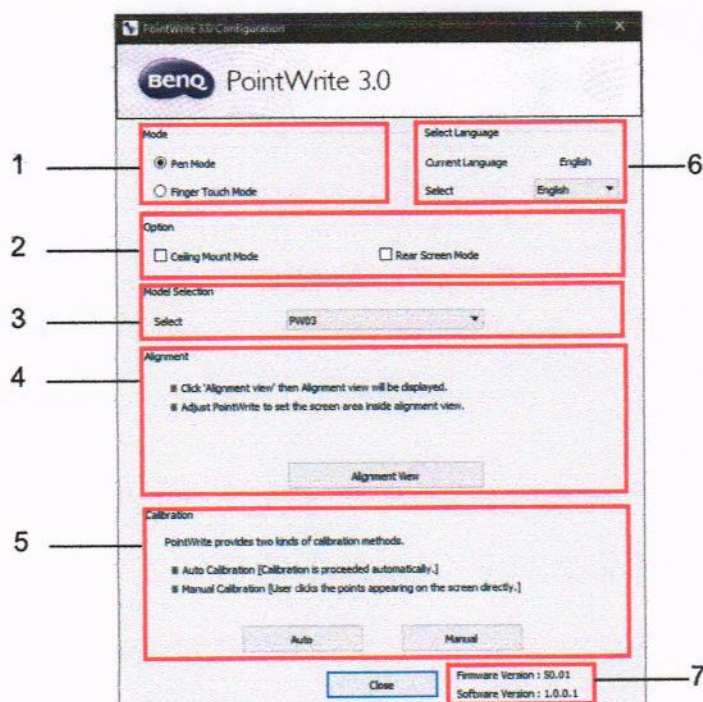

1. Modo PointWrite:

- **Pen Mode (Modo Caneta):** Predefinição.
- **Finger Touch Mode (Modo Tátil):** Apenas disponível quando o Módulo PointWrite funciona com o módulo Tátil BenQ PointWrite³. Quando seleciona o modo Tátil, pode usar em simultâneo a caneta e o dedo.

2. Opção PointWrite:

- **Ceiling Mount Mode (Modo de Montagem no Tecto):** Clique neste item caso monte o projetor no tecto. Quando o projetor é colocado na mesa, não clique neste item.
- **Rear Screen Mode (Modo de ecrã posterior):** Caso o projetor seja instalado num sistema de ecrã posterior, clique neste item.

3. Model Selection (Seleção de modelo):

Selecione o modelo PointWrite que está a usar.

4. Alinhamento PointWrite:

Consulte ["Instruções de alinhamento"](#) na página 13 para mais informações.

5. Calibração PointWrite:

Consulte ["Calibração PointWrite"](#) na página 14 para mais informações.

³ PW03 é compatível com o módulo específico PointWrite Tátil, que é um acessório opcional a ser disponibilizado em breve.

6. **Idioma PointWrite:** O idioma predefinido é o mesmo que o do seu sistema operativo. Caso deseje alterar o idioma, clique em Select English e depois aparecerá a lista de idiomas. **Depois de selecionar o idioma preferido, encerre PointWrite e inicie novamente PointWrite.**
7. **Informação:** Mostra a versão do firmware da câmara.

Instruções de alinhamento

Vista de alinhamento

A função Alinhamento PointWrite está configurada para definir a orientação do PointWrite ao ecrã.

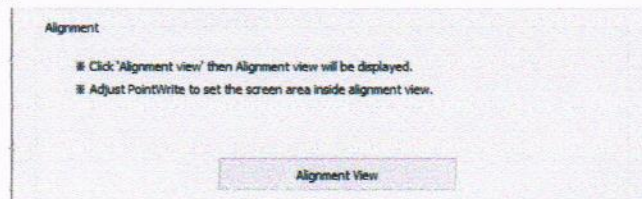

Alignment View (Vista de Alinhamento): Quando clica em "Alignment View" (Vista de Alinhamento), a imagem do ecrã é apresentada na vista de alinhamento, como ilustrado.

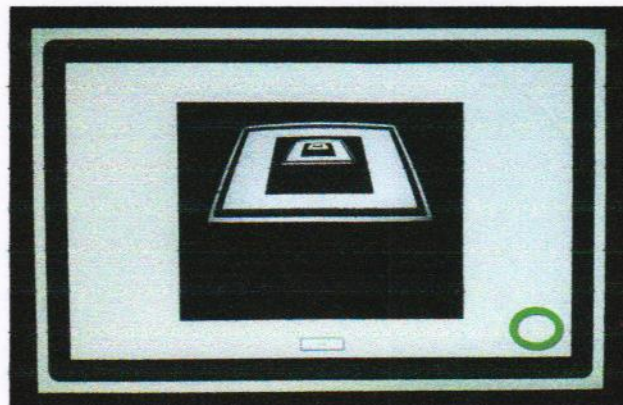

Caso a imagem do ecrã não esteja no centro, a calibração irá falhar. Certifique-se que o módulo PointWrite está ligado corretamente ao projetor.

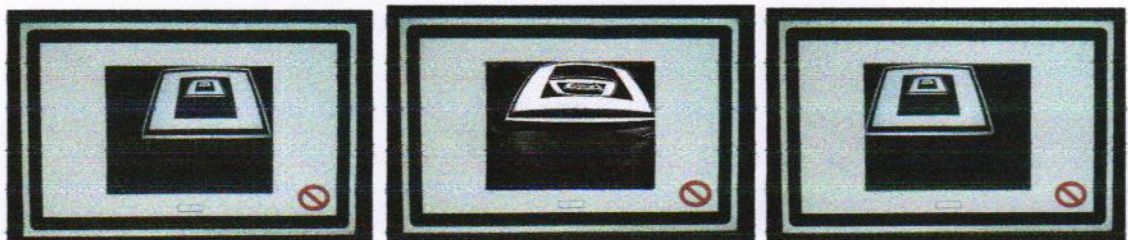

- Conflito do lado direito
- Conflito do lado superior
- Conflito do lado esquerdo

Calibração PointWrite

PointWrite proporciona dois métodos de calibração: calibração auto e calibração manual.

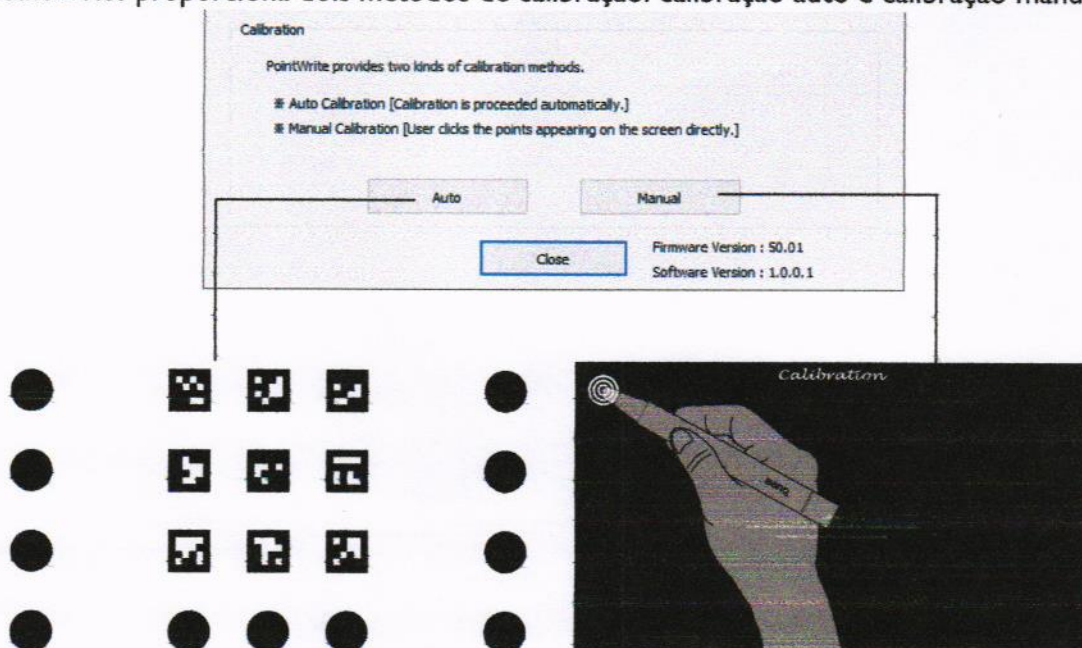

Auto calibration (Calibração Auto): clique em e o processo de calibração decorrerá automaticamente.

Quando escolhe este método, é mostrada uma imagem branca no ecrã e apresentada uma imagem de padrão.

Manual calibration (Calibração Manual): Clique em e a janela de calibração será projetada no ecrã.

Use a caneta PointWrite para clicar no centro do cursor de calibração  imediatamente depois de aparecer. Depois o cursor seguinte será apresentado. Repita este processo até desaparecer o último cursor de calibração.

⚠️ Precaução: Em raras circunstâncias, a calibração auto poderá falhar ou a sua exatidão poderá ser baixa. Nestes casos, execute a calibração manual.

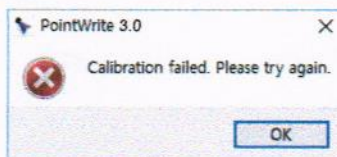

Iniciar função interativa

Depois de concluir a calibração, pode usar a caneta PointWrite como função de rato ou abrir o software QWrite para escrever e anotar.

Comentário:

*QWrite é um software de anotação exclusivo da BenQ, aceda ao Website BenQ para Transferir o software QWrite.

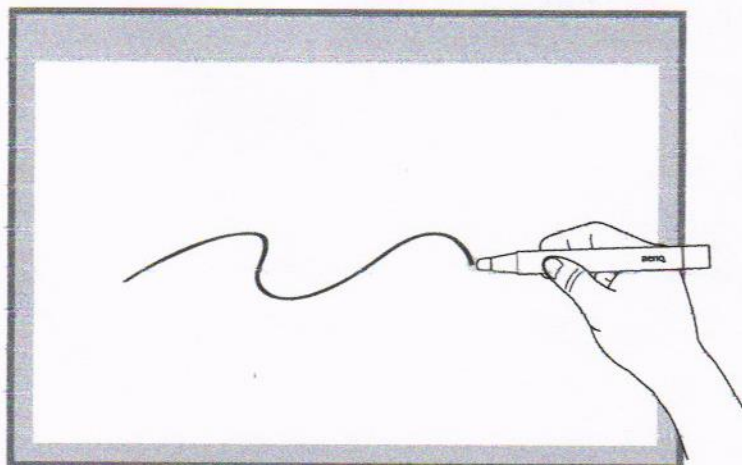

Aviso:

1. Para garantir a qualidade da função interativa, sugerimos que os utilizadores ajustem o sinal de entrada do projetor (sinal de saída do computador) para a mesma resolução Nativa do projetor.
2. Caso o sinal de saída do computador mude ao comutar para um PC diferente por motivos de limitações de saída da placa Gráfica, sugerimos que instale o controlador de configuração e que refaça a Calibração PointWrite.

Especificações

Item	Descrição
PointWrite	
Nome do modelo	PW03
Tecnologia	Tecnologia de Processamento de Imagem
Frequência de actualização	60Hz
Tempo de resposta	Máx. 0,016 seg
Calibração Auto	Sim
Exatidão da Calibração ^a	Máx +/-2 Pixel
Distância de funcionamento	Siga a especificação do projetor
Multi-utilizador	10 canetas em simultâneo
Múltiplas Operações	2 Unidades
Ligação PC	Mini USB
Alimentação	Alimentação USB PC
Comprimento máx. do cabo USB	15 m (5 m cabo USB + cabo repetidor)
SO suportado	Windows: Windows 8, 10 Mac: 10.9 ou posterior
Temp./Humidade de funcionamento	5°C ~ 40°C / 10%~85% RH (Máx.) sem condensação, Dento do Projetor
Temp./Humidade de armazenamento	-10°C ~ 60°C / 5%~95% RH (Máx.)
Dimensões	71 mm x 48,3 mm x 93,6 mm
Peso	32 g
Modelo compatível	Modelos seleccionados BenQ de projeção curta
Caneta PointWrite	
Energia	Pilhas AAA*2
Duração	164 mm
Diâmetro	16 mm
Peso	27 g (sem pilhas)
Cor	Preto

^a. A exatidão da calibração auto dependerá do seu ambiente.



Manual do Utilizador do PointWrite

Índice

**Conteúdo da
embalagem 3**

**Descrição geral do
produto 4**

Acerca de Módulo tátil 4

Dimensões 5

**Preparação para
configuração 6**

Condições ambientais 6

Condições da superfície 7

Requisitos do projector..... 10

Instalação do Módulo tátil..... 11

Instalação do controlador 13

Ligação 14

**Definir
configurações 16**

**Instruções de
alinhamento..... 17**

Vista de alinhamento 17





Ajuste para a Cortina Laser do
Módulo tátil 18

**Calibração do
PointWrite..... 21**

Especificações..... 22

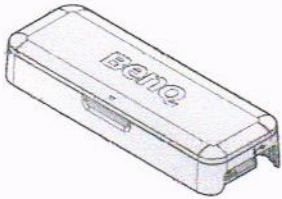
Conteúdo da embalagem

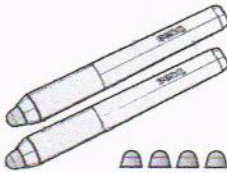
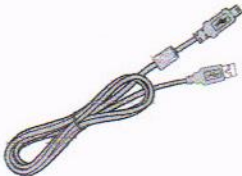
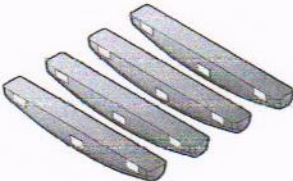
O módulo táctil PointWrite é um transmissor táctil para o projector interactivo BenQ PointWrite. Para utilizar o módulo táctil, use os acessórios padrão abaixo e siga as indicações neste manual.

1	2	3
		
Módulo táctil PointWrite	Manual de consulta rápida	Caneta fictícia com pontas de caneta x 2
4	5	6
		
Cabo mini USB	Marcas de alinhamento	Correia para pulso x 2
7		
		
Fita x 2		

1. Módulo táctil PointWrite
2. Guia de consulta rápida: Instruções rápidas sobre a utilização da solução táctil PointWrite.
3. Caneta fictícia com pontas de caneta: 2 pontas de caneta extra para a caneta fictícia.
4. Cabo mini USB: Ligar à fonte de alimentação do módulo táctil.
5. Marcas de alinhamento: Para alinhamento da cortina laser.
6. Correia para pulso x 2
7. Fita x 2

Acerca da caneta fictícia

☞ Ao substituir a ponta da caneta na caneta fictícia, retire-a da mesma.

Para obter um melhor desempenho tátil, mantenha a ponta da caneta limpa.

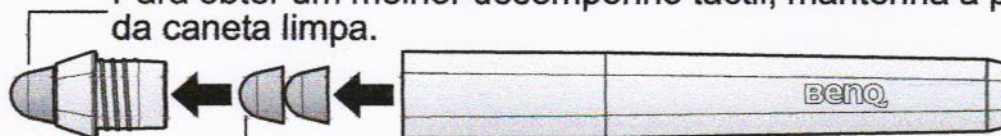

Ao substituir a ponta da caneta, retire-a da caneta fictícia.

Descrição geral do produto

Acerca de Módulo tátil

Vista frontal

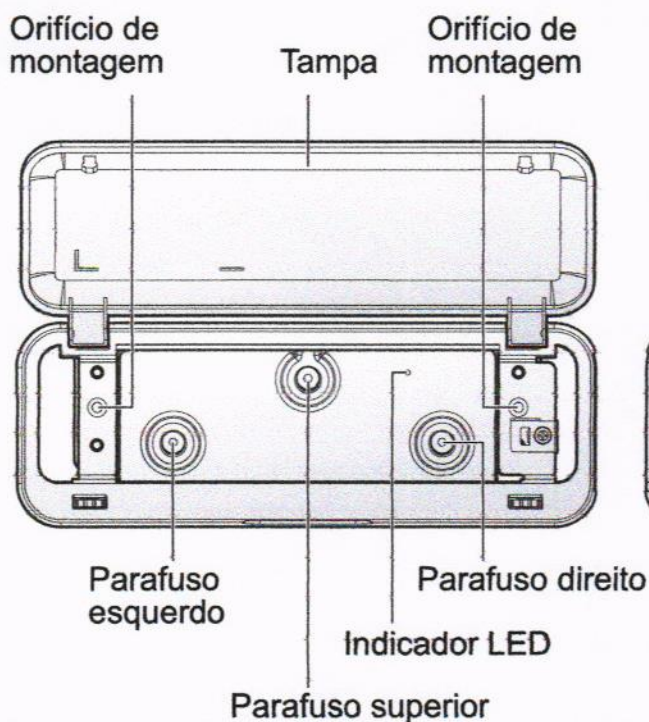

Vista traseira

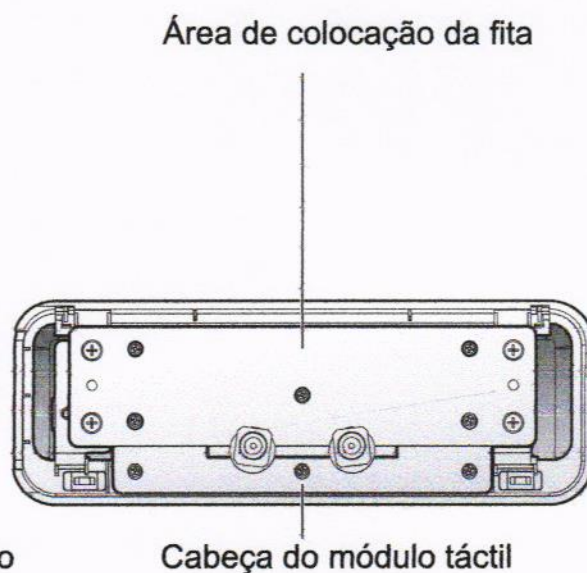

☞ LED verde: normal; LED laranja: anómalo.

Vista direita

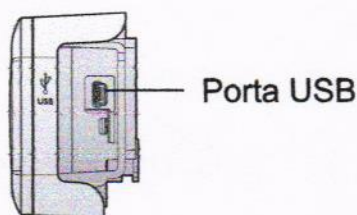

Dimensões

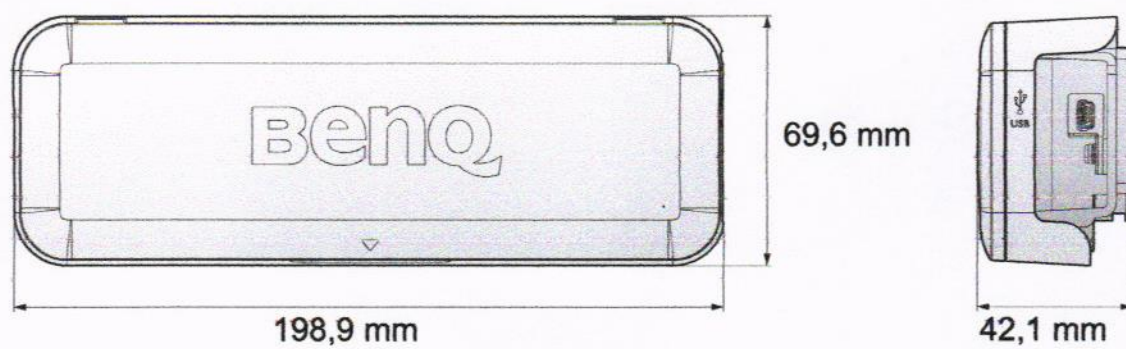

Preparação para configuração

Condições ambientais

O módulo táctil funciona com um projector interactivo PointWrite para oferecer funcionalidades tácteis escaláveis, transformando qualquer superfície plana num quadro interactivo virtual.

Para obter uma qualidade táctil ideal, siga estas indicações:

1. Feche as cortinas de todas as janelas.
2. Seleccione uma área de projecção afastada da luz solar directa para evitar interferências com a escrita.
3. Mantenha equipamentos com infravermelho, como por exemplo: microfones com infravermelhos, afastados da parte frontal do ecrã para evitar interferências.
4. Remova acessórios, como por exemplo: relógios ou colares, com superfícies reflectoras para evitar interferências.

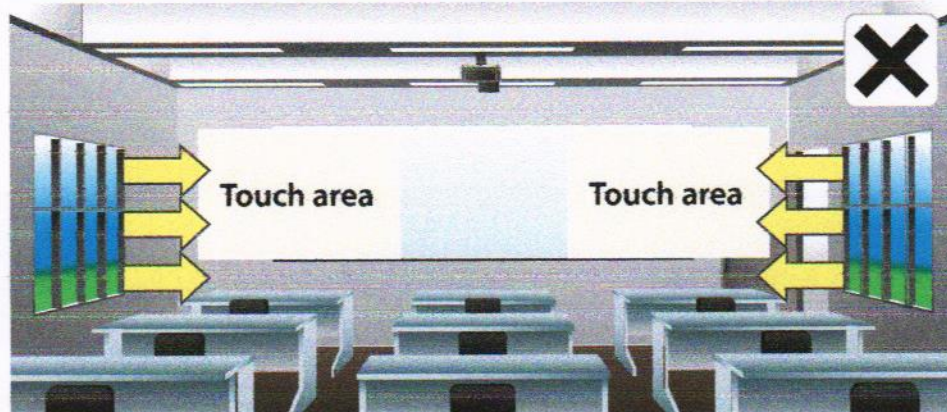
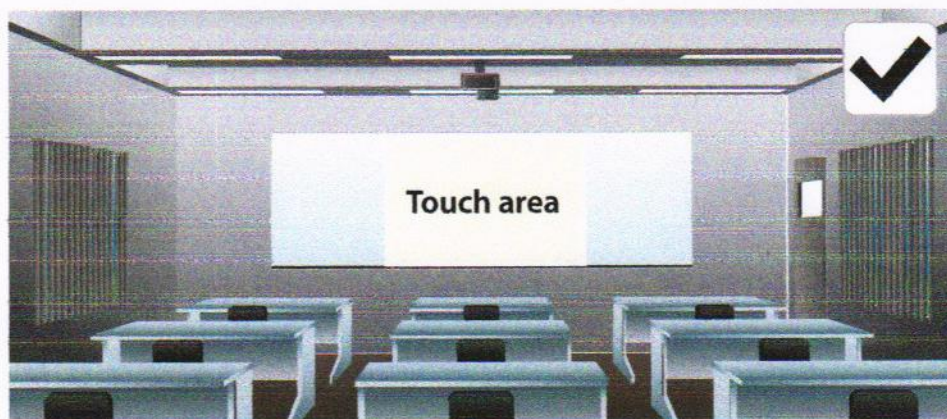

Condições da superfície

A qualidade táctil ideal depende das condições da superfície seleccionada. Pode fixar o módulo táctil a uma parede ou quadro existente. É importante escolher uma área com superfície lisa e plana livre de saliências.

- ☞ Caso a superfície de projecção não seja adequada para a funcionalidade táctil, seleccione a caneta PointWrite como método de apontamento para a sala de aula.

Seleccionar uma superfície de parede

- Seleccione uma parede lisa e plana, sem quaisquer objectos salientes.
- Escrever directamente na parede com a caneta pode danificar a parede. Teste a superfície da parede escrevendo na mesma com a caneta fictícia antes de instalar o módulo táctil.

Utilização na superfície da parede

Tenha em consideração os seguintes factores ao seleccionar uma superfície de parede para projectar a imagem:

- Efectue a projecção numa superfície lisa, semi-brilhante para reduzir o reflexo do projector, para obter uma qualidade táctil ideal e reduzir o desgaste na ponta da caneta.

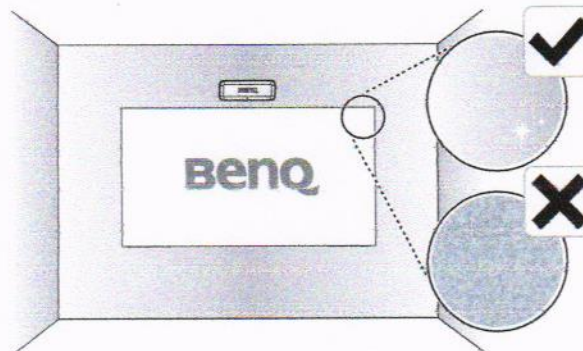

Utilizar um quadro branco tradicional

- Fixe um quadro branco tradicional à parede se estiver a efectuar a projecção numa superfície com textura. Um quadro branco tradicional é uma superfície plana que funciona bem com o projector interactivo e permite escrever facilmente em tinta digital.

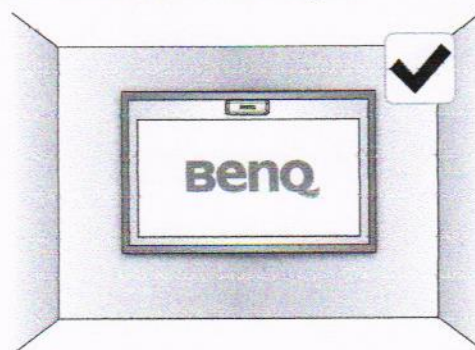

Medir o nivelamento da superfície

1. Coloque um nível de carpinteiro com 1,83 m horizontalmente ao longo da área de projecção (quadro).
2. Localize o ponto do nível mais afastado da área de projecção.
3. Meça o nivelamento da superfície em ambos os lados da área de projecção.

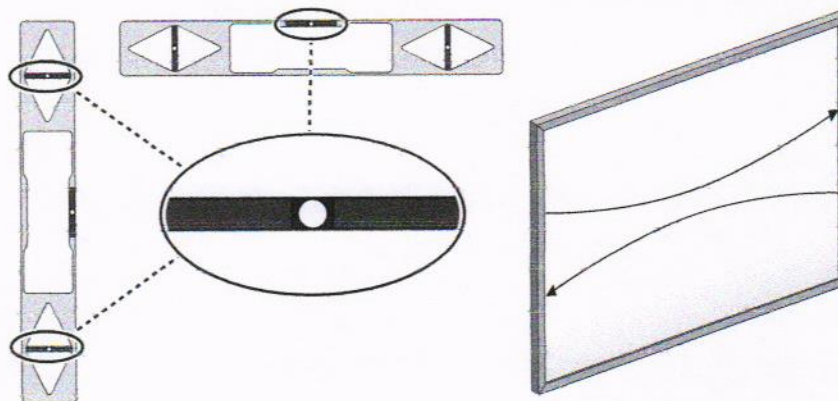

- O desempenho táctil geral é influenciado pelo nivelamento da superfície de projecção.
- Uma variação do nivelamento de 2 mm em qualquer direcção assegura um desempenho táctil ideal.

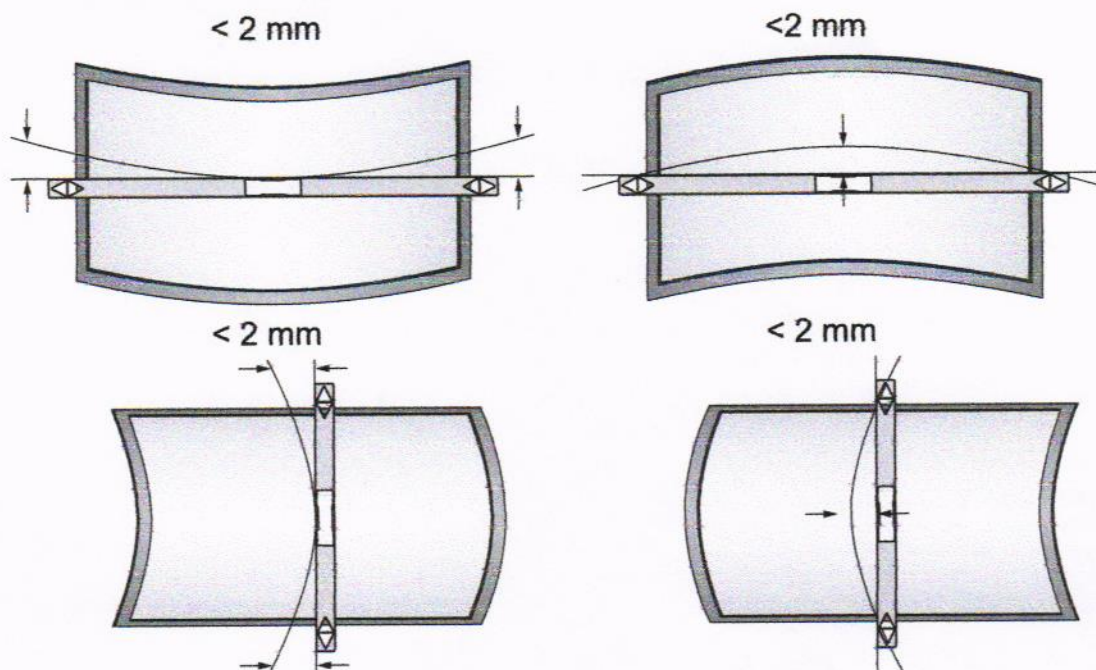

Obstruções na superfície

Mantenha a área de projecção limpa e livre de obstruções. Em seguida apresentamos alguns exemplos comuns de obstruções:

- Cabos ou fios suspensos sobre a imagem projectada.

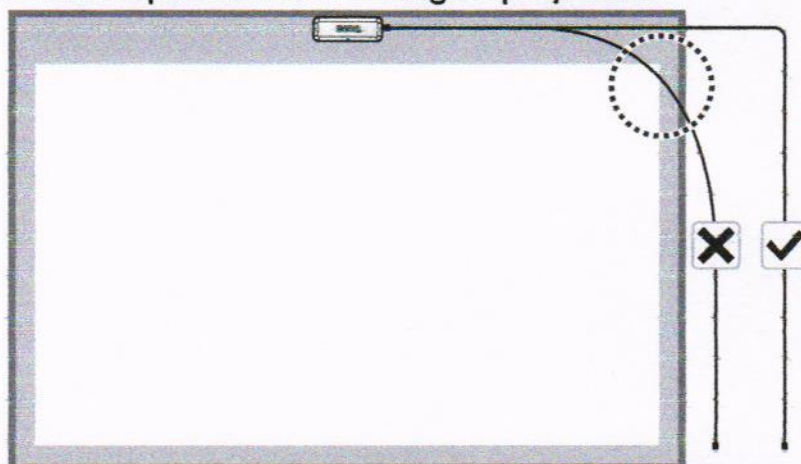

☞ Deixe espaço extra entre os cabos e a imagem projectada para poder fazer ajustes mais tarde.

Requisitos do projector

O módulo táctil PointWrite apenas está disponível para projectores interactivos da série BenQ PointWrite. Certifique-se de que o módulo da câmara PointWrite está instalado correctamente antes de configurar o módulo táctil PointWrite.

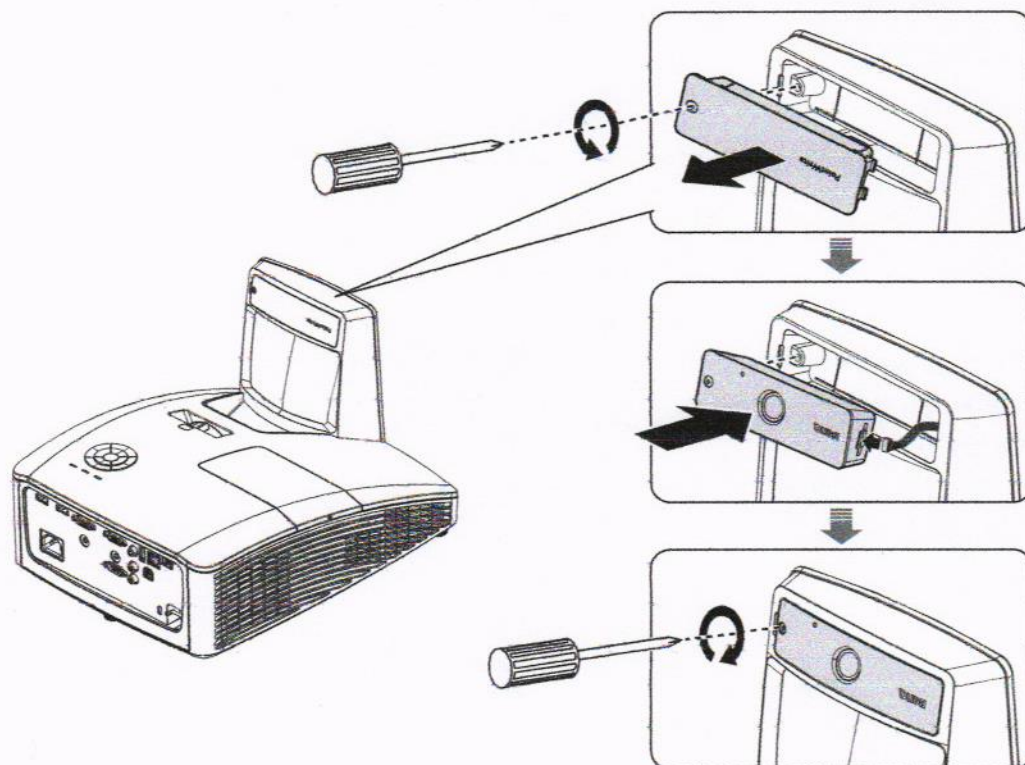

- ☞ • Para obter mais informações, consulte o Guia do Utilizador ou o Guia de Consulta Rápida do módulo da câmara PointWrite durante a instalação.
- Para garantir que o projetor fornece alimentação ao Módulo táctil do PointWrite, ative a função Switch de alimentação USB no menu OSD.
- O Módulo táctil do PointWrite é compatível com o módulo de câmara e projetor PointWrite seleccionados.

Instalação do Módulo tátil

Tolerância do ecrã

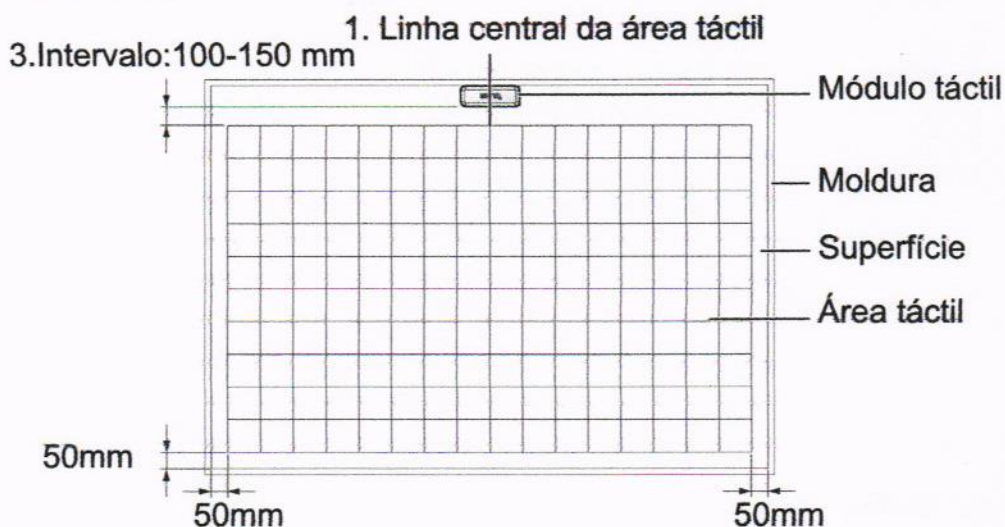

#	Item	Especificações
1	Posição horizontal	Linha central da área tátil.
2	Posição vertical	Montagem no tecto: Topo do ecrã com Intervalo.
3	Intervalo	Mín: 100 mm, máx: 150 mm
4	Orientação	A cabeça do módulo a laser deve estar voltada para o ecrã tátil.
5	Área tátil	Mín: 65", máx: 100" (sem interferência de luz externa)

É possível que a luz ambiente ou a luz solar directa influenciem o tamanho do ecrã da área tátil ou que causem interferências.

Neste caso, torne o tamanho do ecrã mais pequeno ou mude para modo de caneta com a caneta PointWrite para obter uma melhor qualidade de escrita.

Montar o Módulo tátil

1. Instale a fita adesiva na parte traseira do módulo tátil PointWrite.

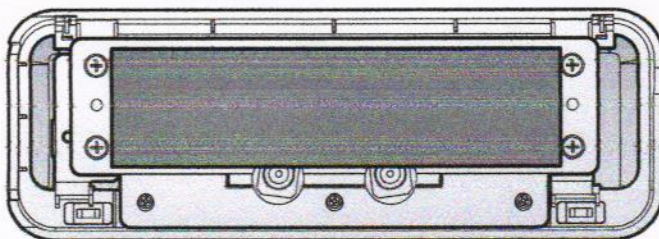

2. Siga as instruções acima para posicionar o módulo tátil no ecrã.

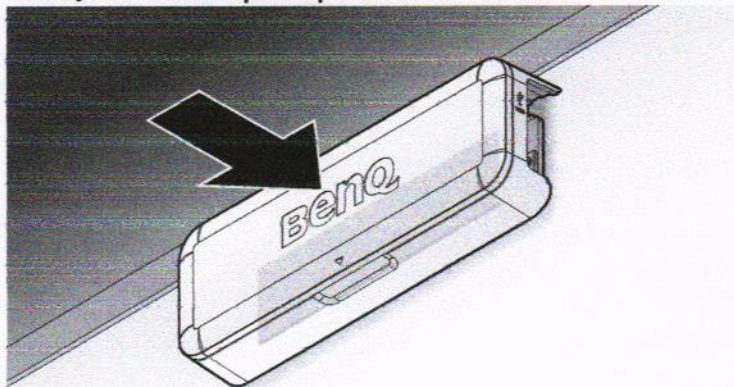

 Fita dupla 3M (espessura: 1 mm) recomendada.

3. Abra a tampa frontal.
4. Fixe o módulo tátil na parede com parafusos.
5. Consulte a página 17 para se certificar que o módulo tátil está corretamente instalado no centro do ecrã do projetor.

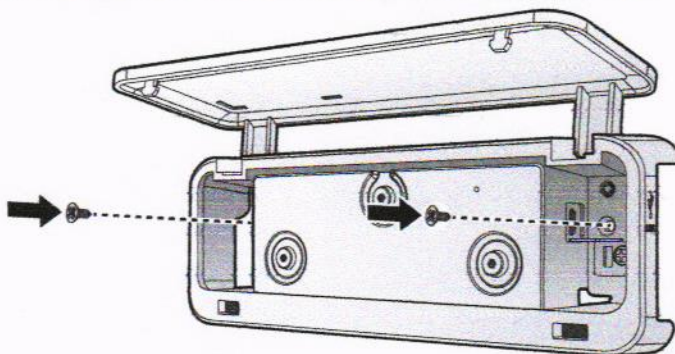

Instalação do controlador

Quando utiliza este Módulo PointWrite pela primeira vez, instale o controlador para a Definição da configuração.

1. Aceda ao Web site BenQ Display abaixo para transferir o controlador PointWrite <https://business-display.benq.com/en/findproduct/projector/Accessory/pointwrite-pt20.html>
Aceda ao Web site BenQ >> Procure PT20>> Aceda à "Página de transferências".
2. Siga as instruções no ecrã para instalar o controlador.



3. Conclua a instalação.

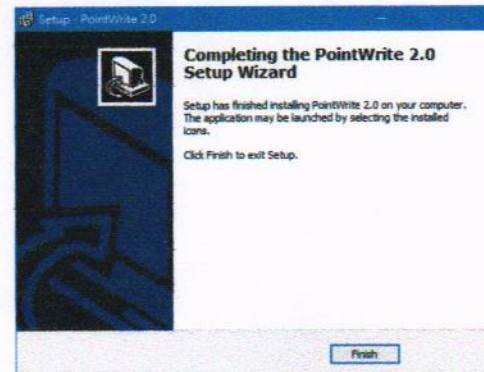
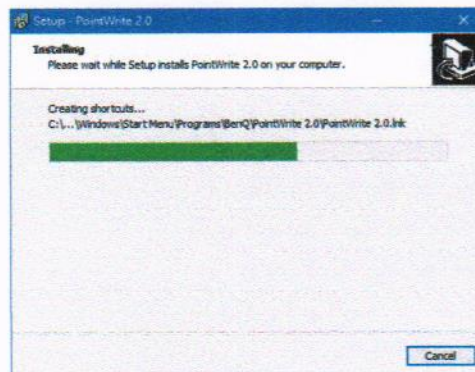

Instalação do controlador concluída

O ícone do PointWrite  será criado no ambiente de trabalho.

A pasta da instalação será criada no diretório da unidade C:

- Windows 64 bits: C:\Program Files (x86)\BenQ\PointWrite 2.0
- Windows 32 bits: C:\Program Files\BenQ\PointWrite 2.0

Comentário:

Apenas é necessário instalar o controlador de definição da configuração na primeira vez que utilizar o PointWrite, os utilizadores posteriores têm apenas de ligar o cabo USB ao PC para iniciar a interação rapidamente, sem necessidade de instalar o controlador.

Ligação

Ligar o PointWrite ao PC

Utilize o cabo USB¹ para ligar o PointWrite ao PC. Ligue a extremidade USB mini-B ao projector e a extremidade USB tipo A ao PC.

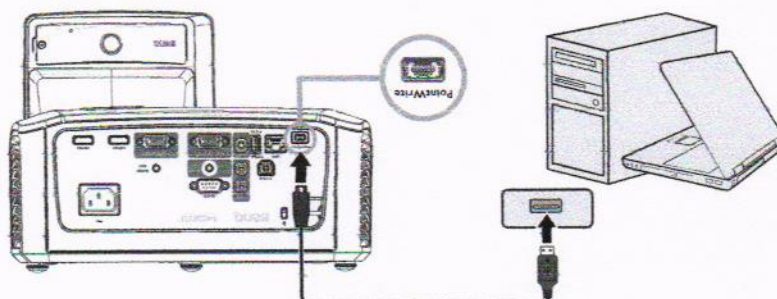

Aceda ao Gestor de dispositivos no seu computador para se certificar de que o dispositivo PointWrite é reconhecido pelo seu computador.

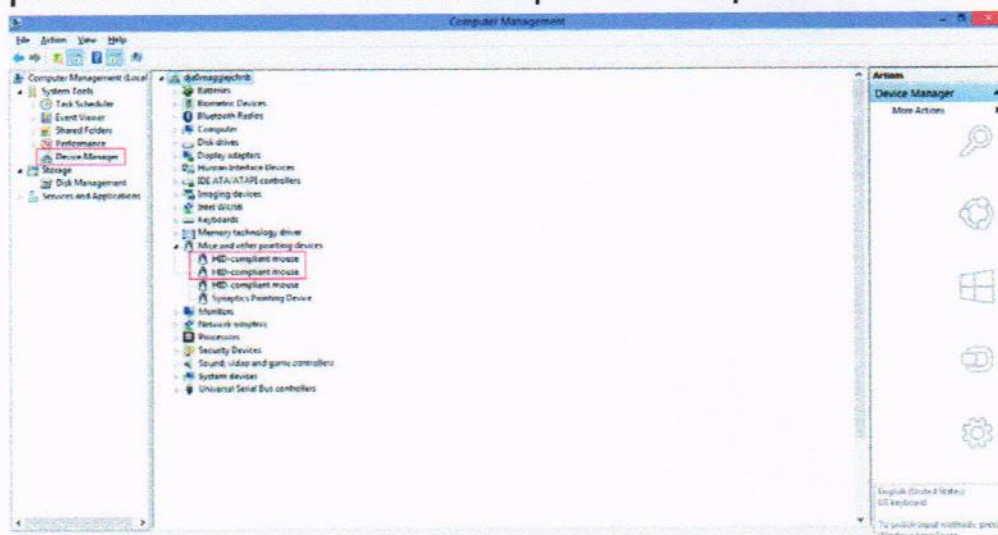

¹. É fornecido um cabo USB de 2 metros. Utilize um cabo USB de repetição se necessitar de uma extensão de comprimento.

Ligar Módulo tátil

Utilize o cabo USB para ligar o módulo tátil à alimentação elétrica.

Ligar o Módulo tátil ao Projetor (Recomendado)

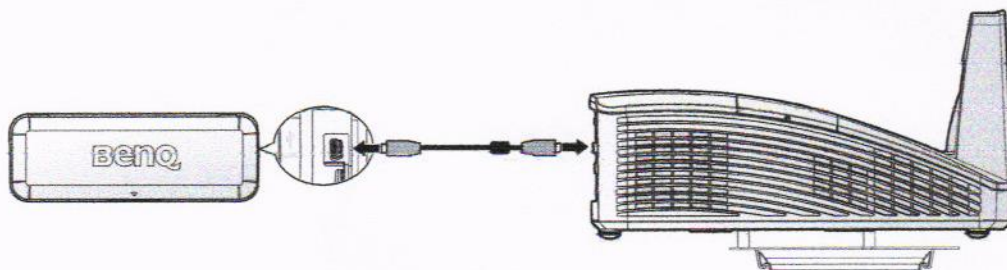

Para prevenir que o conector se desligue, ajuste o parafuso após introduzir o cabo USB.

1. Desaperte o parafuso no suporte e mova o suporte para baixo.

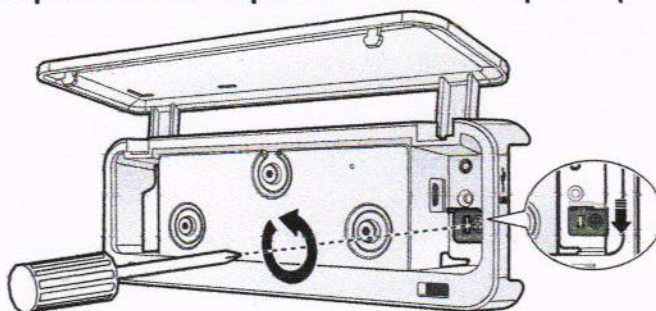

2. Introduza um cabo USB.
3. Mova o suporte para cima para fixar o conector USB.
4. Aperte o parafuso no suporte.

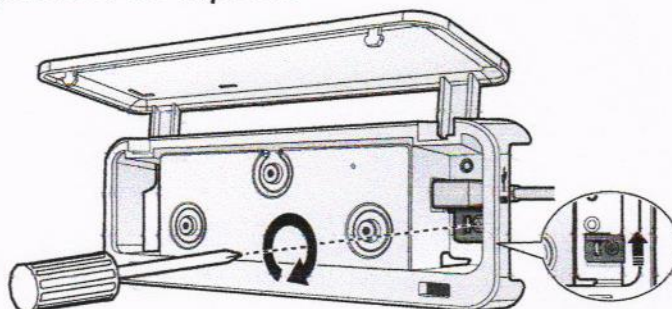

Está disponível alimentação USB de tipo A para o modelo de projetor seleccionado.

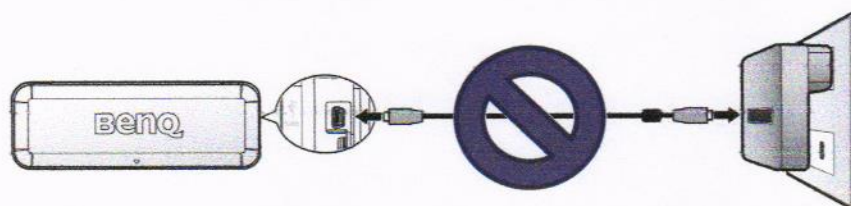

Não está permitida a utilização de adaptadores USB de 5 V!

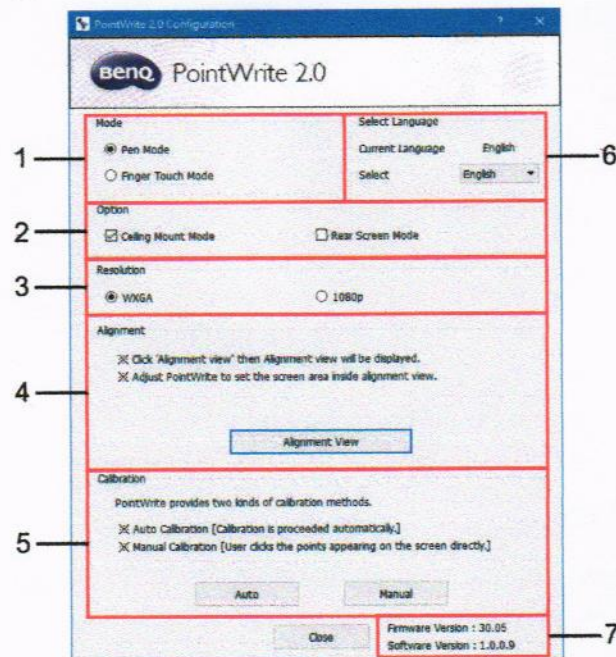

⚠ Não é recomendável carregar o dispositivo com um adaptador porque pode danificar o módulo tátil.

Definir configurações



1. **Modo PointWrite:**
 - **Modo de caneta:** Seleção predefinida
 - **Modo táctil de dedo:** Apenas disponível quando o Módulo PointWrite funciona com o módulo táctil do Benq PointWrite. Quando seleciona o modo táctil de dedo, pode utilizar a caneta e o dedo simultaneamente.
 2. **Opções do PointWrite:**
 - Modo de montagem no tecto: Clique neste item se o projector estiver instalado no tecto. Se o projector estiver colocado numa mesa, não clique neste item.
 - Modo de ecrã traseiro: Se o projector estiver instalado no sistema de ecrã traseiro, clique neste item.
 3. **Resolução:** Selecione a resolução do projetor.
 4. **Alinhamento do PointWrite:** Consulte "[Vista de alinhamento](#)" na [página 17](#).
 5. **Calibração do PointWrite:** Consulte "[Calibração do PointWrite](#)" na [página 21](#).
 6. **Idioma do PointWrite:** O idioma predefinido é o mesmo que o idioma do seu sistema operativo. Se desejar alterar o idioma, clique em  e será apresentada a lista de idiomas. **Depois de seleccionar o seu idioma preferido, reinicie o PointWrite.**
 7. **Informações:** Mostra a versão do firmware da câmara.
-  Seleccione o Modo táctil de dedo durante o processo de configuração.

Instruções de alinhamento

Vista de alinhamento

A função de Alinhamento do PointWrite destina-se a configurar a orientação do PointWrite em relação ao ecrã.

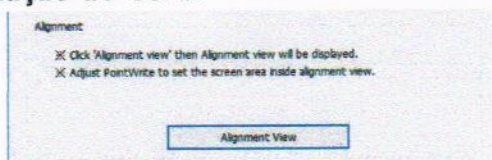

Vista de alinhamento: Ao clicar em "Vista de alinhamento", a imagem do ecrã é apresentada na vista de alinhamento como ilustrada.

Certifique-se de que o módulo se encontra no centro do ecrã e o triângulo na vista de alinhamento está alinhado com o módulo tátil.

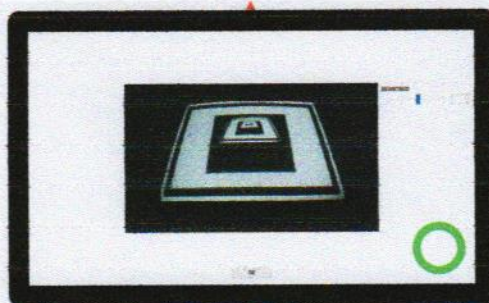

Se a imagem do ecrã não estiver no centro, a calibração falhará. Certifique-se de que o módulo PointWrite está corretamente fixado ao projetor.



- Conflito no lado direito



- Conflito no lado superior



- Conflito no lado esquerdo

Ligue o cabo USB do módulo tátil e consulte "[Ajuste para a altura ideal da Cortina Laser do Módulo tátil](#)" na página 20 para obter instruções de alinhamento.

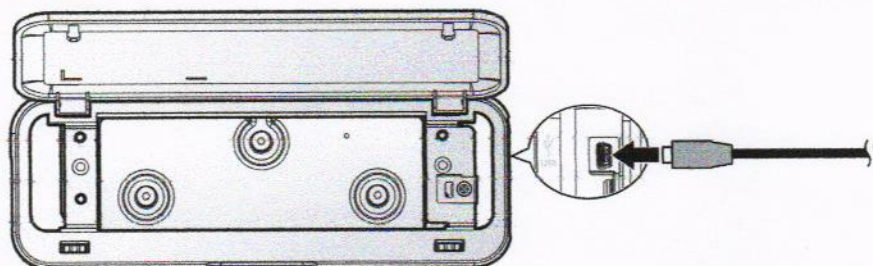

☞ Para evitar toque ativos, ligue o cabo USB após aceder à Vista de alinhamento.

Ajuste para a Cortina Laser do Módulo tátil

A cortina laser é um plano perfeito para cobrir o ecrã num ângulo em leque máximo de 180 graus. É necessário que a cortina laser fique paralela à superfície com o intervalo ideal para um desempenho táctil eficaz.

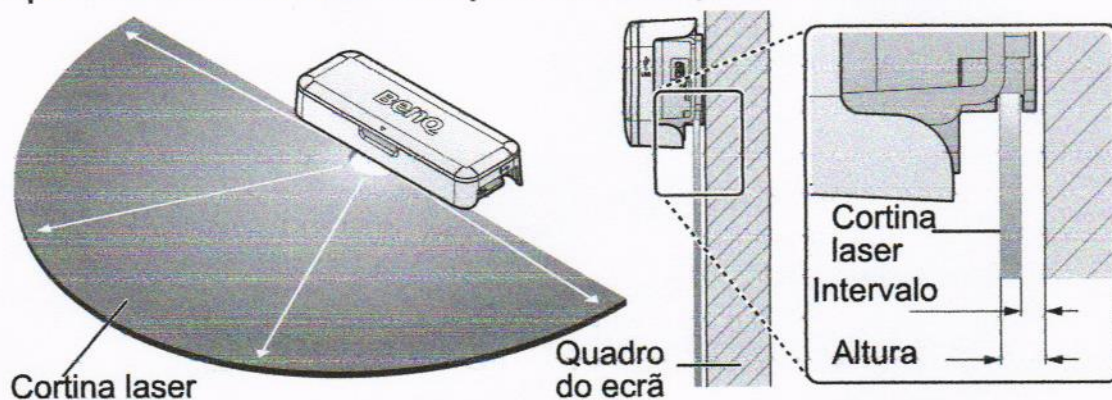

Como ajustar a Cortina Laser do Módulo tátil

Para obter o melhor desempenho do módulo táctil, ajuste a cortina laser utilizando uma chave hexagonal nos parafusos.

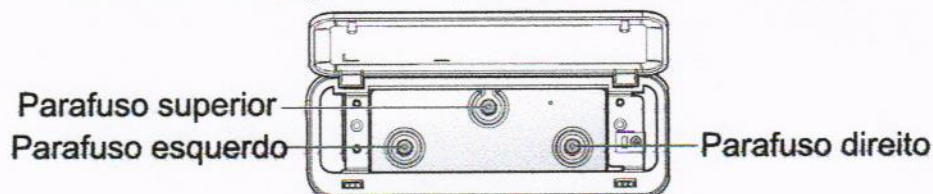

Controlo da inclinação

Ajuste o parafuso superior e a cortina laser sobe e desce tal como na imagem seguinte.

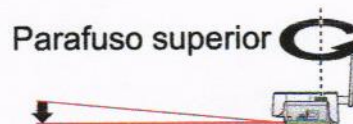
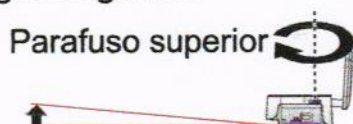

Ajuste o parafuso esquerdo e o lado esquerdo da cortina laser sobe e desce tal como na imagem seguinte.

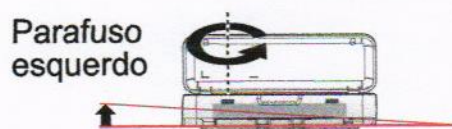
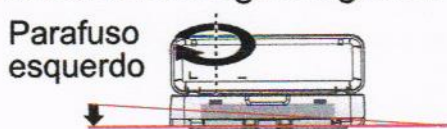

Ajuste o parafuso direito e o lado direito da cortina laser sobe e desce tal como na imagem seguinte.



I. Ajuste horizontalmente o reflexo da Cortina Laser do Módulo táctil.

Antes do ajuste



Parafuso esquerdo



Parafuso direito



Parafuso esquerdo

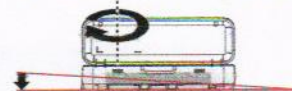

Parafuso direito



Após o ajuste



Parafuso superior

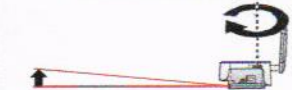

Ajusta o reflexo da cortina laser horizontalmente



2. Ajuste para a altura ideal da Cortina Laser do Módulo táctil
As marcas de alinhamento ajudam a encontrar a altura ideal para a cortina laser e o desempenho táctil ideal.

- Utilizar a marca de alinhamento

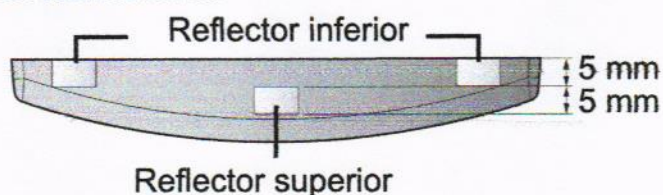

Posição de montagem da marca de alinhamento

Na vista de câmara do PointWrite, o reflector da marca de alinhamento é exibido tal como na imagem abaixo.



O número de pontos brilhantes refletido na marca representa a altura da cortina laser:



Pontos refletidos na marca	Altura da Cortina Laser
1 ponto	5 - 10 mm
2 pontos	< 5 mm
3 pontos	Cerca de 5 mm

Altura da Cortina Laser

Recomenda-se o número de reflexões em cada marca de acordo com a tabela seguinte:

	Posição de fixação	Sugestão de pontos refletidos na marca
Marca 1, 2	Parte superior do ecrã	3 pontos
Marca 3, 4	Parte inferior do ecrã	3 pontos

 Ajuste a altura da cortina laser consoante os diferentes ambientes de instalação.

Calibração do PointWrite

O PointWrite oferece dois métodos de calibração: calibração automática e calibração manual.

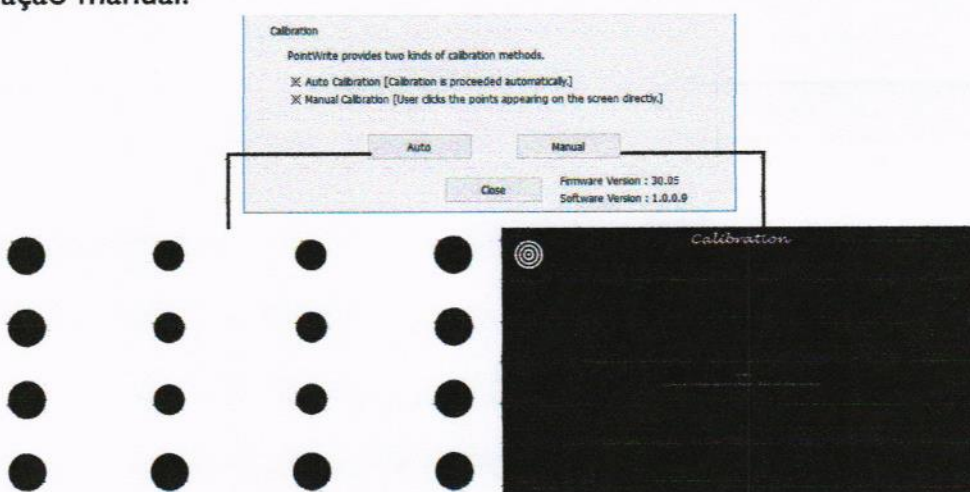

Calibração automática: Clique em e o processo de calibração será executado automaticamente.

Se escolher este método, o ecrã fica branco e é apresentada a imagem padrão.

Calibração manual: Clique em e a janela de calibração será projetada no ecrã.

Utilize a caneta PointWrite para clicar em  no centro do cursor de calibração imediatamente após este aparecer. O próximo cursor será apresentado em seguida. Repita este processo até o último cursor de calibração desaparecer.

 **Atenção:** Em casos raros, a calibração automática pode falhar ou a precisão pode ser baixa. Se este for o caso, efectue a calibração manualmente.

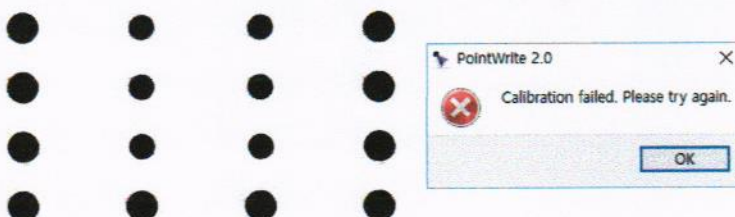

Especificações

Módulo táctil	
Nome do modelo	PT20
Tensão de funcionamento	4,8 ~ 5,2 V
Consumo de energia	Máx 500 mA
Tipo de USB (Alimentação)	Mini USB de tipo B
Fonte de alimentação	Alimentação por USB de tipo A desde o projetor
Distância do cabo USB	Máx. 2 metros
Comprimento de onda	940 nm ± 15 nm
Ângulo em leque	Máx: 180° (2 feixes de laser)
Intervalo de controlo de rotação	Máx 4°
Intervalo de controlo de inclinação	Máx 9°
Segurança	Classe I
Dimensões	198,9 x 69,6 x 42,1 mm
Peso	238 g (com tampa)

Funções gerais	
Tipo de câmara	Séries seleccionadas do módulo de câmara PointWrite (PW30U, PW40U)
Suporta para múltiplas canetas	Até 10 pontos de toque (Caneta/Dedo)
Tempo de resposta	0,016 seg
Taxa de actualização	60 fotogramas/seg
Calibração	Automática / Manual
Calibração de ecrã duplo	Sim

Especificação de ambiente	
Temperatura de armazenamento	-20°C ~ 60°C (-4°F ~ 140°F) Humidade: 10% ~ 90% HR
Temperatura de funcionamento	0°C ~ 40°C (32°F ~ 104°F) Humidade: 10% ~ 90% HR

 Um ecrã duplo requer outro controlador de ecrã duplo que pode transferir na página Web do produto.

Catálogo de Produtos
Product Catalog
Catalogo de Productos

2017



Maio/2017

Suportes para TV's, LCD, LED, Plasma, 3D,
Monitores, Projetores, Home Theater e Cabos HDMI.

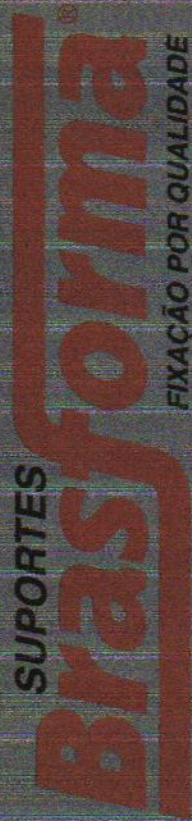

www.brasforma.com.br

ÍNDICE / CONTENTS / EL INDICE

Nossa Empresa
Company Profile
Nuestra Empresa

04



Suportes Premium
Premium Wall Mounts
Soportes Premium

08



Suportes Articulados
Articulated Mounts
Soportes de la Articulación

13



Suportes inclinados
Tilt Mounts
Soportes inclinados

25



Suportes Fixos
Fixed Mounts
Soportes Fijos

30

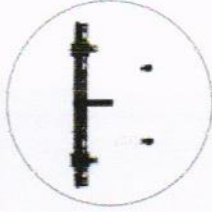

Aúdio / Vídeo
Audio / Video
Audio / Video

42



Linha Informática
Computer Line
Línea de computadoras

50

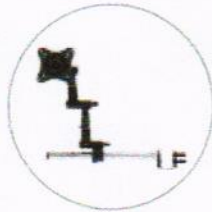

Acessórios / Linha Cozinha
Accessories / Kitchen line
Accesorios / Línea de cocina

60



Informações importantes
Important informations
Informaciones importantes

62



Material promocional
Promotional material
Material promocional

63



Expositores e ações no PDV
Exhibitors and merchandising
Expositores y acciones en punto de venta

64



Dados logísticos
Logistics data
Datos de logística

66

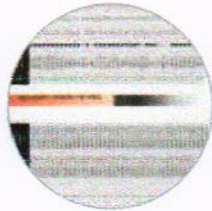

ISO 9001:2015

A Brasforma conquistou em 28/10/2016 a Certificação ABNT NBR ISO 9001:2015, que significa que o sistema da gestão da qualidade, os processos e serviços foram auditados com base em normas técnicas internacionais e aprovados para sua linha de produtos Sinal.

Após 08 meses de árduos trabalhos, envolvimento e dedicação de todos os colaboradores, incluindo auditorias internas e externas, recebemos da Fundação Vanzolini o Certificado ISO 9001:2015 que contempla também o Certificado IQNET que é reconhecido internacionalmente em mais de 150 países.

A Certificação ISO 9001:2015 é uma importante ferramenta para o aprendizado contínuo e também para auxiliar no cumprimento da Política da Qualidade, desenvolvida pela diretoria da empresa.

On October 10, 2016, Brasforma earned the ABNT NBR ISO 9001: 2015 Certification, which means that the quality management system, processes and services were audited based on international technical standards and approved for its Signal product line.

After 08 months of arduous work, involvement and dedication of all employees, including internal and external audits, Vanzolini Foundation Awards Brasforma with ISO 9001: 2015 Certificate that also includes the IQNET Certificate that is internationally recognized in more than 150 countries.

Certification ISO 9001:2015 is an important tool for continuous learning and also to assist in compliance with the Quality Policy developed by the company's board of directors.

El Brasforma ganó el 28/10/2016 ISO 9001: 2015, lo que significa que el sistema de gestión de la calidad, los procesos y los servicios fueron auditados en base a las normas internacionales y aprobado para su línea de productos de la muestra.

Después de 08 meses de duro trabajo, el compromiso y la dedicación de todos los empleados, incluyendo auditorías internas y externas, recibió el Fundación Vanzolini ISO 9001: 2015 incluye también el certificado IQNET que es reconocido internacionalmente en más de 150 países.

La certificación ISO 9001:2015 es una herramienta importante para el aprendizaje continuo y también para ayudar en el cumplimiento de la Política de Calidad, desarrollado El directorio de la empresa.



Nossa empresa
Company profile
Nuestra empresa



Fundada em maio de 1987, no bairro paulista da Água Rasa, a Brasforma iniciou suas atividades atuando no ramo metalúrgico leve, inicialmente desenvolvendo e produzindo suportes para televisões de CRT (televisão de tubo catódico), suportes para micro-ondas e lava louças. Sempre acompanhou as tendências de mercado, aliados a tecnologia, segurança e satisfação de nossos clientes.

Em julho de 1990, com o desenvolvimento e crescimento da representatividade da empresa no marketshare, expandiu suas instalações e transferiu sua sede para o bairro da Mooca. Também percebeu a necessidade de aumentar o quadro de colaboradores e o número de produtos/patentes nas linhas de:

- Utilidades (suporte para micro-ondas e suporte multiuso);

Suportes para televisões: LCD, LED, Plasma;

Suportes para áudio e vídeo, racks, mesa multiuso e suportes para projetores.

- Em fevereiro de 2011, iniciou as operações no Centro de Distribuição, próximo à sede da empresa. Estratégia definida para otimizar a logística e distribuição de nossos produtos.

Em março de 2016, inaugurou a linha de antenas Sinal, aliados a evolução tecnológica e Plano integrado para desligamento do sinal analógico de TV do Ministério das Comunicações, garantimos a nossos clientes a melhora da qualidade de som e imagem.

Todos os nossos produtos atendem requisitos técnicos, legais e normativos. São inspecionados, testados e aprovados, conforme diretrizes de órgãos nacionais e normas internacionais de qualidade, garantindo: segurança, durabilidade, resistência, tecnologia, qualidade, credibilidade e o compromisso com a satisfação de nossos clientes.

Presente em todo o Brasil, a Brasforma desenvolveu um grande trabalho de comércio exterior de insumos e produtos, atuando na: América do Sul, América Central, América do Norte, Ásia e Europa; comercializa sua linha de produtos em diversos países como: Argentina, Chile, Colômbia, El Salvador, Espanha, Guatemala, Honduras, México, Nicarágua, Paraguai, Peru, Porto Rico e Uruguai.

Founded on May 18, 1987 in the São Paulo, Brasforma began its activities in the metallurgical sector, developing and producing wall mounts for CRT (cathode-ray television) television sets, microwave and dishwasher mounts. It has always followed the market trends, allied to the technology, security and satisfaction of our customers.

In July 1990, with the development and growth of the company's market share, Brasforma expanded its facilities and moved its headquarters to Mooca neighborhood. It also noted the need to increase the number of employees and the number of products / Patents in the following lines:

- Utilities (mounts for microwave and multipurpose mounts);

Mounts for televisions: LCD, LED, Plasma;

Mounts for audio and video, racks, multipurpose table and mounts for projectors.

- In February 2011, it started to operate its Distribution Center, near the company headquarters. Strategy defined to optimize the logistics and distribution of our products.

In March 2016, introduced the line of antennas with the brand Sinal, allied to the technological evolution and integrated plan for the disconnection of the analog TV signal from the Ministry of Communications, we guarantee our customers the improvement of sound and image quality.

All products meet technical, legal and regulatory requirements. They are inspected, tested and approved, according to the guidelines of national agencies and international standards of quality, guaranteeing: safety, durability, resistance, technology, quality, credibility and commitment to customer satisfaction.

Present throughout Brazil, Brasforma has developed a great work of foreign trade in inputs and products, operating in: South America, Central America, North America, Asia and Europe; Markets its product line in several countries such as Argentina, Chile, Colombia, El Salvador, Spain, Guatemala, Honduras, Mexico, Nicaragua, Paraguay, Peru, Puerto Rico and Uruguay.

Fundada em maio de 1987, no bairro de São Paulo de água pouco profunda, a Brasforma começou suas atividades de trabalho na indústria de metal leve, em um princípio o desenvolvimento e produção de meios para televisores CRT (tubo de raios catódicos de televisão), suportes para microondas e lavavajillas. Sempre seguido as tendências do mercado, combinado com a tecnologia, a segurança e a satisfação de nossos clientes.

Em julho de 1990, com o desenvolvimento e a representação de crescimento da companhia na quota de mercado, a ampliação de suas instalações e se trasladou sua sede ao bairro de Mooca. Também se viu a necessidade de aumentar o número de empregados e o número de produtos / patentes em as linhas de:

- Utilidades (microondas apoio y soporte de usos múltiples);

Suportes para televisores: LCD, LED, Plasma;

Suportes para los bastidores de audio y video, mesa de usos múltiples y soportes para proyectores.

- En febrero de 2011, fundó el centro de distribución cerca de la sede. Estrategia establecida para optimizar la logística y la distribución de nuestros productos.

En marzo de 2016, inaugura la línea de señal de la antena, junto con el plan tecnológico e integrada para el cierre de la señal de TV analógica del Ministerio de Comunicaciones, garantizamos a nuestros clientes la mejor calidad de sonido e imagen.

Todos nuestros productos cumplen técnica, legal y reglamentario. Ellos son inspeccionados, probados y aprobados de acuerdo con las directrices de los organismos de normalización internacionales de calidad nacionales e, asegurando: la seguridad, la durabilidad, la resistencia, la tecnología, la calidad, la credibilidad y el compromiso con la satisfacción del cliente.

Presente en todo Brasil, Brasforma desarrollado un gran trabajo de comercio exterior de insumos y productos, trabajando en: América del Sur, América Central, América del Norte, Asia y Europa; vende su línea de productos en varios países como Argentina, Chile, Colombia, El Salvador, España, Guatemala, Honduras, México, Nicaragua, Paraguay, Perú, Puerto Rico y Uruguay.



Escolha o padrão de movimento
Choose the standard of movement
Elija el patrón de movimiento

Tamanho da TV e furação vesa
TV size and Vesa standard
Tamaño de televisión y estándar VESA

1
Fixo
Fixed
Fijo

Visão frontal
Front view
Vista frontal



2
Inclinável
Tilt
Inclinado

Visão frontal e superior
Front and top view
Vista frontal y superior



3
Articulado
Articulated
Articulado

Visão frontal, superior e lateral
Front, top and side view
Vista frontal, superior y lateral



4
Articulado
Articulated
Articulado

Visão frontal, superior e lateral
Front, top and side view
Vista frontal, superior y lateral



5
Articulado
Articulated
Articulado

Teto / Ceiling / Techo
Visão superior e lateral
top and side view
Vista frontal, superior y lateral



Pequena / Small / Pequeña
100X100 (13"-27")

Média / Medium / Media
200X200 (23"-42")

Média / Medium / Media
400X400 (16"-55")

Grande / Large / Grande
400x400 (23"-55")



SBRP213



SBRP216



SBRP110
SBRLB110



SBRLB108



SBRP414



SBRP416



SBRP126



SBRP120
SBRLB120



SBRP230



SBRP231



SBRP130
SBRLB130



SBRLB130B



SBRP137



SBRP431



LDA01-222



SBRP140



SBRP140B



SBRP145



















SBRP440
SBRP440B



SBRP150



SBRP150B

Grande / Large / Grande 400x400 (23"-55")	 SBRP300	 SBRP613	 SBRP830	 SBRP441
	 SBRP603	 SBRP616	 SBRP430	
Grande / Large / Grande 600x400 (37"-70")	 SBRP603			
	 SBRP603			
Universal	 SBRP603			
	 SBRP603			
	 SBRP603			
	 SBRP603			
	 SBRP603			
	 SBRP603			
	 SBRP603			

COMPATIBILIDADE: Os produtos são indicados para as polegadas acima, desde que compatíveis com padrão de furação VESA informado na embalagem.
 COMPATIBILITY: The products are indicated for inches above provided that they are compatible with VESA hole pattern informed on the package.
 COMPATIBILIDAD: Los productos son adecuados para pulgadas por encima, siempre que sean compatibles con el agujero patrón VESA indicado en el paquete.

Supportes Premium
Premium Wall Mounts
Suportes Premium

SUPORTES PREMIUM, FABRICADOS EM ALUMÍNIO.
IDEAL PARA REGIÕES LITORÂNEAS.

PREMIUM WALL MOUNTS, ALUMINUM MADE.

IDEAL FOR COASTAL REGION.

SOPORTES DE PRIMERA CALIDAD, FABRICADO
EN ALUMINIO. IDEAL PARA ZONAS COSTERAS.



Inclinação 30°
Tilt 30°
Inclinación 30°



Articulação 60°
Swivel 60°
Articulación 60°

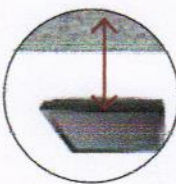

Distância da parede 7,5cm
Distance from wall 7,5cm
Distancia de la pared 7,5cm

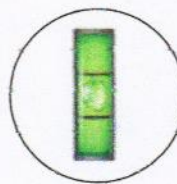

Nível
Level
Nivel



Engate rápido
Quick coupling
Acoplamiento rápido

SUPORTE PARA TVS PEQUENAS

MOUNTS FOR SMALL TVS

SOPORTE PARA PANTALLAS PEQUEÑAS



13" -27" SBRP126

Articulado / Articulated

Suporte para TV LCD | LED | 3D

Soporte em alumínio

Visão frontal, lateral e superior

Furação Vesa: 75X75, 100X100mm

Dimensões do produto: 100x154x75mm (LxAxP)

Parafusos: M4X14mm e M5X14mm

Caixa máster: 12 unidades

Wall Mount for LCD | LED | 3D TVs

Aluminum product

Front, top and side view

Vesa standard: 75X75, 100X100mm

Product dimensions: 100x154x75mm (WxHxD)

Screws: M4X14mm and M5X14mm

Master Box: 12 units

Suporte para TV LCD | LED | 3D

Soporte de alumínio

Vista frontal, lateral y superior

Estándar VESA: 75x75, 100x100 mm

Dimensiones del producto: 100x154x75mm (An)

Tornillos: M4X14mm y M5X14mm

Caja master: 12 unidades

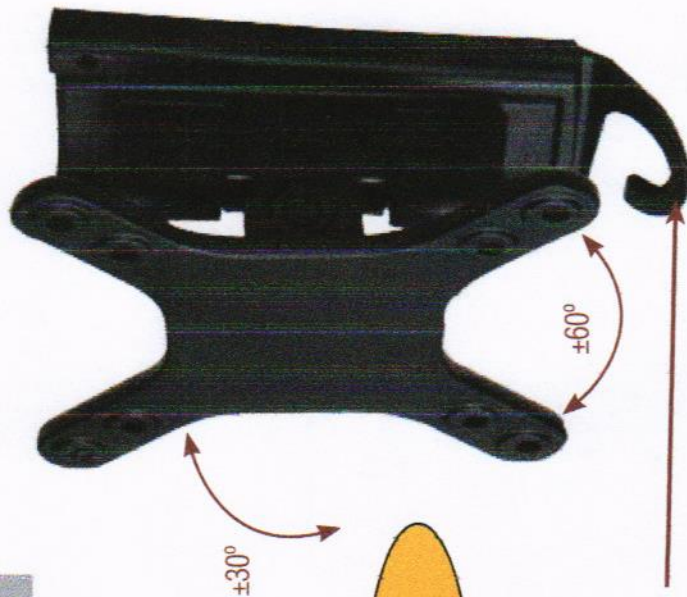

Já vem montado
Comes assembled
Ya está montada

Organizador de cabos
Cable management
Organizador de cables



Carga máxima 15kg
Maximum load 33lbs
Carga máxima 15kg

Vídeo de montagem no site
Installation Video on the website
Vídeo de montaje en el sitio

Garantia 1 ano
1 year warranty
1 año de garantía

SUPORTE PARA TVS MÉDIAS

MOUNTS FOR MEDIUM TVS

SOPORTE PARA PANTALLAS MEDIAS



23" - 42" LDA01-222 Articulado / Articulated

Suporte para TV LCD | LED | Plasma | 3D

Suporte em alumínio

Visão frontal, lateral e superior

Furação Vesa: 75x75, 100x100, 100x200, 200x100, 200x200mm.

Dimensões do produto: 230x220x90-250mm (LxAxP)

Parafusos: M4x14, M5x14, M6x14 e M8x20mm

Caixa máster: 8 unidades

Wall Mount for LCD | LED | Plasma | 3D TVs

Aluminum product

Front, top and side view

Vesa standard: 75x75, 100x100, 100x200, 200x100, 200x200mm.

Product dimensions: 230x220x90-250mm (WxHxD)

Screws: M4x14, M5x14, M6x14 and M8x20mm

Master Box: 8 units

Suporte para TV LCD | LED | 3D

Suporte de alumínio

Visão frontal, lateral y superior

Estandar VESA: 75x75, 100x100, 100x200, 200x100, 200x200mm.

Dimensiones del producto: 230x220x90-250mm (WxHxD)

Tornillos: M4x14, M5x14, M6x14 and M8x20mm

Caja master: 8 unidades



Inclinação 15°

Tilt 15°

Inclinación 15°



Articulação 180°

Swivel 180°

Articulación 180°

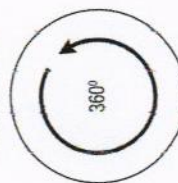

360°

Rotação 360°

Rotate 360°

Rotación 360°

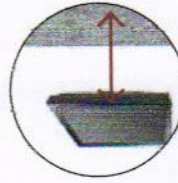

Distância da parede 9,7-41cm

Distance from wall 9,7-41cm

Distancia de la pared 9,7-41cm

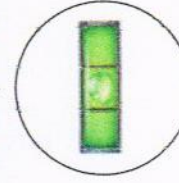

Nível

Level

Nível

Já vem montado
Comes assembled
Ya está montada

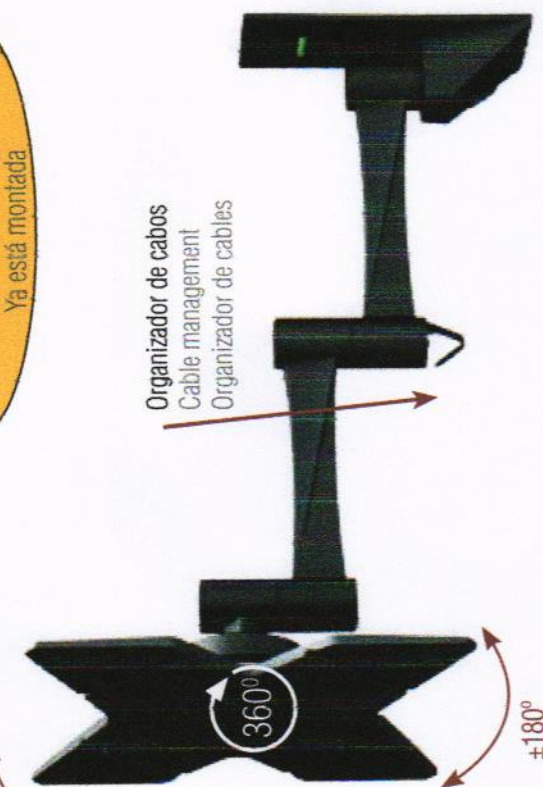

Organizador de cabos
Cable management
Organizador de cables

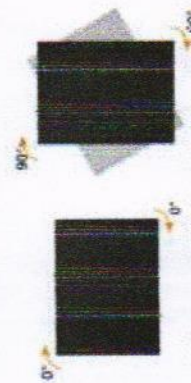

Permite modo retrato / paisagem
Allows portrait / landscape mode
Permite el modo de retrato / paisaje



Garantia 1 ano

1 year warranty

1 año de garantía

Video de montagem no site

Installation Video on the website

Video de montaje en el sitio

Carga máxima 20kg

Maximum load 44lbs

Carga máxima 20kg



Inclinação 12°
Tilt 12°
Inclinación 12°



Articulação 180°
Swivel 180°
Articulación 180°

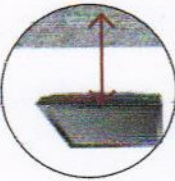

Distância da parede 4,8-51,4cm
Distance from wall 4,8-51,4cm
Distancia de la pared 4,8-51,4cm



Gerenciamento de cabos
Cable management
La gestión de cables



Fácil instalação
Easy to install
Fácil instalación

SUPORTE PARA TVS GRANDES

MOUNTS FOR LARGE TVS

SOPORTE PARA TVS GRANDES

23" -55" SBRP441 Articulado / Articulated

Suporte para TV LCD | LED | Plasma | 3D

Suporte em alumínio

Visão frontal, lateral e superior

Furação Vesa: 75x75, 100x100, 200x100, 200x200, 300x300, 400x200, 400x400mm.

Dimensões do produto: 514X398X48-514mm (LxAxP)

Parafusos: M5X14mm, M6X14mm, M6x30mm, M8X20mm e M8X30mm
Caixa master: 4 unidades

Wall Mount for LCD | LED | Plasma | 3D TVs

Aluminum product

Front, top and side view

Vesa standard: 75x75, 100x100, 200x100, 200x200, 300x300, 400x200, 400x400mm

Product dimensions: 514X398X48-514mm (WxHxD)

Screws: M5X14mm, M6X14mm, M6x30mm, M8X20mm e M8X30mm
Master Box: 4 units

Suporte para TV LCD | LED | 3D

Suporte de alumínio

Vista frontal, lateral y superior

Estándar VESA: 75x75, 100x100, 200x100, 200x200, 300x300, 400x200, 400x400mm

Dimensiones del producto: 514X398X48-514mm (LxAxP)

Tornillos: M5X14mm, M6X14mm, M6x30mm, M8X20mm e M8X30mm
Caja master: 4 unidades



Já vem montado
Comes assembled
Ya está montada

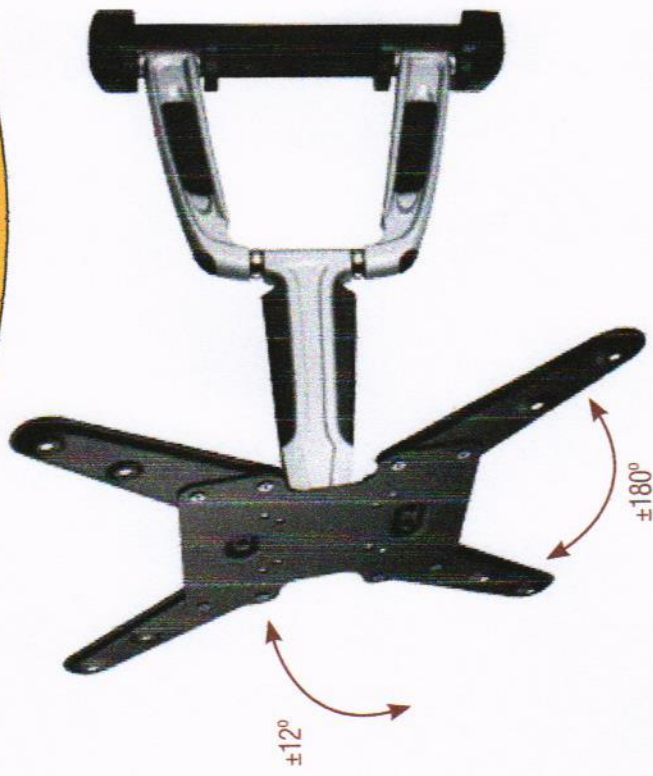

Garantia 1 ano
1 year warranty
1 año de garantía

Vídeo de montagem no site
Installation Video on the website
Video de montaje en el sitio

Carga máxima 35kg
Maximum load 77lbs
Carga máxima 35kg



Inclinação 12°
Tilt 12°
Inclinación 12°



Articulação 180°
Swivel 180°
Articulación 180°

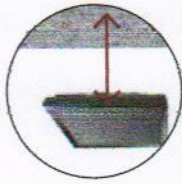

Distância da parede 4,5-68cm
Distance from wall 4,5-68cm
Distancia de la pared 4,5-68cm

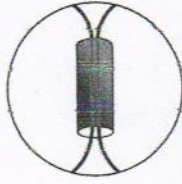

Gerenciamento de cabos
Cable management
La gestión de cables



Fácil instalação
Easy to install
Fácil instalación

SUPORTE PARA TVS GRANDES

MOUNTS FOR LARGE TVS

SOPORTE PARA TVS GRANDES

23" -55" SBRP431 Articulado / Articulated

Suporte para TV LCD | LED | Plasma | 3D

Suporte de alumínio

Visão frontal, lateral e superior

Furação Vesa: 75x75, 100x100, 200x100, 200x200, 300x300, 400x200, 400x400mm.

Dimensões do produto: 680X266X45-680mm (LxAxP)

Parafusos: M5X14mm, M6X14mm, M6X30mm, M8X20mm e M8X30mm.

Caixa máster: 3 unidades

Wall Mount for LCD | LED | Plasma | 3D TVs

Aluminum product

Front, top and side view

Vesa standard: 75x75, 100x100, 200x100, 200x200, 300x300, 400x200, 400x400mm

Product dimensions: 680X266X45-680mm (WxHxD)

Screws: M5X14mm, M6X14mm, M6X30mm, M8X20mm and M8X30mm

Master Box: 3 units

Suporte para TV LCD | LED | 3D

Suporte de alumínio

Vista frontal, lateral y superior

Estándar VESA: 75x75, 100x100, 200x100, 200x200, 300x300, 400x200, 400x400mm

Dimensiones del producto: 680X266X45-680mm (LxAxP)

Tornillos: M5X14mm, M6X14mm, M6X30mm, M8X20mm e M8X30mm

Caja master: 3 unidades



Já vem montado
Comes assembled
Ya está montada

Ajuste de nível 3°
Level adjustment 3°
Ajuste de nivel 3°

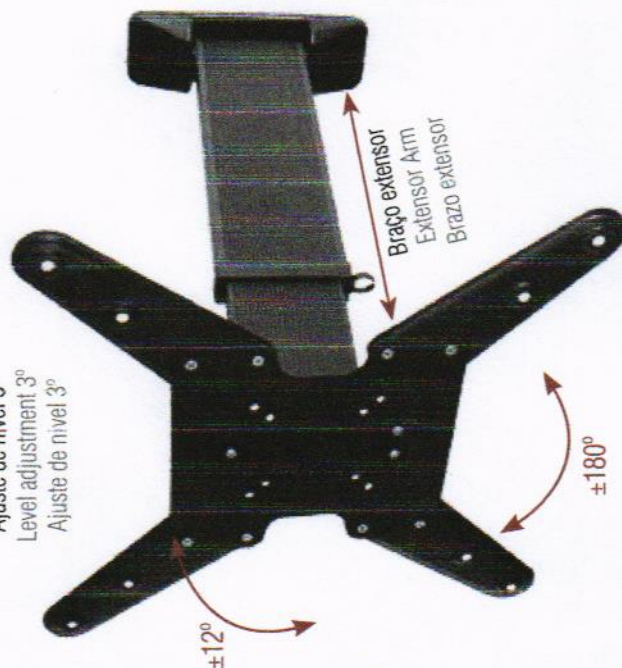

Garantia 1 ano

1 year warranty
1 año de garantía

Video de montagem no site

Installation Video on the website
Video de montaje en el sitio

Carga máxima 35kg

Maximum load 77lbs
Carga máxima 35kg

Soportes Articulados Articulated Wall Mounts Soportes de la Articulación

IDEAL PARA VISÃO FRONTAL, SUPERIOR E LATERAL.
PERMITE AJUSTAR A TV PARA ASSISTIR
EM DIFERENTES ÂNGULOS.

IDEAL FOR FRONT, TOP AND SIDE VIEW.
ALLOWS ADJUST THE TV TO WATCH
IN DIFFERENT ANGLES.

IDEAL PARA LA VISTA FRONTAL, LA PARTE SUPERIOR
Y LATERAL. SE LE PERMITE AJUSTAR EL TELEVISOR
PARA VER DESDE DIFERENTES ÁNGULOS.

SUPORTE PARA TVS MÉDIAS

MOUNTS FOR MEDIUM TVS

SOPORTE PARA PANTALLAS MEDIAS



10" -37" SBRP230 Articulado / Articulated

Suporte para TV LCD | LED | Plasma | 3D

Visão frontal, lateral e superior

Permite ajuste de nível

Furação Vesa: 75x75, 100x100, 200x100, 200x200mm.

Material: aço carbono

Dimensões do produto: 116x131x94-250mm (LxAxP)

Parafusos: M4X20mm, M6X20mm.

Caixa máster: 6 unidades

Wall Mount for LCD | LED | Plasma | 3D TVs

Front, top and side view

Allows level adjustment

Vesa standard: 75x75, 100x100, 200x100, 200x200mm.

Material: carbon steel

Product dimensions: 116x131x94-250mm (WxHxD)

Screws: M4X20mm, M6X20mm.

Master Box: 6 units

Suporte para TV LCD | LED | 3D

Vista frontal, lateral y superior

Permite el ajuste de nivel

Estandar VESA: 75x75, 100x100, 200x100, 200x200mm.

Material: acero carbono

Dimensiones del producto: 116x131x94-250mm (LxAxP)

Tornillos: M4X20mm, M6X20mm

Caja master: 6 unidades

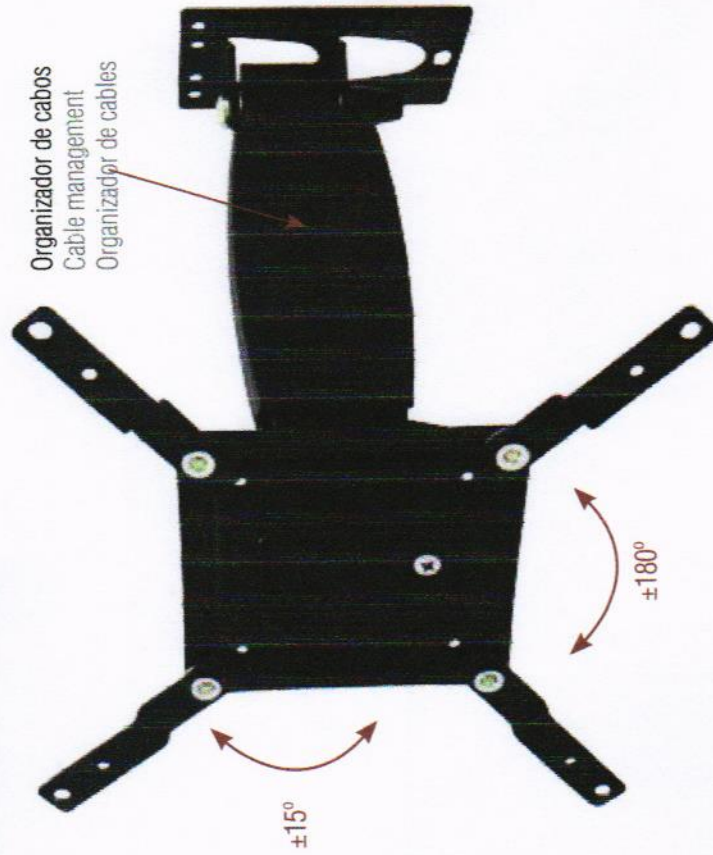

Inclinação 15°
Tilt 15°
Inclinación 15°



Articulação 180°
Swivel 180°
Articulación 180°

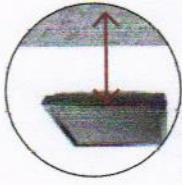

Distância da parede 9,4-25cm
Distance from wall 9,4-25cm
Distancia de la pared 9,4-25cm



Engate rápido
Quick coupling
Acoplamiento rápido



Fácil ajuste de inclinação
Easy tilt adjustment
Fácil ajuste de la inclinación

Garantia 5 anos

5 years warranty
5 años de garantía

Vídeo de montagem no site

Installation Video on the website
Vídeo de montaje en el sitio

Carga máxima 25kg

Maximum load 55lbs

Carga máxima 25kg



Inclinação 15°
Tilt 15°
Inclinación 15°



Articulação 180°
Swivel 180°
Articulación 180°



Distância da parede 9,4-25cm
Distance from wall 9,4-25cm
Distancia de la pared 9,4-25cm



Engate rápido
Quick coupling
Acoplamiento rápido



Fácil ajuste de inclinação
Easy tilt adjustment
Fácil ajuste de la inclinación

SUPORTE PARA TVS MÉDIAS

MOUNTS FOR MEDIUM TVS

SOPORTE PARA PANTALLAS MEDIAS



10" - 37" SBRP231 Articulado / Articulated

Suporte para TV LCD | LED | Plasma | 3D

Visão frontal, lateral e superior

Permite ajuste de nível

Furação Vesa: 75x75, 100x100, 200x100, 200x200mm.

Material: aço carbono

Dimensões do produto: 116x131x94-250mm (LxAxP)

Parafusos: M4X20mm, M6X20mm.

Caixa máster: 6 unidades

Wall Mount for LCD | LED | Plasma | 3D TVs

Front, top and side view

Allows level adjustment

Vesa standard: 75x75, 100x100, 200x100, 200x200mm.

Material: carbon steel

Product dimensions: 116x131x94-250mm (WxHxD)

Screws: M4X20mm, M6X20mm.

Master Box: 6 units

Suporte para TV LCD | LED | 3D

Vista frontal, lateral y superior

Permite el ajuste de nivel

Estandar VESA: 75x75, 100x100, 200x100, 200x200mm.

Material: acero carbono

Dimensiones del producto: 116x131x94-250mm (LxAxP)

Tornillos: M4X20mm, M6X20mm

Caja master: 6 unidades

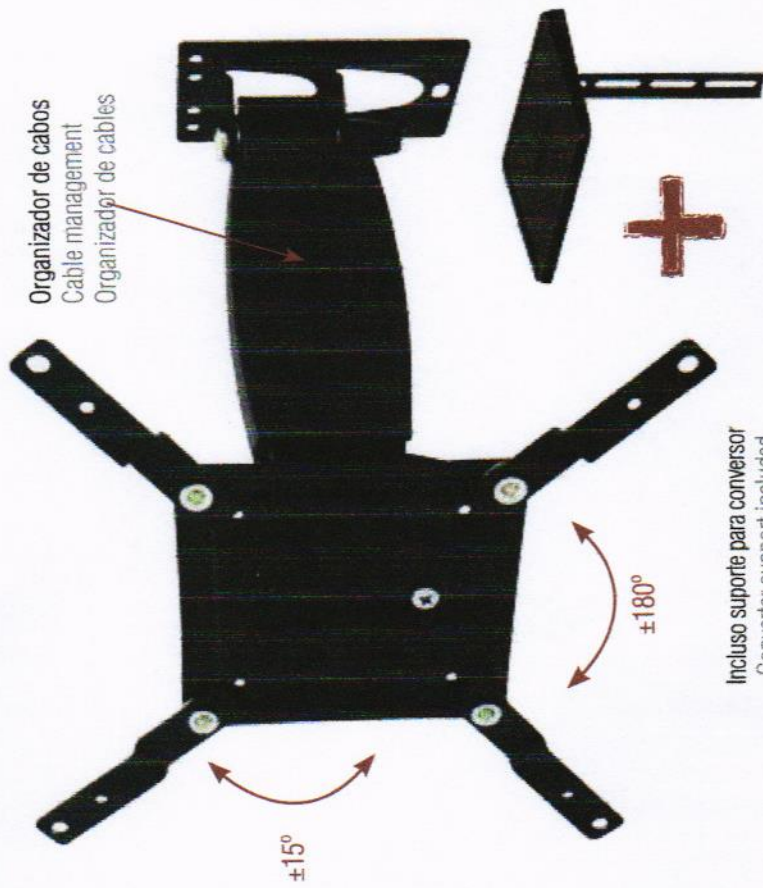

Organizador de cabos
Cable management
Organizador de cables

Incluso soporte para convertidor
Converter support included
Incluye soporte para convertidor

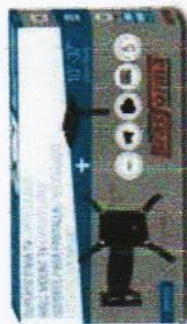

Garantía 5 años
5 years warranty
5 años de garantía

Vídeo de montagem no site
Installation video on the website
Vídeo de montaje en el sitio

Carga máxima 25kg
Maximum load 55lbs
Carga máxima 25kg

SUPORTE PARA TVS MÉDIAS

MOUNTS FOR MEDIUM TVS

SOPORTE PARA PANTALLAS MEDIAS



10"-55" SBRP120 Articulado / Articulated

Suporte para TV LCD | LED | Plasma | 3D

Visão frontal, lateral e superior

Furação Vesa: 50x50, 75x75, 100x100, 200x100, 200x200, 300x200mm, 300x300, 400x100, 400x400mm.

Material: aço carbono

Dimensões do produto: 400x400x80mm (LxAxP)

Parafusos: M4X16mm, M6X20mm e M8X25mm

Caixa máster: 6 unidades

Wall Mount for LCD | LED | Plasma | 3D TVs

Front, top and side view

Vesa standard: 50x50, 75x75, 100x100, 200x100, 200x200, 300x200mm, 300x300, 400x100, 400x400mm.

Material: carbon steel

Product dimensions: 400x400x80mm (WxHxD)

Screws: M4X16mm, M6X20mm and M8X25mm

Master Box: 6 units

Suporte para TV LCD | LED | 3D

Vista frontal, lateral y superior

Estándar VESA: 50x50, 75x75, 100x100, 200x100, 200x200, 300x200mm, 300x300, 400x100, 400x400mm.

Material: acero carbono

Dimensiones del producto: 400x400x80mm (LxAxP)

Tornillos: M4X16mm, M6X20mm and M8X25mm

Caja master: 6 unidades

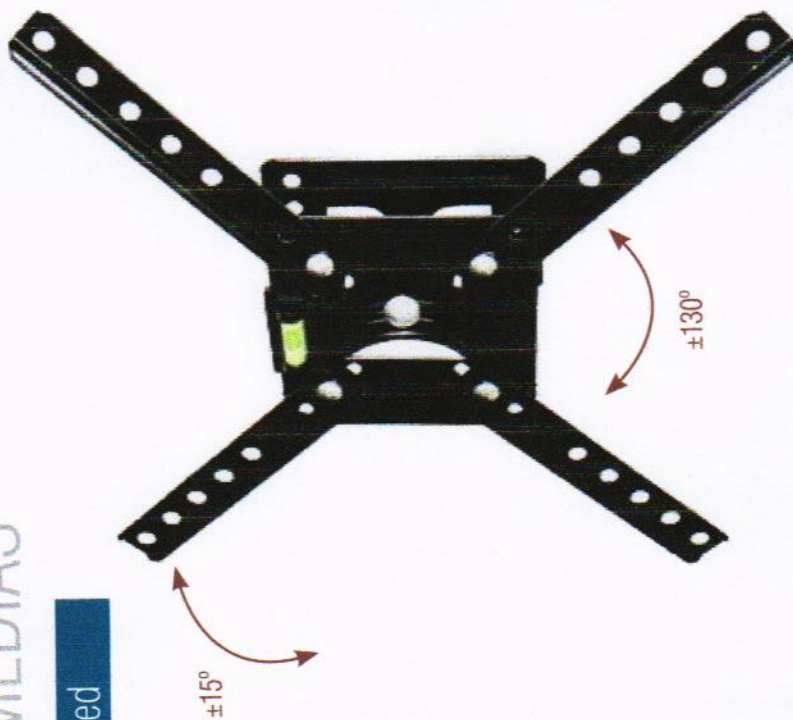

Inclinação 15°
Tilt 15°
Inclinación 15°

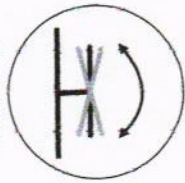

Articulação 130°
Swivel 130°
Articulación 130°

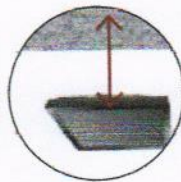

Distância da parede 8cm
Distance from wall 8cm
Distancia de la pared 8cm

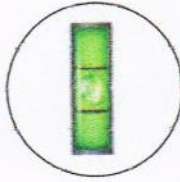

Nível
Level
Nivel



Fácil instalação
Easy to install
Fácil instalación

Garantia 5 anos
5 years warranty
5 años de garantía

Video de montagem no site
Installation Video on the website
Video de montaje en el sitio

Carga máxima 40kg
Maximum load 88lbs
Carga máxima 40kg



Inclinação 15°
Tilt 15°
Inclinación 15°



Articulação 130°
Swivel 130°
Articulación 130°

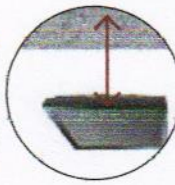

Distância da parede 8-25cm
Distance from wall 8-25cm
Distancia de la pared 8-25cm

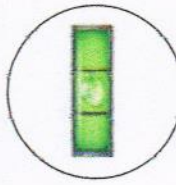

Nível
Level
Nivel



Fácil instalação
Easy to install
Fácil instalación

SUPORTE PARA TVS MÉDIAS

MOUNTS FOR MEDIUM TVS

SOPORTE PARA PANTALLAS MEDIAS



10"-55" SBRP130 Articulado / Articulated

Suporte para TV LCD | LED | Plasma | 3D

Visão frontal, lateral e superior

Furação Vesa: 50x50, 75x75, 100x100, 200x100, 200x200, 300x200, 300x300, 400x100, 400x400mm

Material: aço carbono

Dimensões do produto: 400x400x80mm-250mm (LxAxP)

Parafusos: M4X16mm, M6X20mm e M8X25mm

Caixa máster: 6 unidades

Wall Mount for LCD | LED | Plasma | 3D TVs

Front, top and side view

Vesa standard: 50x50, 75x75, 100x100, 200x100, 200x200, 300x200mm, 300x300, 400x100, 400x400mm.

Material: carbon steel

Product dimensions: 400x400x80mm-250mm (WxHxD)

Screws: M4X16mm, M6X20mm and M8X25mm

Master Box: 6 units

Soporte para TV LCD | LED | 3D

Vista frontal, lateral y superior

E estándar VESA: 50x50, 75x75, 100x100, 200x100, 200x200, 300x200mm, 300x300, 400x100, 400x400mm.

Material: acero carbono

Dimensiones del producto: 400x400x80mm (LxAxP)

Tornillos: M4X16mm, M6X20mm and M8X25mm

Caja master: 6 unidades

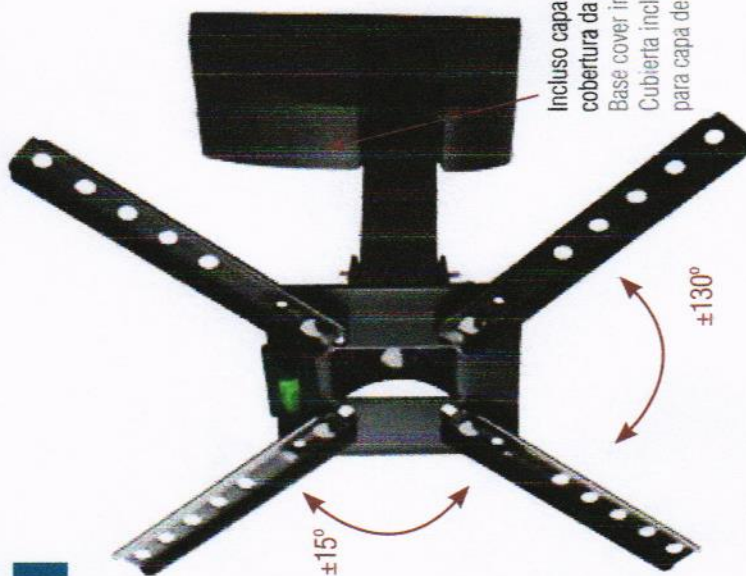

Incluso capa para cobertura da base
Base cover included
Cubierta incluida para capa de base



Também na cor branca
Also in white
También en blanco



Garantia 5 anos
5 years warranty
5 años de garantía

Video de montagem no site
Installation Video on the website
Video de montaje en el sitio

Carga máxima 40kg
Maximum load 88lbs
Carga máxima 40kg

SUPORTE PARA TVS MÉDIAS

MOUNTS FOR MEDIUM TVS

SOPORTE PARA PANTALLAS MEDIAS



10" -55" SBRP140 Articulado / Articulated

Suporte para TV LCD | LED | Plasma | 3D

Visão frontal, lateral e superior

Furação Vesa: 50x50, 75x75, 100x100, 200x100, 200x200, 300x200mm, 300x300, 400x100, 400x400mm.

Material: aço carbono

Dimensões do produto: 400x400x90mm-380mm (LxAxP)

Parafusos: M4X16mm, M6X20mm e M8X25mm

Caixa máster: 6 unidades

Wall Mount for LCD | LED | Plasma | 3D TVs

Front, top and side view

Vesa standard: 50x50, 75x75, 100x100, 200x100, 200x200, 300x200mm, 300x300, 400x100, 400x400mm.

Material: carbon steel

Product dimensions: 400x400x90mm-380mm (WxHxD)

Screws: M4X16mm, M6X20mm and M8X25mm

Master Box: 6 units

Suporte para TV LCD | LED | 3D

Vista frontal, lateral y superior

Estandar VESA: 50x50, 75x75, 100x100, 200x100, 200x200, 300x200mm, 300x300, 400x100, 400x400mm.

Material: acero carbono

Dimensiones del producto: 400x400x90mm-380mm (LxAxP)

Tornillos: M4X16mm, M6X20mm and M8X25mm

Caja master: 6 unidades



Inclinação 15°
Tilt 15°
Inclinación 15°



Articulação 180°
Swivel 180°
Articulación 180°

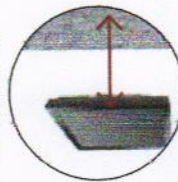

Distância da parede 9-38cm
Distance from wall 9-38cm
Distancia de la pared 9-38cm

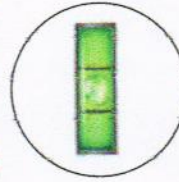

Nível
Level
Nivel



Fácil instalação
Easy to install
Fácil instalación

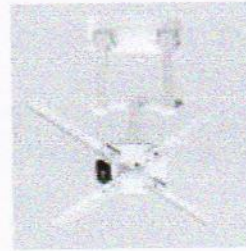
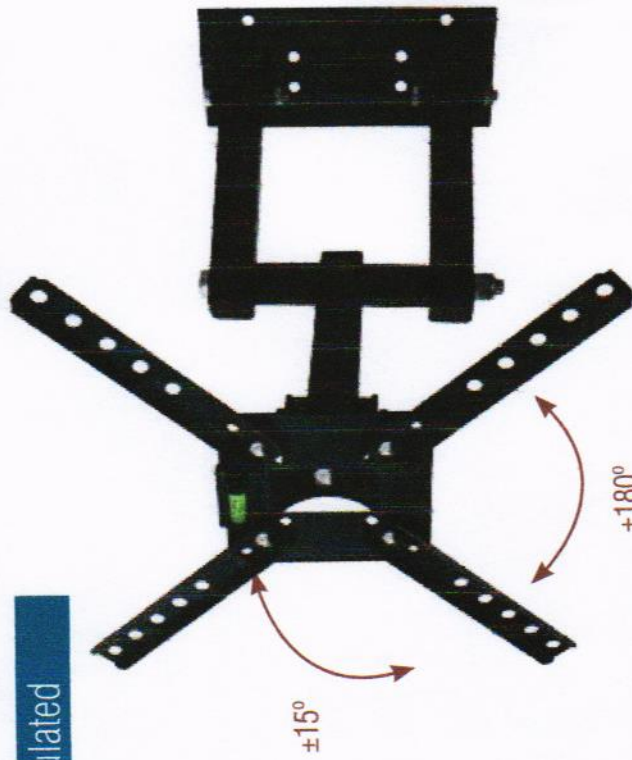

Também na cor branca
Also in white
También en blanco



Garantia 5 anos
5 years warranty
5 años de garantía

Vídeo de montagem no site
Installation Video on the website
Vídeo de montaje en el sitio

Carga máxima 40kg
Maximum load 40lbs
Carga máxima 40kg



Inclinação 15°
Tilt 15°
Inclinación 15°

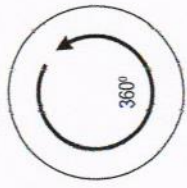

Rotação 360°
Swivel 360°
Rotación 360°

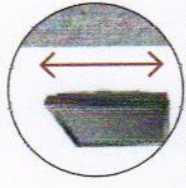

Distância do teto 90-130cm
Distance from wall 90-130cm
Distancia de lo techo 90-130cm

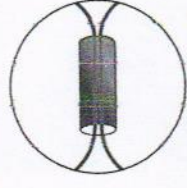

Gerenciamento de cabos
Cable management
La gestión de cables



Fácil instalação
Easy to install
Fácil instalación

SUPORTE PARA TVS MÉDIAS

MOUNTS FOR MEDIUM TVS

SOPORTE PARA PANTALLAS MEDIAS

10" -55" SBRP150 Teto / Ceiling / Techo

Suporte para TV LCD | LED | Plasma | 3D

Visão lateral e superior

Furação Vesa: 50x50, 75x75, 100x100, 200x100, 200x200, 300x200, 300x300, 400x100, 400x400mm

Material: aço carbono

Dimensões do produto: 400x1200x900-1300mm (LxAxP)

Parafusos: M4X16mm, M6X20mm e M8X25mm

Caixa máster: 3 unidades

Wall Mount for LCD | LED | Plasma | 3D TVs

Top and side view

Vesa standard: 50x50, 75x75, 100x100, 200x100, 200x200, 300x200, 300x300, 400x100, 400x400mm.

Material: carbon steel

Product dimensions: 400x1200x900-1300mm (WxHxD)

Screws: M4X16mm, M6X20mm and M8X25mm

Master Box: 3 units

Suporte para TV LCD | LED | 3D

Visa lateral y superior

Estándar VESA: 50x50, 75x75, 100x100, 200x100, 200x200, 300x200mm, 300x300, 400x100, 400x400mm.

Material: acero carbono

Dimensiones del producto: 400x1200x900-1300mm (LxAxP)

Tornillos: M4X16mm, M6X20mm and M8X25mm

Caja master: 3 unidades



2x1

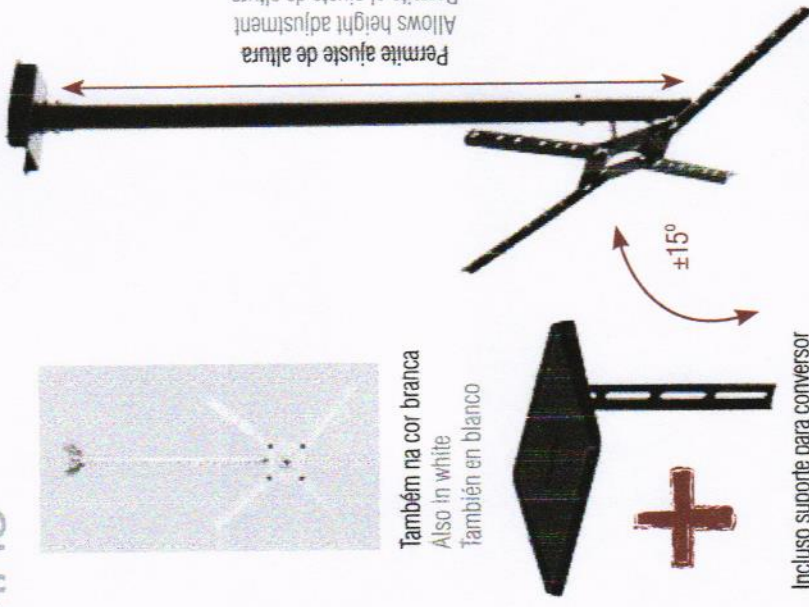

Permite ajuste de altura
Allows height adjustment
Permite el ajuste de altura

Também na cor branca
Also in white
También en blanco

Incluso soporte para convertidor
Converter support included
Incluye soporte para convertidor

Carga máxima 40kg
Maximum load 88lbs
Carga máxima 40kg

Vídeo de montagem no site
Installation Video on the website
Vídeo de montaje en el sitio

Garantia 5 anos
5 years warranty
5 años de garantía

SUPORTE PARA TVS MÉDIAS

MOUNTS FOR MEDIUM TVS

SOPORTE PARA PANTALLAS MEDIAS



14" - 40" SBRP830 Motorizado / Motorized

Suporte para TV LCD | LED | 3D

Visão frontal, lateral e superior
Furação Vesa: 400x400mm.

Material: aço carbono

Dimensões do produto: 468x433x200mm (LxAxP)

Parafusos: M4x12, M5x12, M6x12, e M8x16mm

Caixa máster: 2 unidades

Wall Mount for LCD | LED | 3D TVs

Front, top and side view

Vesa standard: 400x400mm.

Material: carbon steel

Product dimensions: 468x433x200mm (WxHxD)

Screws: M4x12, M5x12, M6x12, e M8x16mm

Master Box: 2 units

Suporte para TV LCD | LED | 3D

Vista frontal, lateral y superior

Estandar VESA: 400x400mm.

Material: acero carbono

Dimensiones del producto: 468x433x200mm (LxAxP)

Tornillos: M4x12, M5x12, M6x12, e M8x16mm

Caja master: 2 unidades

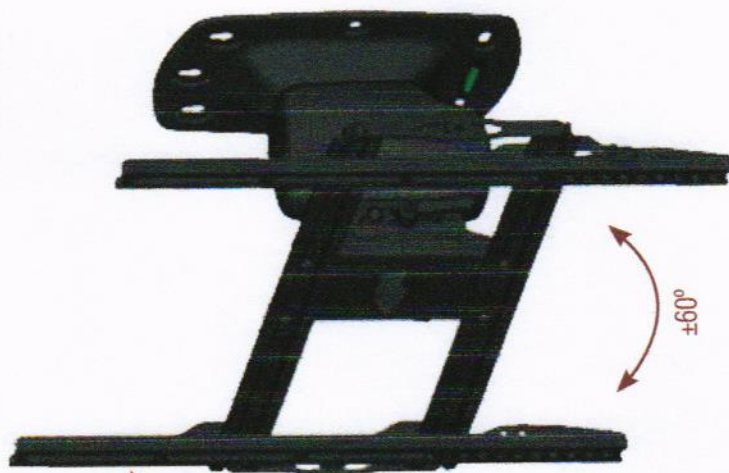

Já vem montado
Comes assembled
Ya está montada



Controle remoto
Remote control
Control remoto



Inclinação 15°
Tilt 15°
Inclinación 15°

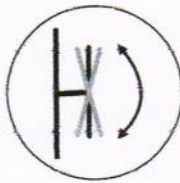

Articulação 60°
Swivel 60°
Articulación 60°

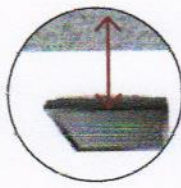

Distância da parede 20cm
Distance from wall 20cm
Distancia de lo fecho 20cm

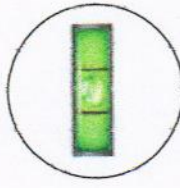

Nível
Level
Nivel



Fácil instalação
Easy to install
Fácil instalación

Carga máxima 25kg
Maximum load 55lbs
Carga máxima 25kg

Vídeo de montagem no site
Installation Video on the website
Videop de montaje en el sitio

Garantia 1 ano
1 year warranty
1 año de garantía



Inclinação 15°
Tilt 15°
Inclinación 15°



Articulação 180°
Swivel 180°
Articulación 180°

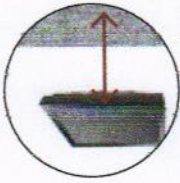

Distância da parede 6,1-27cm
Distance from wall 6,1-27cm
Distancia de la pared 6,1-27cm

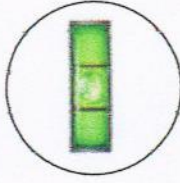

Nível
Level
Nivel



Engate rápido
Quick coupling
Acoplamiento rápido

SUPORTE PARA TVS MÉDIAS

MOUNTS FOR MEDIUM TVS

SOPORTE PARA PANTALLAS MEDIAS

23" -55" SBRP137 Articulado / Articulated

Suporte para TV LCD | LED | Plasma | 3D

Visão frontal, lateral e superior

Furação Vesa: 75x75, 100x100, 200x100, 200x200, 300x200, 300x300, 400x100, 400x400mm

Material: aço carbono

Dimensões do produto: 220x220x61-270mm (LxAxP)

Parafusos: M4X16mm, M6X20mm e M8X25mm

Caixa máster: 6 unidades

Wall Mount for LCD | LED | Plasma | 3D TVs

Front, top and side view

Vesa standard: 75x75, 100x100, 200x100, 200x200, 300x200, 300x300, 400x100, 400x400mm.

Material: carbon steel

Product dimensions: 220x220x61-270mm (WxHxD)

Screws: M4X16mm, M6X20mm and M8X25mm

Master Box: 6 units

Soporte para TV LCD | LED | 3D

Vista frontal, lateral y superior

Estándar VESA: 75x75, 100x100, 200x100, 200x200, 300x200, 300x300, 400x100, 400x400mm

Material: acero carbono

Dimensiones del producto: 220x220x61-270mm (LxAxP)

Tornillos: M4X16mm, M6X20mm and M8X25mm

Caja master: 6 unidades

2x1

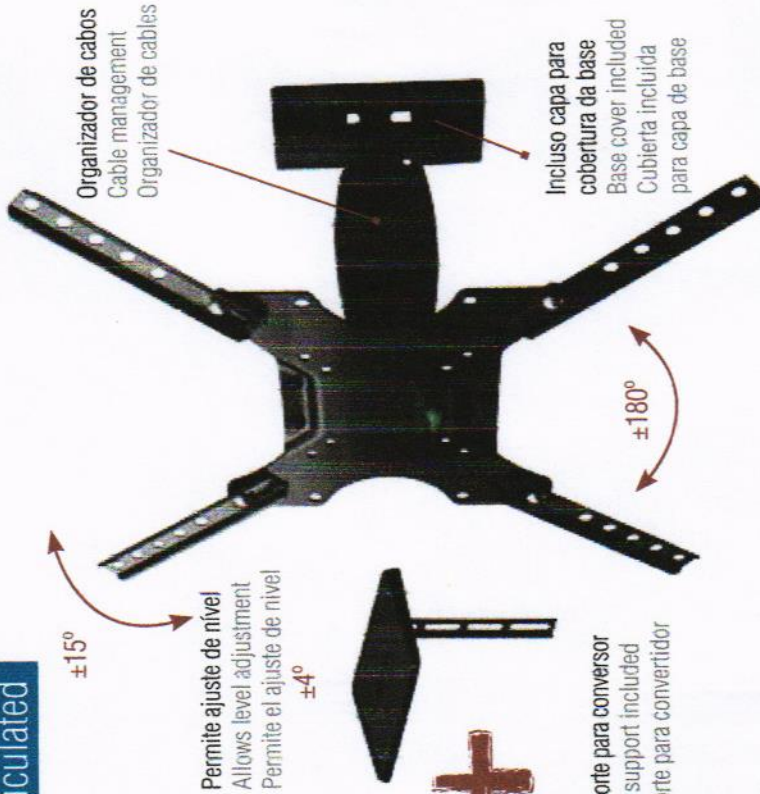

Organizador de cabos
Cable management
Organizador de cables

Permite ajuste de nível
Allows level adjustment
Permite el ajuste de nivel
±4°

Incluso capa para cobertura da base
Base cover included
Cubierta incluida para capa de base

±180°

Incluso suporte para conversor
Converter support included
Incluye soporte para convertidor



Já vem pré-montado
Comes pre-assembled
Viene pre-montado

Garantia 5 anos
5 years warranty
5 años de garantía

Carga máxima 40kg
Maximum load 88lbs
Carga máxima 40kg

SUPORTE PARA TVS MÉDIAS

MOUNTS FOR MEDIUM TVS

SOPORTE PARA PANTALLAS MEDIAS



23" -55" SBRP145 **Articulado / Articulated**

Suporte para TV LCD | LED | Plasma | 3D

Visão frontal, lateral e superior

Furação Vesa: 75x75, 100x100, 200x100, 200x200, 300x200, 300x300, 400x100, 400x400mm

Material: aço carbono

Dimensões do produto: 220x220x69-520mm (LxAxP)

Parafusos: M4X16mm, M6X20mm e M8X25mm

Caixa máster: 4 unidades

Wall Mount for LCD | LED | Plasma | 3D TVs

Front, top and side view

Vesa standard: 75x75, 100x100, 200x100, 200x200, 300x200, 300x300, 400x100, 400x400mm.

Material: carbon steel

Product dimensions: 220x220x69-520mm (WxHxD)

Screws: M4X16mm, M6X20mm and M8X25mm

Master Box: 4 units

Soporte para TV LCD | LED | 3D

Vista frontal, lateral y superior

Estándar VESA: 75x75, 100x100, 200x100, 200x200, 300x200, 300x300, 400x100, 400x400mm

Material: acero carbono

Dimensiones del producto: 220x220x69-520mm (LxAxP)

Tornillos: M4X16mm, M6X20mm and M8X25mm

Caja master: 4 unidades



Inclinação 15°
Tilt 15°
Inclinación 15°



Articulação 180°
Swivel 180°
Articulación 180°

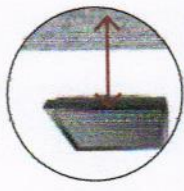

Distância da parede 6,9-52cm
Distance from wall 6,9-52cm
Distancia de la pared 6,9-52cm

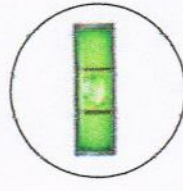

Nivel
Level
Nivel



Engate rápido
Quick coupling
Acoplamiento rápido

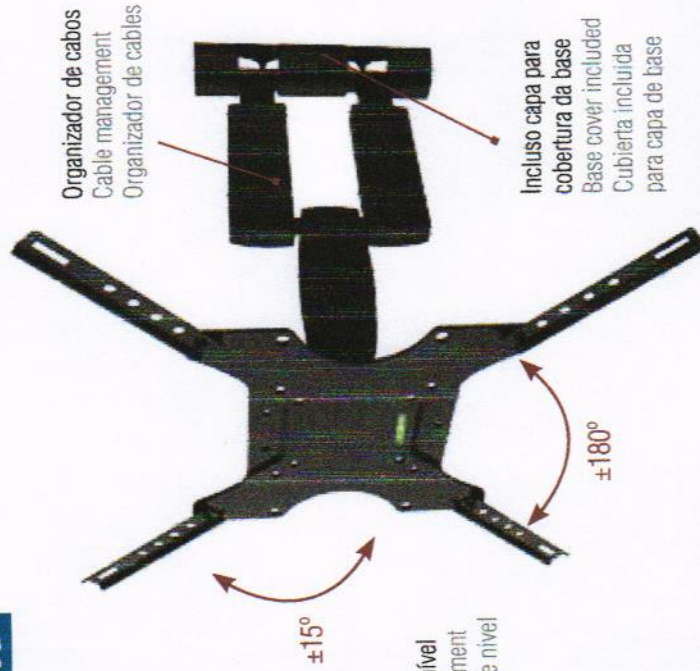

Organizador de cabos
Cable management
Organizador de cables

Incluso capa para
cobertura da base
Base cover included
Cubierta incluida
para capa de base



Já vem montado
Comes assembled
Ya está montada

Garantia 5 anos
5 years warranty
5 años de garantía

Video de montagem no site
Installation Video on the website
Video de montaje en el sitio

Carga máxima 40kg
Maximum load 88lbs
Carga máxima 40kg

SUPORTE PARA TVS GRANDES MOUNTS FOR LARGE TVS SOPORTE PARA TVS GRANDES

23" -55" SBRP440 Articulado / Articulated

Suporte para TV LCD | LED | Plasma | 3D

Visão frontal, lateral e superior

Furação Vesa: 75x75, 100x100, 200x100, 200x200, 300x200, 300x300, 400x100, 400x400mm.

Material: aço carbono

Dimensões do produto: 514x450x45-508mm (LxAxP)

Parafusos: M5X14mm, M6X14mm, M6X30mm, M8X20mm, M8X30mm

Caixa máster: 4 unidades

Wall Mount for LCD | LED | Plasma | 3D TVs

Front, top and side view

Vesa standard: 75x75, 100x100, 200x100, 200x200, 300x200, 300x300, 400x100, 400x400mm.

Material: carbon steel

Product dimensions: 514x450x45-508mm (WxHxD)

Screws: M5X14mm, M6X14mm, M6X30mm, M8X20mm, M8X30mm.

Master Box: 4 units

Soporte para TV LCD | LED | 3D

Vista frontal, lateral y superior

Estándar VESA: 75x75, 100x100, 200x100, 200x200, 300x200, 300x300, 400x100, 400x400mm

Material: acero carbono

Dimensiones del producto: 514x450x45-508mm (LxAxP)

Tornillos: M5X14mm, M6X14mm, M6X30mm, M8X20mm, M8X30mm

Caja master: 4 unidades



Inclinação 10°
Tilt 10°
Inclinación 10°



Articulação 180°
Swivel 180°
Articulación 180°

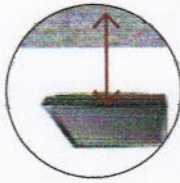

Distância da parede 4.5-50.8cm
Distance from wall 4.5-50.8cm
Distancia de la pared 4.5-50.8cm



Gerenciamento de cabos
Cable management
La gestión de cables



Fácil instalação
Easy to install
Fácil instalación



Já vem montado
Comes assembled
Ya está montada

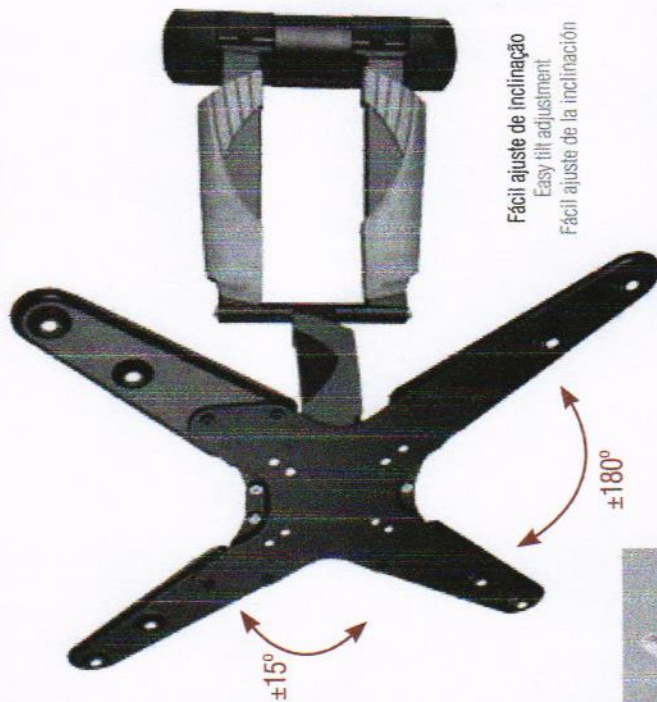

Fácil ajuste de inclinação
Easy tilt adjustment
Fácil ajuste de la inclinación

Também na cor branca
Also in white
También en blanco



Garantia 1 ano
1 year warranty
1 año de garantía

Vídeo de montagem no site
Installation video on the website
Vídeo de montaje en el sitio

Carga máxima 35kg
Maximum load 77lbs
Carga máxima 35kg

2X1



SUPORTE PARA TVS EXTRA GRANDES

MOUNTS FOR EXTRA LARGE TVS

SUPORTE PARA TVS EXTRA GRANDES

10"-70"

SBRP430

Articulado / Articulated

Suporte para TV LCD | LED | Plasma | 3D

Visão frontal, lateral e superior

Furação Vesa: 50x50, 75x75, 100x100, 200x100, 200x200, 300x200, 300x300, 400x100, 400x400, 600x400mm

Material: aço carbono

Dimensões do produto: 650x440x80mm-250mm (LxAxP)

Parafusos: M4X16mm, M6X20mm e M8X16mm

Caixa máster: 3 unidades

Wall Mount for LCD | LED | Plasma | 3D TVs

Front, top and side view

Vesa standard: 50x50, 75x75, 100x100, 200x100, 200x200, 300x200, 300x300, 400x100, 400x400, 600x400mm

Material: carbon steel

Product dimensions: 650x440x80mm-250mm (WxHxD)

Screws: M4X16mm, M6X20mm and M8X16mm

Master Box: 3 units

Suporte para TV LCD | LED | 3D

Vista frontal, lateral y superior

Estandar VESA: 50x50, 75x75, 100x100, 200x100, 200x200, 300x200, 300x300, 400x100, 400x400, 600x400mm

Material: acero carbono

Dimensiones del producto: 650x440x80mm-250mm (LxAxP)

Tornillos: M4X16mm, M6X20mm and M8X16mm

Caja master: 3 unidades

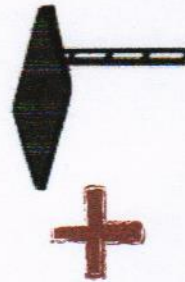
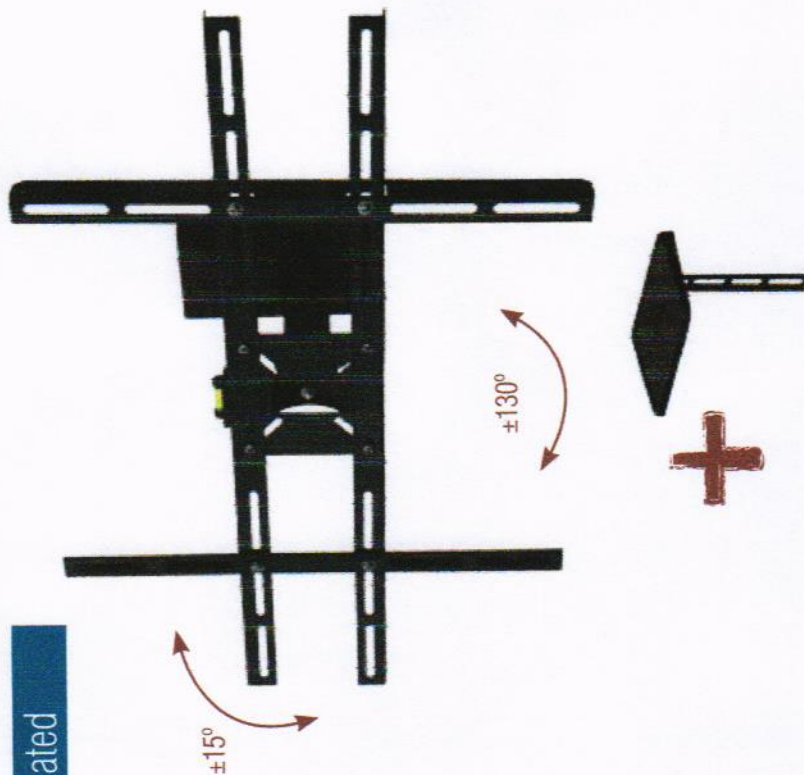

Incluso soporte DVD
Includes DVD support
Incluido soporte para DVD



Garantia 5 anos

5 years warranty

5 años de garantía

Vídeo de montagem no site

Installation Video on the website

Vídeo de montaje en el sitio

Carga máxima 40kg

Maximum load 88lbs

Carga máxima 40kg



Inclinação 15°

Tilt 15°

Inclinación 15°



Articulação 130°

Swivel 130°

Articulación 130°

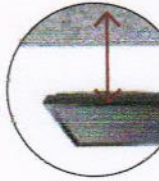

Distância da parede 8-25cm

Distance from wall 8-25cm

Distancia de la pared 8-25cm

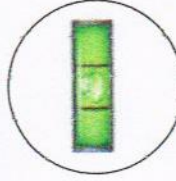

Nível

Level

Nível



Fácil instalação

Easy to install

Fácil instalación

Soportes Inclínados Tilt Wall Mounts Soportes Inclínados

SUPORTES INCLINADOS, IDEAL PARA VISÃO
FRONTAL E SUPERIOR, EVITA REFLEXOS NA TV.

TILT WALL MOUNTS, IDEAL FOR FRONT
AND TOP VIEW, PREVENTS REFLECTION.

SOPORTES INCLINADOS, IDEAL PARA
EL FRENTE Y LA VISTA SUPERIOR,
EVITA LOS REFLEJOS EN LA TELEVISIÓN.

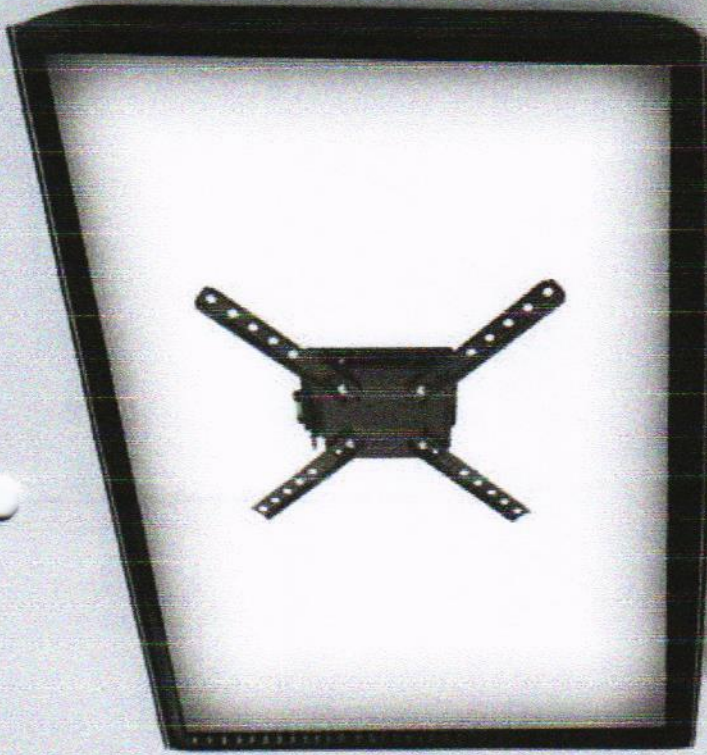

SUPORTE PARA TVS MÉDIAS

MOUNTS FOR MEDIUM TVS

SOPORTE PARA PANTALLAS MEDIAS

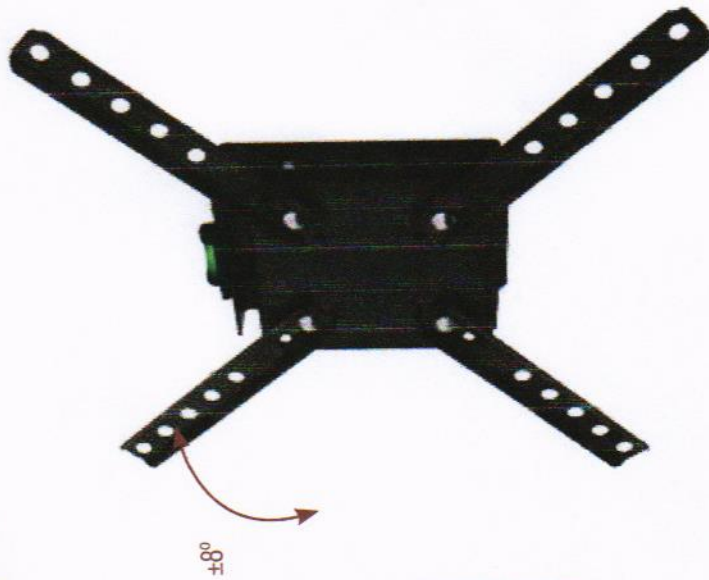

10" - 55" SBRP110 Inclínável / Tilt

Suporte para TV LCD | LED | Plasma | 3D

Visão frontal e superior

Furação Vesa: 50x50, 75x75, 100x100, 200x100, 200x200, 300x200, 300x300, 400x100mm, 400x400mm

Material: aço carbono

Dimensões do produto: 400x400x35mm (LxAxP)

Cadeado não incluso

Parafusos: M4X16mm, M6X20mm e M8X25mm

Caixa máster: 6 unidades

Wall Mount for LCD | LED | Plasma | 3D TVs

Front and top view

Vesa standard: 50x50, 75x75, 100x100, 200x100, 200x200, 300x200, 300x300, 400x100, 400x400mm

Material: carbon steel

Product dimensions: 400x400x35mm (WxHxD)

Lock not included

Screws: M4X16mm, M6X20mm and M8X25mm

Master Box: 6 units

Soporte para TV LCD | LED | 3D

Vista frontal y superior

Estandar VESA: 50x50, 75x75, 100x100, 200x100, 200x200, 300x200, 300x300, 400x100, 400x400mm

Candado no incluido

Material: acero carbono

Dimensiones del producto: 400x400x35mm (LxAxP)

Tornillos: M4X16mm, M6X20mm and M8X25mm

Caja master: 6 unidades

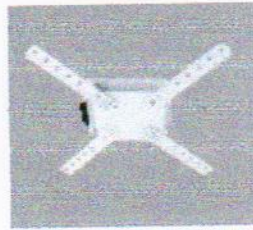

Também na cor branca

Also in white

También en blanco

Já vem montado

Comes assembled

Ya está montada



Carga máxima 40kg

Maximum load 88lbs

Carga máxima 40kg

Vídeo de montagem no site

Installation Video on the website

Vídeo de montaje en el sitio

Garantia 5 anos

5 years warranty

5 años de garantía



Inclinação 8°

Tilt 8°

Inclinación 8°

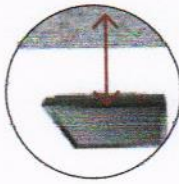

Distância da parede 3,5cm

Distance from wall 3,5cm

Distancia de la pared 3,5cm

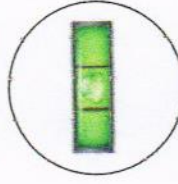

Nível

Level

Nível

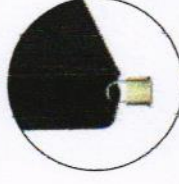

Dispositivo de segurança

Security lock device

Dispositivo de seguridad



Engate rápido

Quick coupling

Acoplamiento rápido



Inclinação 13°
Tilt 13°
Inclinación 13°

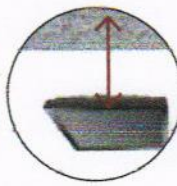

Distância da parede 3,2cm
Distance from wall 1,25"
Distancia de la pared 3,2cm

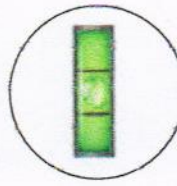

Nível
Level
Nivel



Engate rápido
Quick coupling
Acoplamiento rápido



Fácil instalação
Easy to install
Fácil instalación

SUPORTE PARA TVS MÉDIAS

MOUNTS FOR MEDIUM TVS

SOPORTE PARA PANTALLAS MEDIAS



23" -42" SBRP213 / SBRP216

Inclinável / Tilt

Suporte para TV LCD | LED | Plasma | 3D

Visão frontal e superior

Furação Vesa: 75x75, 100x100, 200x100, 200x200mm

Material: aço carbono

Dimensões do produto: 256x250x32mm (LxAxP)

Parafusos: M4X16mm, M6X20mm e M8X25mm

Caixa máster: 5 unidades

Wall Mount for LCD | LED | Plasma | 3D TVs

Front and top view

Vesa standard: 75x75, 100x100, 200x100, 200x200mm

Material: carbon steel

Product dimensions: 256x250x32mm (WxHxD)

Screws: M4X16mm, M6X20mm and M8X25mm

Master Box: 5 units

Suporte para TV LCD | LED | 3D

Visia frontal y superior

Estandar VESA: 75x75, 100x100, 200x100, 200x200mm

Material: acero carbono

Dimensiones del producto: 256x250x32mm (LxAxP)

Tornillos: M4X16mm, M6X20mm and M8X25mm

Caja master: 5 unidades

SBRP213

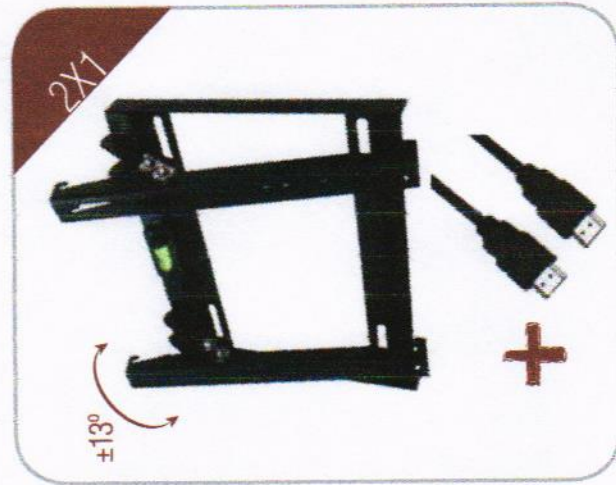

SBRP216

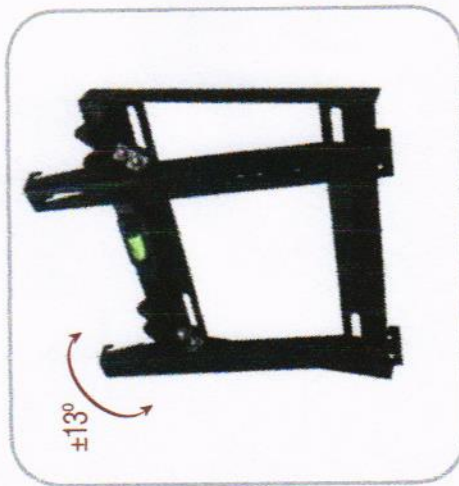

Carga máxima 35kg
Maximum load 77lbs
Carga máxima 35kg

Garantia 5 anos
5 years warranty
5 años de garantía

SUPORTE PARA TVS GRANDES

MOUNTS FOR LARGE TVS

SOPORTE PARA TVS GRANDES



Inclinável / Tilt

32" -55" SBRP414 / SBRP416

Soporte para TV LCD | LED | Plasma | 3D

Visão frontal e superior

Furação Vesa: 200x200, 300x300, 400x200, 400x400mm.

Material: aço carbono

Dimensões do produto: 456x430x32mm (LxAxP)

Parafusos: M4X16mm, M6X20mm e M8X25mm

Caixa máster: 5 unidades

Wall Mount for LCD | LED | Plasma | 3D TVs

Front and top view

Vesa standard: 200x200, 300x300, 400x200, 400x400mm

Material: carbon steel

Product dimensions: 456x430x32mm (WxHxD)

Screws: M4X16mm, M6X20mm and M8X25mm

Master Box: 5 units

Soporte para TV LCD | LED | 3D

Vista frontal y superior

Estandar VESA: 200x200, 300x300, 400x200, 400x400mm

Material: acero carbono

Dimensiones del producto: 456x430x32mm (LxAxP)

Tornillos: M4X16mm, M6X20mm and M8X25mm

Caja master: 5 unidades



Inclinação 13°

Tilt 13°

Inclinación 13°

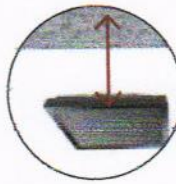

Distância da parede 3,2cm

Distance from wall 1,25cm

Distancia de la pared 3,2cm

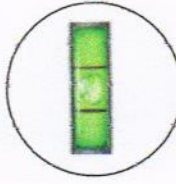

Nível

Level

Nível



Engate rápido

Quick coupling

Acoplamiento rápido



Fácil instalação

Easy to install

Fácil instalación

SBRP416

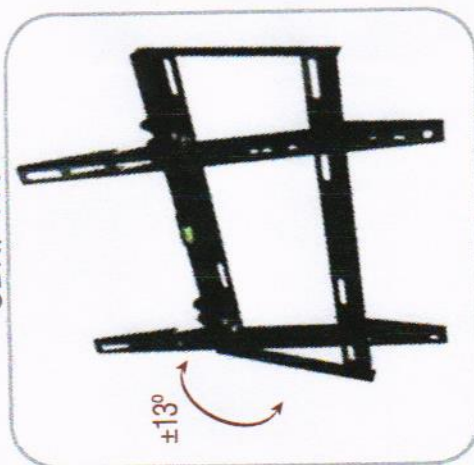

SBRP414

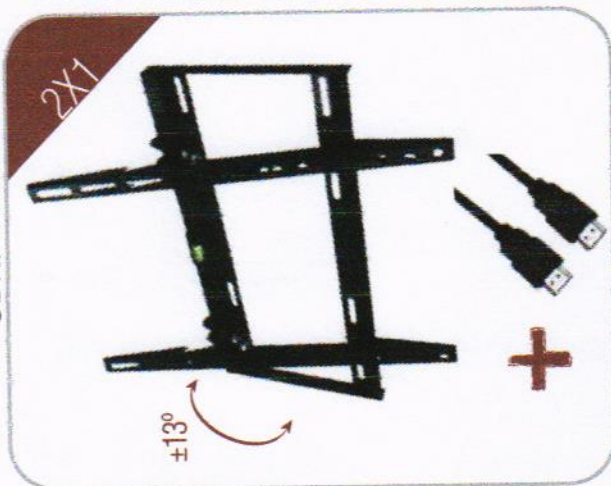

Garantia 5 anos

5 years warranty

5 años de garantía

Carga máxima 35kg

Maximum load 77lbs

Carga máxima 35kg



Inclinação 13°
Tilt 13°
Inclinación 13°

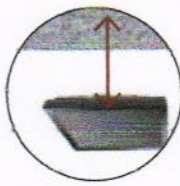

Distância da parede 3,2cm
Distance from wall 1,25"
Distancia de la pared 3,2cm

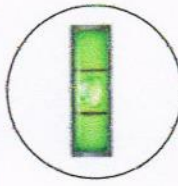

Nível
Level
Nivel



Engate rápido
Quick coupling
Acoplamiento rápido



Fácil instalação
Easy to install
Fácil instalación

SUPORTE PARA TVS GRANDES

MOUNTS FOR LARGE TVS

SOPORTE PARA TVS GRANDES



37" - 70" SBRP613 / SBRP616

Inclinável / Tilt

Soporte para TV LCD | LED | Plasma | 3D

Visão frontal e superior

Furação Vesa: 200x200, 300x300, 400x200, 400x400, 600x400mm

Material: aço carbono

Dimensões do produto: 656x430x32mm (LxAxP)

Parafusos: M4X16mm, M6X20mm e M8X25mm

Caixa máster: 5 unidades

Wall Mount for LCD | LED | Plasma | 3D TVs

Front and top view

Vesa standard: 200x200, 300x300, 400x200, 400x400, 600x400mm

Material: carbon steel

Product dimensions: 656x430x32mm (WxHxD)

Screws: M4X16mm, M6X20mm and M8X25mm

Master Box: 5 units

Soporte para TV LCD | LED | 3D

Visia frontal y superior

Estándar VESA: 200x200, 300x300, 400x200, 400x400, 600x400mm

Material: acero carbono

Dimensiones del producto: 656x430x32mm (LxAxP)

Tornillos: M4X16mm, M6X20mm and M8X25mm

Caja master: 5 unidades

SBRP613

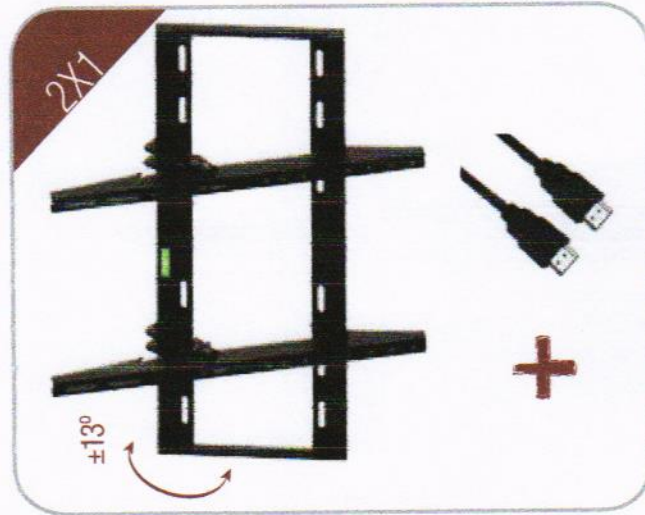

SBRP616

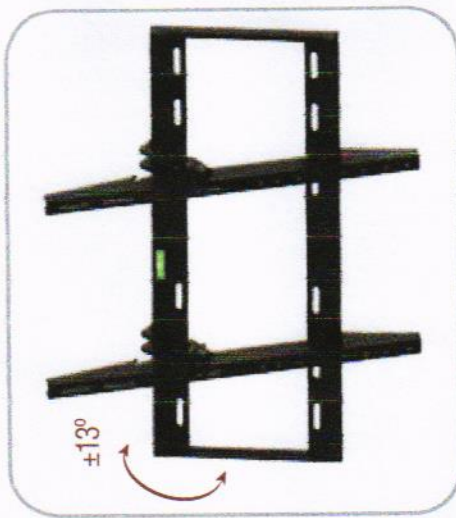

Carga máxima 35kg
Maximum load 77lbs
Carga máxima 35kg

Garantia 5 anos
5 years warranty
5 años de garantía

Suportes Fixos
Fixed Wall Mounts
Suportes Fijos

SUPORTES FIXOS, IDEAL PARA VISÃO FRONTAL.
FIXED WALL MOUNTS IDEAL FOR FRONT VIEW.
SOPORTES FIJOS, IDEAL PARA LA VISTA FRONTAL.

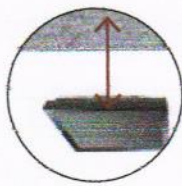

Distância da parede 3,2cm
Distance from wall 3,2cm
Distancia de la pared 3,2cm

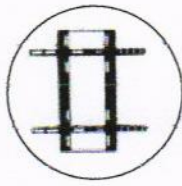

Já vem montado
Comes assembled
Ya está montada



Engate rápido
Quick coupling
Acoplamiento rápido



Fácil instalação
Easy to install
Fácil instalación

SUPORTE PARA TVS GRANDES

MOUNTS FOR LARGE TVS

SOPORTE PARA TVS GRANDES



32" -55"

SBRP403

Fixo / Fixed / Fijo

Suporte para TV LCD | LED | Plasma | 3D

Visão frontal

Furação Vesa: 200x200, 300x300, 400x200, 400x400mm

Material: aço carbono

Dimensões do produto: 456X430X32mm (LxAxP)

Parafusos: M6X30mm e M8X30mm

Caixa máster: 5 unidades

Wall Mount for LCD | LED | Plasma | 3D TVs

Front view

Vesa standard: 200x200, 300x300, 400x200, 400x400mm

Material: carbon steel

Product dimensions: 456X430X32mm (WxHxD)

Screws: M6X30mm and M8X30mm

Master Box: 5 units

Suporte para TV LCD | LED | 3D

Visia frontal

Estandard VESA: 200x200, 300x300, 400x200, 400x400mm

Material: acero carbono

Dimensiones del producto: 456X430X32mm (LxAxP)

Tornillos: M6X30mm and M8X30mm

Caja master: 5 unidades

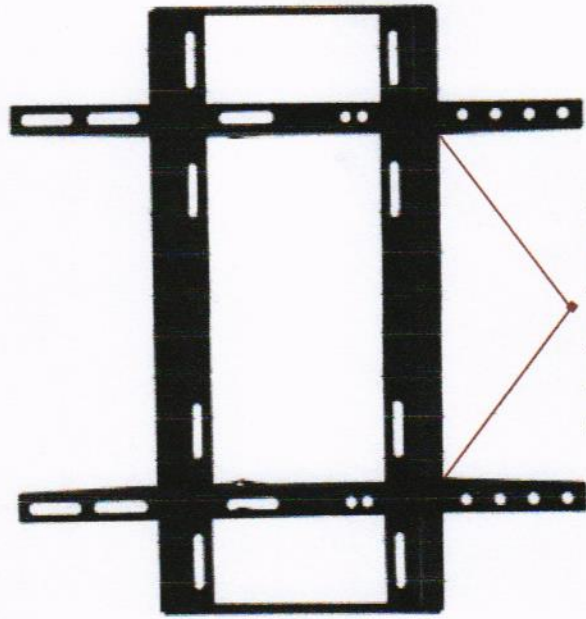

Parafuso trava de segurança
Security lock screw
tornillo de bloqueo de seguridad



Carga máxima 35kg

Maximum load 77lbs

Carga máxima 35kg

Vídeo de montagem no site

Installation video on the website

Vídeo de montaje en el sitio

Garantia 5 anos

5 years warranty

5 años de garantía

SUPORTE PARA TVS GRANDES

MOUNTS FOR LARGE TVS

SOPORTE PARA TVS GRANDES



23" -55"

SBRP400

Fixo / Fixed / Fijo

Suporte para TV LCD | LED | Plasma | 3D

Visão frontal

Furação Vesa: 100x100, 200x100, 200x200, 300x100, 300x200, 300x300, 400x100, 400x200, 400x400mm

Material: aço carbono

Dimensões do produto: 490X430X30mm (LxAxP)

Parafusos: M4X16mm, M6X20mm e M8X16mm

Caixa máster: 6 unidades

Wall Mount for LCD | LED | Plasma | 3D TVs

Front view

Vesa standard: 100x100, 200x100, 200x200, 300x100, 300x200, 300x300, 400x100, 400x200, 400x400mm

Material: carbon steel

Product dimensions: 490X430X30mm (WxHxD)

Screws: M4X16mm, M6X20mm and M8X16mm

Master Box: 6 units

Suporte para TV LCD | LED | 3D

Visão frontal

Estándar VESA: 100x100, 200x100, 200x200, 300x100, 300x200, 300x300, 400x100, 400x200, 400x400mm

Material: acero carbono

Dimensiones del producto: 490X430X30mm (LxAxP)

Tornillos: M4X16mm, M6X20mm e M8X16mm

Caja master: 5 unidades

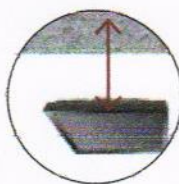

Distância da parede 3cm
Distance from wall 3cm
Distancia de la pared 3cm

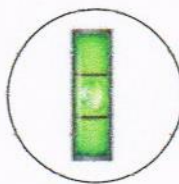

Nível
Level
Nivel

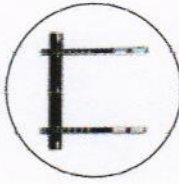

Já vem montado
Comes assembled
Ya está montada



Engate rápido
Quick coupling
Acoplamiento rápido



Fácil instalação
Easy to install
Fácil instalación

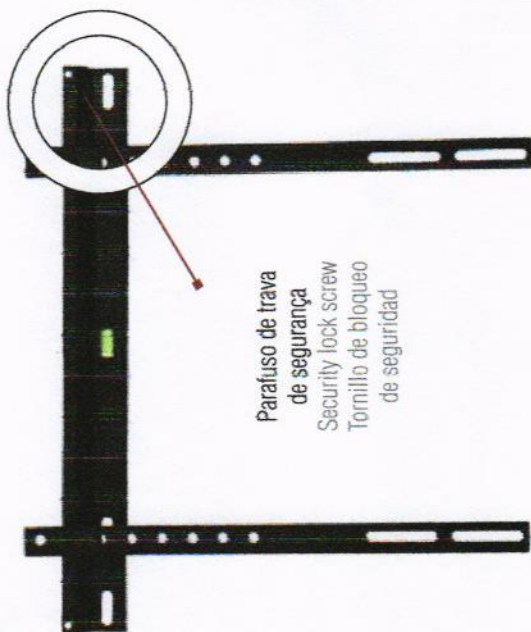

Parafuso de trava
de segurança
Security lock screw
Tornillo de bloqueo
de seguridad



Garantia 5 anos
5 years warranty
5 años de garantía

Video de montagem no site
Installation Video on the website
Video de montaje en el site

Carga máxima 55kg
Maximum load 121 lbs
Carga máxima 55kg

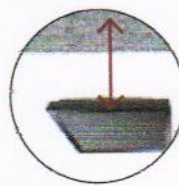

Distância da parede 2.5cm
Distance from wall 2.5cm
Distancia de la pared 2.5cm

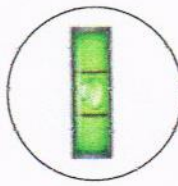

Nível
Level
Nivel



Engate rápido
Quick coupling
Acoplamiento rápido

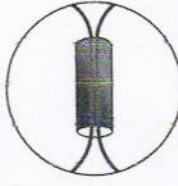

Gerenciamento de cabos
Cable management
La gestión de cables



Fácil instalação
Easy to install
Fácil instalación

SUPORTE PARA TVS GRANDES

MOUNTS FOR LARGE TVS

SOPORTE PARA TVS GRANDES

32" - 70" SBRL501

Fixo / Fixed / Fijo

Suporte para TV LCD | LED | 3D

Visão frontal

Furação Vesa: 100x100, 200x200, 300x300, 400x100, 400x200, 400x400, 600x400mm

Material: aço carbono

Dimensões do produto: 680x115x25mm (LxAxP)

Parafusos: M5x20, M6x20 e M8x25mm

Caixa máster: 6 unidades

Wall Mount for LCD | LED | 3D TVs

Front view

Vesa standard: 100x100, 200x200, 300x300, 400x100, 400x200, 400x400, 600x400mm

Material: carbon steel

Product dimensions: 680x115x25mm (WxHxD)

Screws: M5x20, M6x20 and M8x25mm

Master Box: 6 units

Suporte para TV LCD | LED | 3D

Vista frontal

Estânda VESA: 100x100, 200x200, 300x300, 400x100, 400x200, 400x400, 600x400mm

Material: acero carbono

Dimensiones del producto: 680x115x25mm (LxAxP)

Tornillos: M5x20, M6x20 e M8x25mm

Caja master: 6 unidades



Parafuso de segurança
Security lock screw
Tornillo de seguridad

Organizador de cabos
Cable management
Organizador de cables



Dispositivo para manuseio da TV
Handling TV Device
Dispositivo de manipulación para TV



LISTED
SBRL501 - E46884



Carga máxima 30kg
Maximum load 66lbs
Carga máxima 30kg

Video de montagem no site
Installation Video on the website
Video de montaje en el sitio

Garantia 5 anos
5 years warranty
5 años de garantía

SUPOORTE PARA TVS EXTRA GRANDES

MOUNTS FOR EXTRA LARGE TVS

SOPORTE PARA TVS GRANDES



37" - 70" SBRP300 Fixo / Fixed / Fijo

Suporte para TV LCD | LED | Plasma | 3D

Visão frontal

Furação Vesa: 100x100, 200x100, 200x200, 300x200, 300x300, 400x100, 400x400, 600x400mm

Material: aço carbono

Dimensões do produto: 800x500x30mm (LxAxP)

Parafusos: M4X16mm, M6X20mm e M8X16mm

Caixa máster: 6 unidades

Wall Mount for LCD | LED | Plasma | 3D TVs

Front view

Vesa standard: 100x100, 200x100, 200x200, 300x200, 300x300, 400x100, 400x400, 600x400mm

Material: carbon steel

Product dimensions: 800x500x30mm (WxHxD)

Screws: M4X16mm, M6X20mm and M8X16mm

Master Box: 6 units

Suporte para TV LCD | LED | 3D

Vista frontal

Estándar VESA: 100x100, 200x100, 200x200, 300x200, 300x300, 400x100, 400x400, 600x400mm

Material: acero carbono

Dimensiones del producto: 800x500x30mm (LxAxP)

Tornillos: M4X16mm, M6X20mm e M8X16mm

Caja master: 6 unidades

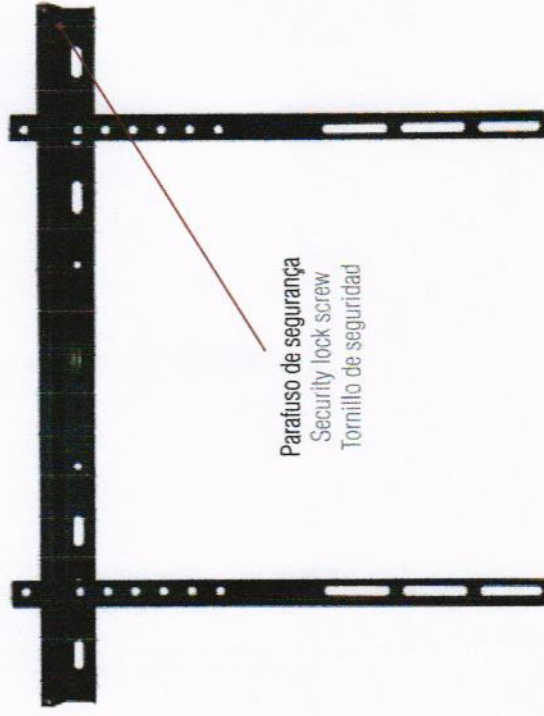

Parafuso de segurança
Security lock screw
Tornillo de seguridad

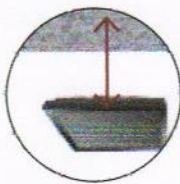

Distância da parede 3cm
Distance from wall 3cm
Distancia de la pared 3cm



Já vem montado
Comes assembled
Ya está montada

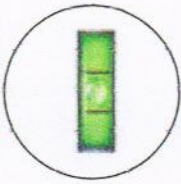

Nível
Level
Nivel

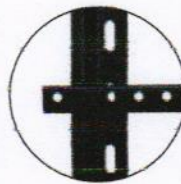

Engate rápido
Quick coupling
Acoplamiento rápido



Fácil instalação
Easy to install
Fácil instalación

Carga máxima 55kg
Maximum load 121lbs
Carga máxima 55kg

Vídeo de montagem no site
Installation Video on the website
Vídeo de montaje en el sitio

Garantia 5 anos
5 years warranty
5 años de garantía



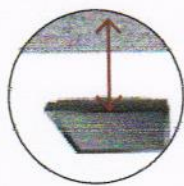

Distância da parede 3,2cm
Distance from wall 3,2cm
Distancia de la pared 3,2cm



Já vem montado
Comes assembled
Ya está montada



Engate rápido
Quick coupling
Acoplamiento rápido



Fácil instalação
Easy to install
Fácil instalación

SUPORTE PARA TVS EXTRA GRANDES

MOUNTS FOR EXTRA LARGE TVS

SOPORTE PARA TVS GRANDES



37" - 70"

SBRP603

Fixo / Fixed / Fijo

Soporte para TV LCD | LED | Plasma | 3D

Visão frontal

Furação Vesa: 200x200, 300x300, 400x200, 400x400, 600x400mm

Material: aço carbono

Dimensões do produto: 656x430x32mm (LxAxP)

Parafusos: M6X30mm e M8X30mm

Caixa máster: 5 unidades

Wall Mount for LCD | LED | Plasma | 3D TVs

Front view

Vesa standard: 200x200, 300x300, 400x200, 400x400, 600x400mm

Material: carbon steel

Product dimensions: 656x430x32mm (WxHxD)

Screws: M6X30mm and M8X30mm

Master Box: 5 units

Soporte para TV LCD | LED | 3D

Vista frontal

Estandard VESA: 200x200, 300x300, 400x200, 400x400, 600x400mm

Material: acero carbono

Dimensiones del producto: 656x430x32mm (LxAxP)

Tornillos: M6X30mm e M8X30mm

Caja master: 5 unidades

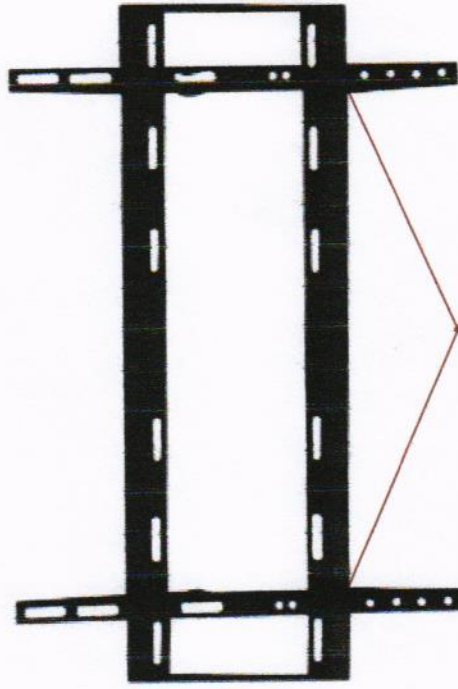

Parafuso de segurança
Security lock screw
Tornillo de seguridad



Carga máxima 35kg
Maximum load 77lbs
Carga máxima 35kg

Video de montagem no site
Installation Video on the website
Video de montaje en el sitio

Garantia 5 anos
5 years warranty
5 años de garantía

SUPORTE PARA TV UNIVERSAL

UNIVERSAL WALL MOUNT

SOPORTE PARA TV UNIVERSAL

10" - 85" SBRU859 Fixo / Fixed / Fijo

Suporte para TV LCD | LED | Plasma | 3D

Visão frontal

Furação Vesa: Universal

Material: aço carbono

Dimensões do produto: 116x89x30mm (LxAxP)

Parafusos: M4X20mm, M6X20mm and M8X20mm

Caixa máster: 36 unidades

Caixa máster do blister: 20 unidades

Wall Mount for LCD | LED | Plasma | 3D TVs

Front view

Vesa standard: Universal

Material: carbon steel

Product dimensions: 116x89x30mm (WxHxD)

Screws: M4X20mm, M6X20mm and M8X20mm

Master Box: 36 units

Master Box blister: 20 units

Soporte para TV LCD | LED | 3D

Vista frontal

Estandar VESA: Universal

Material: acero carbono

Dimensiones del producto: 116x89x30mm (LxAxP)

Tornillos: M4X20mm, M6X20mm and M8X20mm

Caja master: 36 unidades

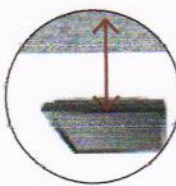

Distância da parede 3cm
Distance from wall 3cm
Distancia de la pared 3cm

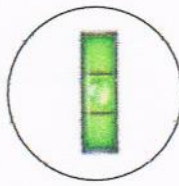

Nível
Level
Nivel



Dispositivo tripla função

- Engate rápido
 - Trava de segurança
 - Fácil manuseio dos cabos
- Triple function device
- Quick coupling
 - Security lock
 - Easy cable handling
- Dispositivo de triple función
- Enganche rápido
 - Bloqueo de seguridad
 - Cable de fácil manejo

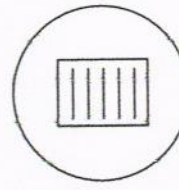

Gabário e manual incluso
Guide and manual included
Feedback and manual included

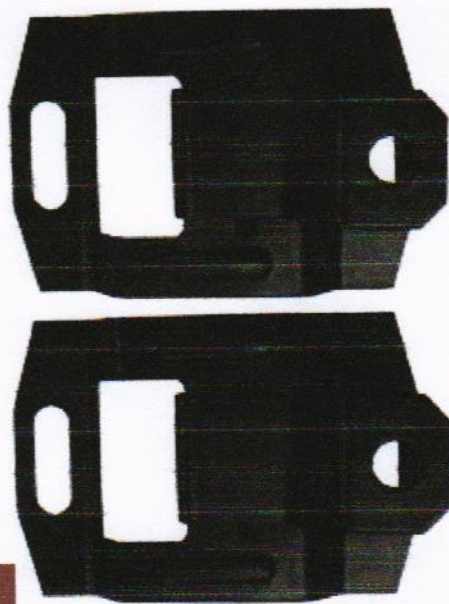

Video de montagem no site
Installation Video on the website
Video de montaje en el sitio

Carga máxima 100kg
Maximum load 220lbs
Carga máxima 100kg

Garantia 5 anos
5 years warranty
5 años de garantía

2X1

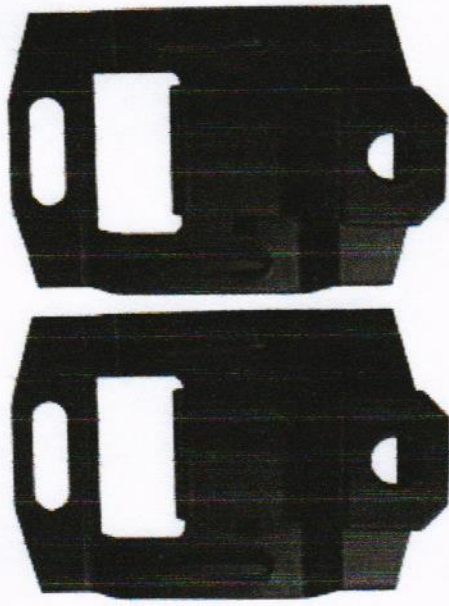

Acompanha spray
limpa tela 60ml
Screen cleaner
included 60ml
Acompañar
aerosol pantalla
de 60 ml limpio



SUPORTE PARA TV UNIVERSAL UNIVERSAL WALL MOUNT SOPORTE PARA TV UNIVERSAL

10" -85" SBRUB860

Fixo / Fixed / Fijo

Suporte para TV LCD | LED | Plasma | 3D

Visão frontal

Furação Vesa: Universal

Material: aço carbono

Dimensões do produto: 245x52x205mm (LxAxP)

Parafusos: M4X20mm, M6X20mm and M8X20mm

Caixa máster do blister: 20 unidades



Wall Mount for LCD | LED | Plasma | 3D TVs

Front view

Vesa standard: Universal

Material: carbon steel

Product dimensions: 245x52x205mm (WxHxD)

Screws: M4X20mm, M6X20mm and M8X20mm

Master Box blister: 20 units

Soporte para TV LCD | LED | 3D

Vista frontal

Estándar VESA: Universal

Material: acero carbono

Dimensiones del producto: 245x52x205mm (LxAxP)

Tornillos: M4X20mm, M6X20mm and M8X20mm

Caja master: 20 unidades

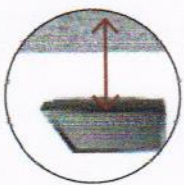

Distância da parede 3cm
Distance from wall: 3cm
Distancia de la pared 3cm

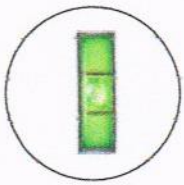

Nível
Level
Nivel



Dispositivo tripla função

- Engate rápido
- Trava de segurança
- Fácil manuseio dos cabos

Triple function device

- Quick coupling
- Security lock
- Easy cable handling

Dispositivo de triple función

- Enganche rápido
- Bloqueo de seguridad
- Cable de fácil manejo

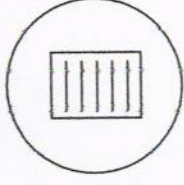

Gabrito e manual incluso
Guide and manual included
Feedback and manual included

Carga máxima 100kg
Maximum load 220lbs
Carga máxima 100kg

Video de montagem no site
Installation video on the website
Video de montaje en el sitio

Garantia 5 anos
5 years warranty
5 años de garantía

3X1



SUPOORTE PARA TV UNIVERSAL

UNIVERSAL WALL MOUNT

SOPORTE PARA TV UNIVERSAL

10" -85"

Fixo / Fixed / Fijo

SBRU871

Suporte para TV LCD | LED | Plasma | 3D

Visão frontal

Furação Vesa: Universal

Material: aço carbono

Parafusos: M4X20mm, M6X20mm e M8X20mm

Caixa máster: 6 unidades



Wall Mount for LCD | LED | Plasma | 3D TVs

Front view

Vesa standard: Universal

Material: carbon steel

Screws: M4X20mm, M6X20mm and M8X20mm

Master Box: 6 units



Suporte para TV LCD | LED | 3D

Vista frontal

Estânda VESA: Universal

Material: acero carbono

Tornillos: M4X20mm, M6X20mm e M8X20mm

Caja master: 6 unidades

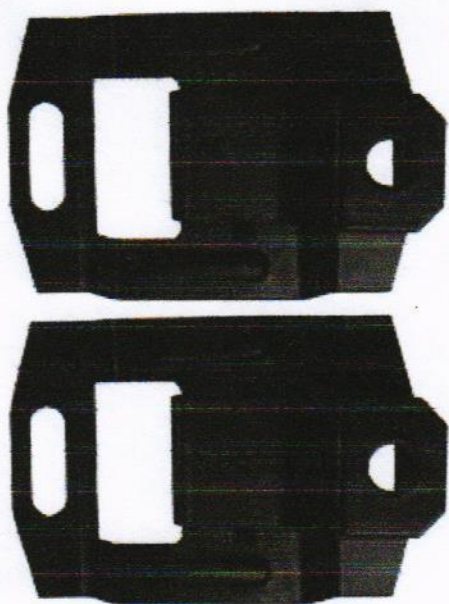

Acompanha spray limpa tela 60ml

Screen cleaner included 60ml

Acompanha aerosol pantalla de 60 ml limpio



Incluso suporte para conversor

Converter support included

Incluye soporte para convertidor

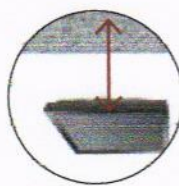

Distância da parede 3cm
Distance from wall 3cm
Distancia de la pared 3cm

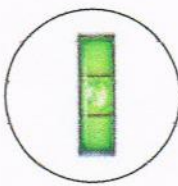

Nível
Level
Nivel



Dispositivo tripla função

- Engate rápido
 - Trava de segurança
 - Fácil manuseio dos cabos
- Triple function device
- Quick coupling
 - Security lock
 - Easy cable handling

Dispositivo de triple función

- Enganche rápido
- Bloqueo de seguridad
- Cable de fácil manejo

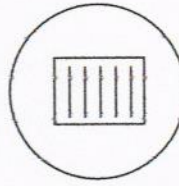

Gabarito e manual incluso
Guide and manual included
Feedback and manual included

Carga máxima 100kg
Maximum load 220lbs
Carga máxima 100kg

Vídeo de montagem no site
Installation Video on the website
Vídeo de montaje en el sitio

Garantia 5 anos
5 years warranty
5 años de garantía

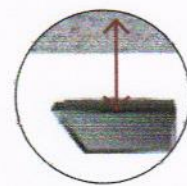

Distância da parede 3cm
Distance from wall 3cm
Distancia de la pared 3cm

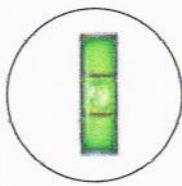

Nível
Level
Nivel



Engate rápido
Quick coupling
Acoplamiento rápido

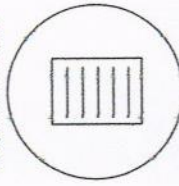

Guarito e manual incluso
Guide and manual included
Feedback and manual included



Fácil instalação
Easy to install
Fácil instalación

SUPORTE PARA TV UNIVERSAL

UNIVERSAL WALL MOUNT

SOPORTE PARA TV UNIVERSAL



10" - 85" SBRU758

Fixo / Fixed / Fijo

Suporte para TV LCD | LED | Plasma | 3D

Visão frontal

Furação Vesa: Universal

Material: aço carbono

Parafusos: M4X16mm, M6X20mm e M8X25mm

Caixa máster: 10 unidades

Caixa máster do blister: 14 unidades

Wall Mount for LCD | LED | Plasma | 3D TVs

Front view

Vesa standard: Universal

Material: carbon steel

Screws: M4X16mm, M6X20mm

and M8X25mm

Master Box: 10 units

Master Box blister: 14 units

Suporte para TV LCD | LED | 3D

Vista frontal

Estándar VESA: Universal

Material: acero carbono

Tornillos: M4X16mm, M6X20mm e M8X25mm

Caja master: 10 unidades

Trava de segurança
Security lock

Bloqueo de seguridad

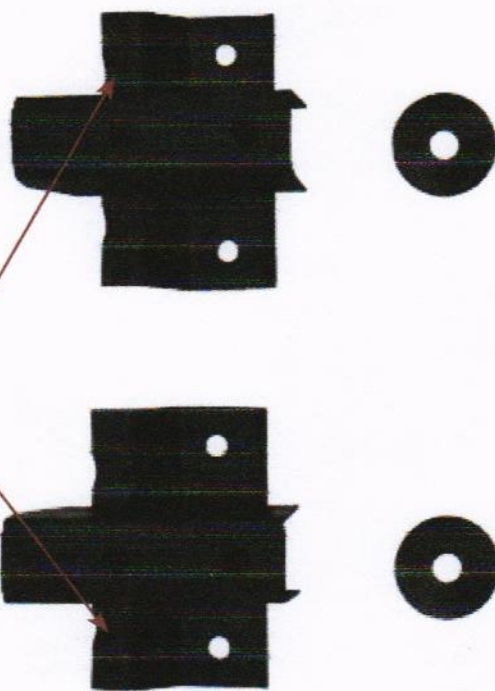

SBRU758 - E46884



Carga máxima 100kg
Maximum load 220lbs
Carga máxima 100kg

Vídeo de montagem no site
Installation video on the website
Vídeo de montaje en el sitio

Garantia 5 anos
5 years warranty
5 años de garantía

SUPOORTE PARA TV UNIVERSAL UNIVERSAL WALL MOUNT SOPORTE PARA TV UNIVERSAL

10" - 71" SBRU950

Fixo / Fixed / Fijo



Suporte para TV LCD | LED | Plasma | 3D

Visão frontal

Furação Vesa: Universal

Material: aço carbono

Parafusos: M4x16, M6x20 e M8x25mm

Caixa máster: 36 unidades

Wall Mount for LCD | LED | Plasma | 3D TVs

Front view

Vesa standard: Universal

Material: carbon steel

Screws: M4x16, M6x20 e M8x25mm

Master Box: 36 units

Suporte para TV LCD | LED | 3D

Vista frontal

Estándar VESA: Universal

Material: acero carbono

Tornillos: M4X16mm, M6X20mm e M8X25mm

Caja master: 36 unidades

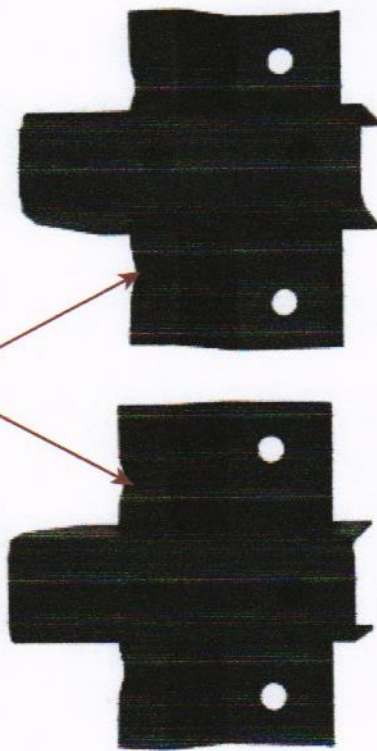

Trava de segurança
Security lock
Bloqueo de seguridad

Permite fácil manuseio dos cabos
Easy cable handling
Permite un fácil manejo de los cables

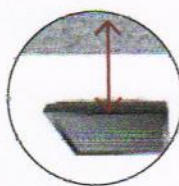

Distância da parede 3cm
Distance from wall: 3cm
Distancia de la pared 3cm

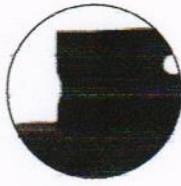

Trava de segurança
Security lock
Bloqueo de seguridad

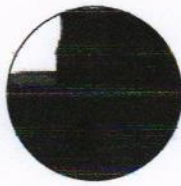

Engate rápido
Quick coupling
Acoplamiento rápido



Fácil instalação
Easy to install
Fácil instalación

Carga máxima 40kg
Maximum load 88lbs
Carga máxima 40kg

Garantia 5 anos
5 years warranty
5 años de garantía



RACKS | Pedestal para TV

RACKS | Pedestal for TV

RACKS | Pedestal para TV

37"-70"

SBRR0.5

Inclinável / Tilt

Pedestal para TV LCD | LED | Plasma | 3D

Furação Vesa: 600x400mm

Material: aço carbono

Dimensões do produto:

700x1.715x700mm (LxAxP)

Possui uma prateleira

Caixa máster: 1 unidade

Pedestal for LCD | LED | Plasma | 3D TVs

Vesa standard: 600x400mm

Material: carbon steel

Product dimensions:

700x1.715x700mm (WxDxH)

It one shelf

Master Box: 1 unit

Pedestal para TV LCD | LED | plasma | 3D

Estándar VESA: 600x400mm

Material: acero al carbono

Dimensiones del producto:

700x1.715x700mm (An)

Tiene un estante

Caja master: 1 unidad



Inclinação 10°
Tilt 10°

Inclinación 10°



Possui rodízios

Wheels included

Tiene ruedas



Gerenciamento de cabos

Cable management

La gestión de cables



Engate rápido

Quick coupling

Acoplamiento rápido



Possui prateleira para DVD

DVD shelf included

Tiene estante para DVD



Garantia 1 ano

1 year warranty

1 año de garantía

Carga máxima 40kg

Maximum load 88lbs

Carga máxima 40kg



Áudio / Vídeo
 Audio / Video
 Audio / Video



Possui esconde fio
Hide wires included
Tiene tapa Cables



Fácil instalação
Easy to install
Fácil instalación

SUPORTE PARA DVD/BLU-RAY

MOUNTS FOR DVD/BLU-RAY

SOPORTE PARA DVD/BLU-RAY



ADVD172



Soporte para DVD / Blu-ray

Material: aço carbono
Dimensões do produto: 250x250mm (LxP)
Caixa máster: 6 unidades

Wall Mount for DVD / Blu-ray

Material: carbon steel
Product dimensions: 250x250mm (WxD)
Master Box: 6 units

Soposte para DVD / Blu-ray

Material: acero al carbono
Dimensiones del producto: 250x250mm (LxP)
Caja master: 6 unidades

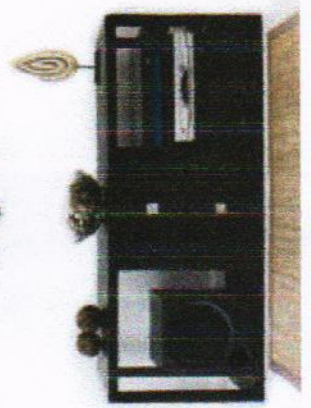

Carga máxima 5kg
Maximum load 11lbs
Carga máxima 5kg

Garantía 1 año
1 year warranty
1 año de garantía

SUPORTE PARA CONVERSOR/RECEPTOR

MOUNTS FOR DVD/BLU-RAY/RECEIVER

SOPORTE PARA DVD/DECODIFICADOR



ADVD178



Suporte para Conversor/Receptor

Suporte para receptor

Desenvolvido em aço carbono

Dimensões do produto: 190x221x160mm (LxAxP)

Mounts for DVD/Blu-ray/Receiver

Developed in carbon steel

Product dimensions: 190x221x160mm (WxDxH)

Suporte para DVD / Blu-ray

Material: acero al carbono

Dimensiones del producto: 190x221x160mm (LxP)



SUPORTE PARA RECEPTOR / SUPPORT FOR RECEIVER
SOPORTE PARA DECODIFICADOR



Fixação na parede (haste menor) Instalação en la pared

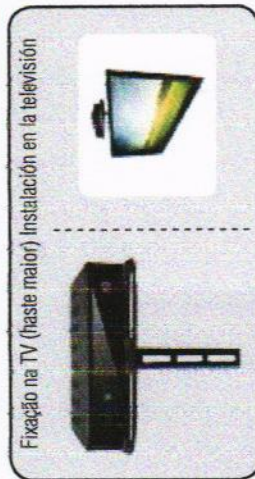

Fixação na TV (haste maior) Instalação en la televisión



Pode ser montado em conjunto com a maioria dos suportes.

Allows installation with the most TV mount models.

Puede ser montado en conjunción con la mayoría de los sustratos.



Permite ajuste de profundidade da bandeja.

Allows shelf depth adjustment.

Permite el ajuste de profundidad la bandeja.



Possui trava de segurança.

Security lock.

Tiene cerradura de seguridad.



Acompanha os movimentos da TV, quando fixado a mesma.

Follow TV movement when attached to it.

Seguir el movimiento del televisor cuando se le atribuye.

Garantia 5 anos
5 years warranty
5 años de garantía

Video de montagem no site
Installer Video on the website
Video de montaje en el sitio

Carga máxima 3kg
Maximum load 6.6lbs
Carga máxima 3kg

PEDESTAL HOME THEATER

SPEAKER MOUNTS

SOPORTE PARA CAJA DE HOME THEATER

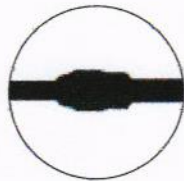

Gerenciamento de cabos
Cable management
La gestión de cables



Permite ajuste de altura
Allows height adjustment
Permite el ajuste de altura



Fácil instalación
Easy to install
Fácil instalación

PBR0.1

Pedestais para caixa de som e home theater

- Sistema de ocultação de fios das caixas de som / Fita antiderrapante
- Exclusivo design de acabamento da base
- Acompanha um par de pedestais
- Material: aço carbono / Base de plástico ABS
- Caixa máster: 3 unidades

Pedestals for speaker stand and home theater

- Speaker wires hiding system / Anti-slip tape
- Unique design of the base finishing
- A pair of pedestals included
- Material: carbon steel / ABS plastic base
- Master Box: 3 units

Pedestales para el altavoz y cine en casa

- El sistema de ocultación de alambre de altavoces / antideslizante cinta
- El diseño exclusivo acabado de base
- Incluye un par de pedestales
- Material: acero al carbono / base de plástico ABS
- Caja master: 3 unidades

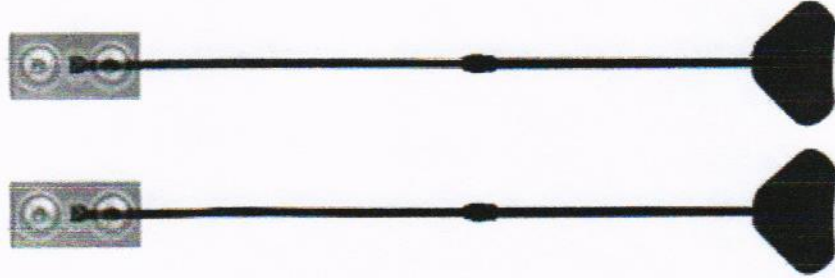

Carga máxima 3kg
Maximum load 6lbs
Carga máxima 3kg

Video de montagem no site
Installation video on the website
Video de montaje en el sitio

Garantia 3 anos
3 years warranty
3 años de garantía



Gerenciamento de cabos
Cable management
La gestión de cables



Permite ajuste de altura
Allows height adjustment
Permite el ajuste de altura



Base de aço com design clean e moderno
Steel base with clean and modern design
Con base de acero diseño limpio y moderno



Fácil instalação
Easy to install
Fácil instalación

PEDESTAL HOME THEATER SPEAKER MOUNTS

SOPORTE PARA CAJA DE HOME THEATER



PBR0.2

Pedestais para caixa de som e home theater

- Sistema de ocultação de fios das caixas de som. / Fita antiderrapante
- Exclusivo design de acabamento da base
- Acompanha um par de pedestais
- Material: aço carbono
- Caixa máster: 3 unidades

Pedestals for speaker stand and home theater

- Speaker wires hiding system / Anti-slip tape
- Unique design of the base finishing
- A pair of pedestals included
- Material: carbon steel
- Master Box: 3 units

Pedestales para el altavoz y cine en casa

- El sistema de ocultación de alambres de altavoces / antideslizante cinta
- El diseño exclusivo acabado de base
- Incluye un par de pedestales
- Material: acero al carbono
- Caja master: 3 unidades

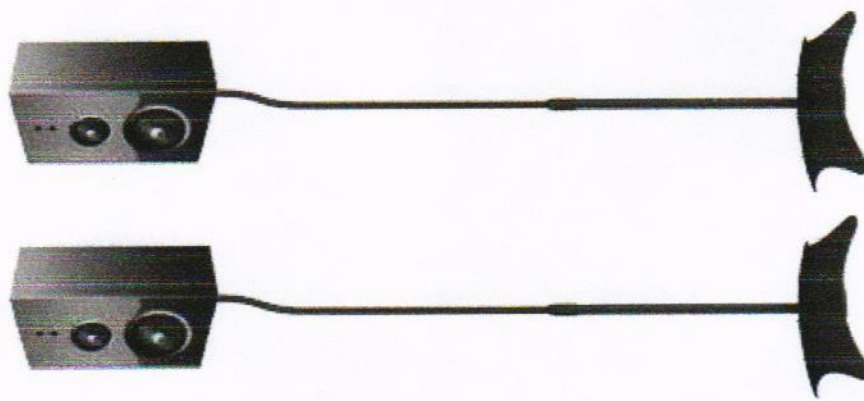

Carga máxima 4,5kg
Maximum load 10lbs
Carga máxima 4,5kg

Garantia 1 ano
1 year warranty
1 año de garantía

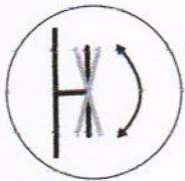

Articulação 180°
Swivel 180°
Articulación 180°

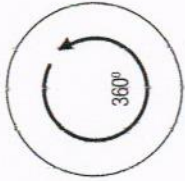

Rotación 360°
Swivel 360°
Rotación 360°



Engate rápido
Quick coupling
Acoplamiento rápido



Fácil instalación
Easy to install
Fácil instalación

LINHA PROJETORES PROJECTOR LINE PELÍCULA DE LINEA

SBRP754P Teto / Parede / Ceiling / Wall

Suporte de teto ou parede para projetor SBRP754P

Possui braço prolongador, permite ajuste de altura (599x839mm), rotação de 360° e inclinação de 180°

Material: alumínio

Dimensões do produto: 170x170x599-839mm (LxAXP)

Caixa máster: 6 unidades

Ceiling or wall mount projector SBRP754P

Includes an extensible arm, Allows height adjustment (599x839mm), 360° rotation and 180° tilt

Material: aluminum

Product dimensions: 170x170x599-839mm (WXHXD)

Master Box: 6 units

SopORTE la pared de montaje para proyector SBRP754P

Tiene el brazo transportador de ángulos, permite Regulación de la altura (599x839mm), la rotación 360° y 180° de inclinación

Material: Aluminio

Dimensiones del producto: 170x170x599-839mm (An)

Caja master:: 6 unidades

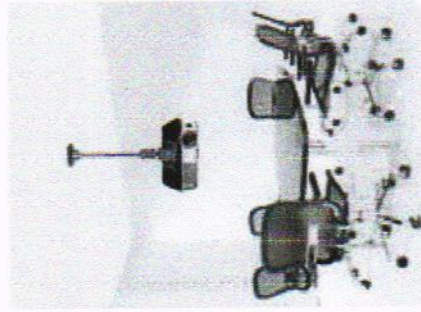

Engate rápido
Quick coupling
Acoplamiento rápido



Permite ajuste de altura
Allows height adjustment
Permite el ajuste de altura

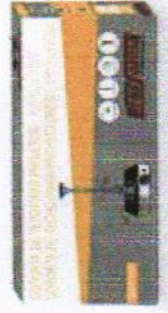

Garantía 1 año

1 year warranty

1 año de garantía

Vídeo de montagem no site

Installation Video on the website

Vídeo de montaje en el sitio

Carga máxima 10kg

Maximum load 22lbs

Carga máxima 10kg

LINHA PROJETORES PROJECTOR LINE

SBRP756

Teto / Parede / Ceiling / Wall

Suporte de teto ou parede para projetor

Possui braço prolongador, permite ajuste de altura, rotação de 360° e inclinação de 15°

Material: aço carbono

Dimensões do produto: 370x370x248-905mm (LxAxP)

Caixa máster: 6 unidades

Ceiling or wall mount projector

Includes an extensible arm, allows height adjustment, 360° rotation and 15° tilt

Material: carbon steel

Product dimensions: 370x370x248-905mm (WxHxD)

Master Box: 6 units

Suporte de teto o un proyector de pared

Tiene el brazo transportador permite el ajuste de altura, giro de 360° grados y 15° de inclinación

Material: acero al carbono

Dimensiones del producto: 370x370x248-905mm (An)

Caja máster: 6 unidades



Inclinação 15°
Tilt 15°
Inclinación 15°

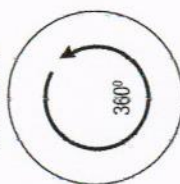

Rotação 360°
Swivel 360°
Rotación 360°



Engate rápido
Quick coupling
Acoplamiento rápido

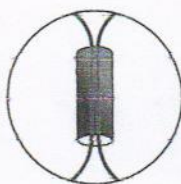

Gerenciamento de cabos
Cable management
La gestión de cables



Fácil instalação
Easy to install
Fácil instalación

Audio / Video / Audio / Video / Audio / Video

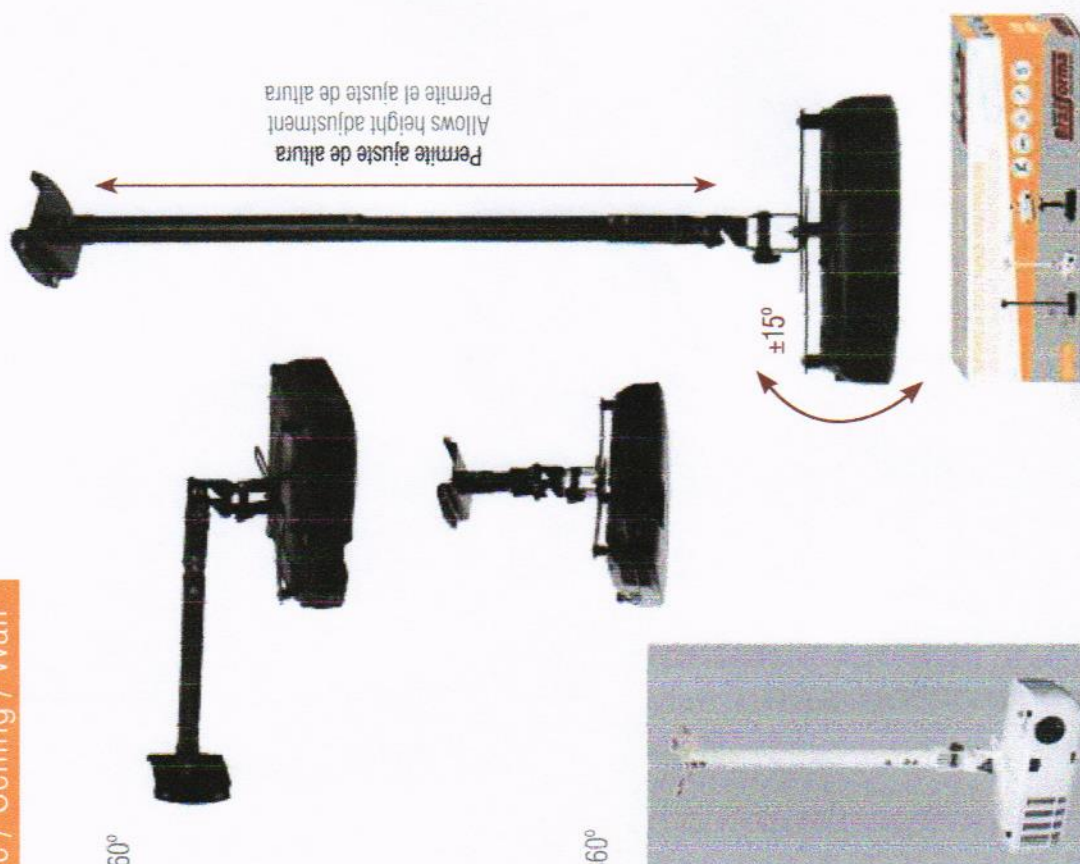

Permite ajuste de altura
Allows height adjustment
Permite el ajuste de altura

±15°



Também na cor branca
Also in white
También en blanco

Garantia 5 anos
5 years warranty
5 años de garantía

Carga máxima teto 10kg
Carga máxima parede 5kg
Maximum ceiling load 22lbs
Maximum wall load 11lbs
Carga máxima techo 10kg
Carga máxima pared 5kg



Inclinação 15°
Tilt 15°
Inclinación 15°

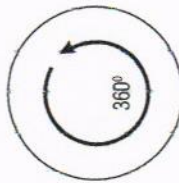

Rotação 360°
Swivel 360°
Rotación 360°



Engate rápido
Quick coupling
Acoplamiento rápido



Fácil instalação
Easy to install
Fácil instalación

LINHA PROJETORES

PROJECTOR LINE

PELÍCULA DE LINEA



Teto / Ceiling

SBRP757

SBRP757

Suporte de teto para projetor

Permite inclinação de 15° e rotação de 360°

Compatível com todos os modelos

Material: aço carbono

Dimensões do produto: 370x160mm (LxA)

Distância do teto: 160mm

Caixa máster: 6 unidades

SBRP757

Ceiling mount wall for overhead projector

Allows 15° tilt and 360° rotation

Compatible with all models

Material: carbon steel

Product dimensions: 370x160mm (WxH)

Distance from ceiling: 160mm

Master Box: 6 units

SBRP757

Montaje en el techo para proyector

Permite la inclinación de 15° y 360° de rotación

Compatible con todos los modelos

Material: acero al carbono

Dimensiones del producto: 370x160mm (ancho x alto)

la distancia al techo: 160 mm

Caja master: 6 unidades

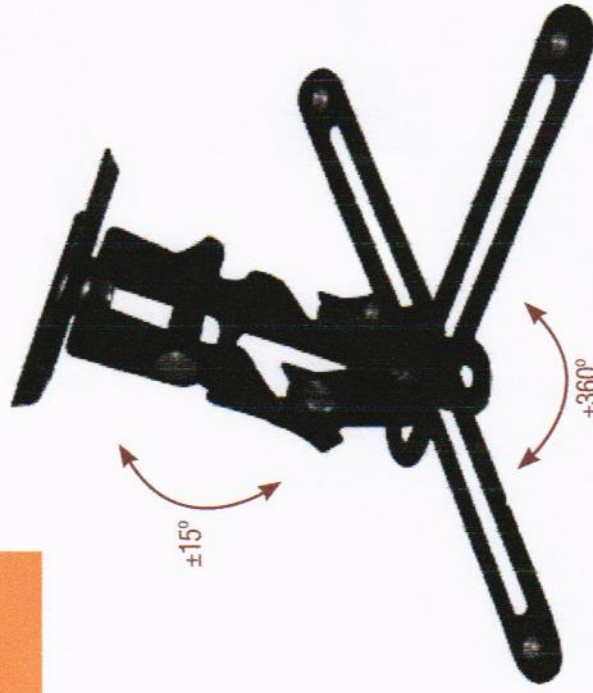

Garantia 5 anos

5 years warranty

5 años de garantía

Video de montagem no site

Installation Video on the website

Video de montaje en el sitio

Carga máxima 10kg

Maximum load 22lbs

Carga máxima 10kg



Linha Informática
Computer Line
Linha de computadores

SUPOORTE PARA MONITOR MOUNT FOR LCD MONITOR SUOPORTE PARA MONITOR



13" - 27" SBRM752

Suporte para Monitor LCD

Suporte em alumínio
Movimentos: ajustes de altura, articulação e inclinação.
Furação Vesa: 75x75, 100x100mm
Dimensões do produto: 400x115x439mm (LxAxP)
Material: alumínio, aço e plástico
Caixa máster: 6 unidades

Mount for LCD Monitor

Aluminum product
Movements: height, hinge and tilt adjustment.
Vesa standard: 75x75, 100x100mm
Product dimensions: 400x115x439mm (WxHxD)
Material: aluminum, steel and plastic.
Master Box: 6 units

Suporte monitor LCD

suporte de alumínio
Movimentos: ajuste de altura, giro e inclinação.
Estándar VESA: 75x75, 100x100 mm
Dimensiones del producto: 400x115x439mm (An)
Material: aluminio, acero y plástico
Caja master: 6 unidades

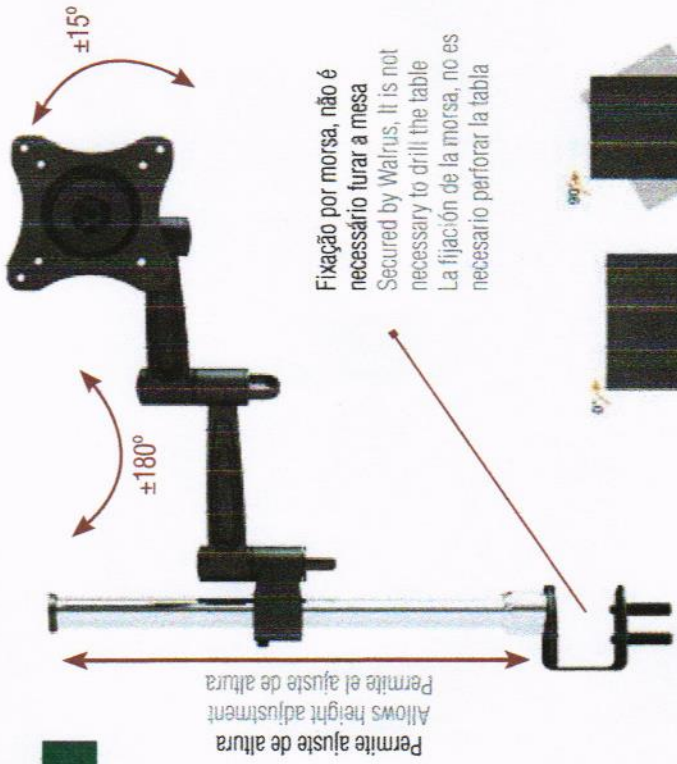

Permite ajuste de altura
Allows height adjustment
Permite el ajuste de altura

Fixação por morsa, não é necessário furar a mesa
Secured by Walrus, it is not necessary to drill the table
La fijación de la morsa, no es necesario perforar la tabla



Permite modo retrato / paisagem
Allows portrait / landscape mode
Permite el modo de retrato / paisaje



Inclinação 15°
Tilt 15°
Inclinación 15°

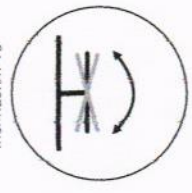

Articulação 180°
Swivel 180°
Articulación 180°



Rotação de 360°
Rotation 360°
Rotación 360°

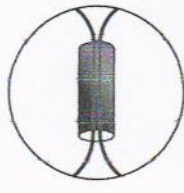

Organizador de cabos
Cable management
Organizador de cables



Distância do braço 43,9cm
Arm extended 43,9cm
Distancia de un brazo 43,9cm

Garantia 1 ano
1 year warranty
1 año de garantía

Vídeo de montagem no site
Installation Video on the website
Vídeo de montaje en el sitio

Carga máxima 15kg
Maximum load 33lbs
Carga máxima 15kg

CABOS HDMI HDMI CABLES LOS CABLES HDMI

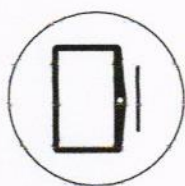

HDTV



GAMES



Sistema de gravação de vídeo
Video recording system
Sistema de grabación de vídeo



BLU-RAY HD DVD

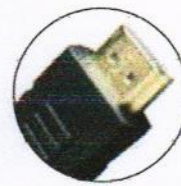

Contatos folheados a ouro
Gold-plated contacts
Contactos chapados en oro

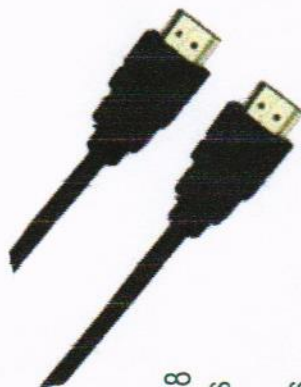

HDMI00218
1.8 metros
5,9 Ft
1.8 metros

1.4V

Caixa máster: 10 unidades
Master Box: 10 units
Caja master: 10 unidad



HDMI00120-PREMIUM
2 metros
6,56 Ft
2 metros

1.4V

Caixa máster: 10 unidades
Master Box: 10 units
Caja master: 10 unidad

HDMI00418
1.8 metros
5,9 Ft
1.8 metros

360°



1.4V

Caixa máster: 10 unidades
Master Box: 10 units
Caja master: 10 unidad

HDMI00518
1.8 metros
5,9 Ft
1.8 metros

90°



1.4V

Caixa máster: 10 unidades
Master Box: 10 units
Caja master: 10 unidad

HDMI00618
1.8 metros
5,9 Ft
1.8 metros

MINI

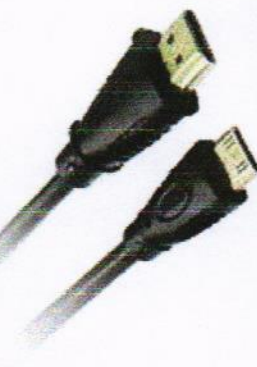

1.4V

Caixa máster: 10 unidades
Master Box: 10 units
Caja master: 10 unidad

Garantia 1 ano
1 year warranty
1 año de garantía



HDTV



GAMES



Sistema de gravação de vídeo
Video recording system
Sistema de grabación de vídeo



BLU-RAY HD DVD

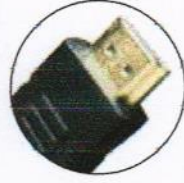

Contatos folheados a ouro
Gold-plated contacts
Contactos chapados en ouro

CABOS HDMI HDMI CABLES LOS CABLES HDMI



HDMI0123
3 metros

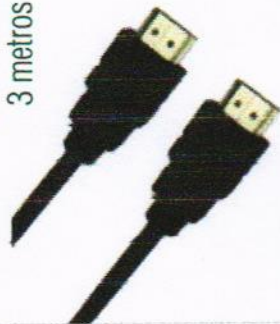

Caixa máster: 8 unidades
Master Box: 8 units
Caja máster: 8 unidades

1.4V

HDMI0135
5 metros



Com filtro
Caixa máster: 4 unidades
With filter
Master Box: 4 units

1.4V

HDMI01410
10 metros



Com filtro
Caixa máster: 2 unidades
With filter
Master Box: 2 units

1.4V

HDMI01515
15 metros

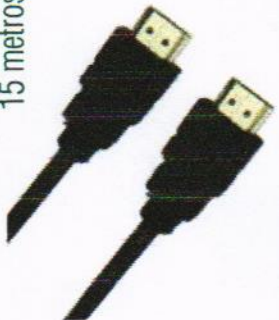

Com filtro
Caixa máster: 2 unidades
With filter
Master Box: 2 units

1.4V

CABO ÓPTICO OPTICAL CABLE CABLE ÓPTICO

CBO-0012
2 metros
6,56 Ft
2 metros

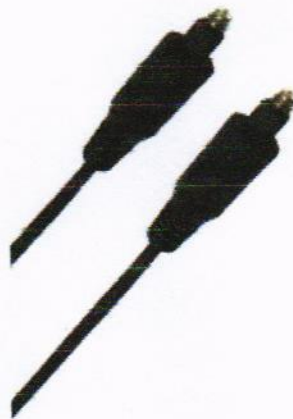

Caixa máster: 8 unidades
Master Box: 8 units
Caja máster: 8 unidades



4K

Caixa máster: 8 unidades
Master Box: 8 units
Caja máster: 8 unidades

HDMI0202
2 metros
6,56 Ft
2 metros

Garantia 1 ano
1 year warranty
1 año de garantía

KIT Cabo + Limpa Telas

Cable KIT + Screen Cleaner

KIT Cables + Pantalla Clara

CLT0.3

- Cabo HDMI - 1.8m de comprimento
- 1.3V, 1080p, 3D, 19 pinos.
- Condutor de cobre, revestimento em PVC preto.
- Alta velocidade
- Garantia: 1 ano
- Incluso spray limpa telas 60ml
- HDMI cable - 1.8m in length
- 1.3V, 1080p, 3D, 19-pin.
- Copper conductor, coating black PVC.
- High speed
- Warranty: 1 year
- Included 60ml screen cleaner
- Cable HDMI - 1.8 m de longitud
- 1.3V, 1080p, 3D, de 19 pines.
- El conductor de cobre, recubrimiento negro de PVC.
- Alta velocidad
- Garantía: 1 año
- Incluye pantallas de pulverización limpias 60ml

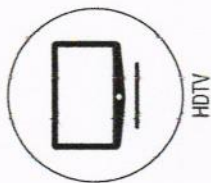

HDTV



GAMES



Sistema de gravação de vídeo
Video recording system
Sistema de grabación de vídeo

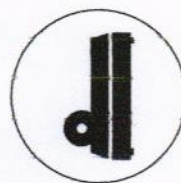

BLU-RAY HD DVD

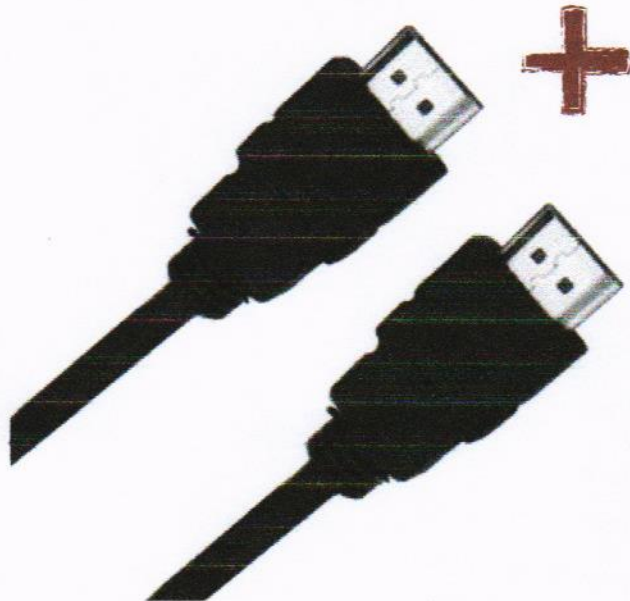

Garantia 1 ano
1 year warranty
1 año de garantía

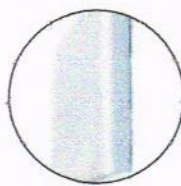

Spray 60ml + flanela anti-risco
 Spray 60ml + anti-scratch
 flannel cloth

Aerosol 60ml + Anti-cero de franela



Borrife o produto diretamente na flanela e nunca no produto
 Spray the product on the flannel cloth and not directly over the screen
 Pulverizar el producto directamente en flanela y nunca el producto

KIT LIMPA TELAS SCREEN CLEANER KIT KIT LIMPIADOR PANTALLAS

ALTO.2

KIT Limpa Telas

Elimina rápido qualquer tipo de sujeira e mantém limpo por mais tempo, retirando a energia estática dos equipamentos que atrai a poeira.

Caixa máster: 15 unidades

Clean Scream Kit

Eliminates quickly any kind of dirt and keeps it clean for a longer time, remove the static energy of the equipments that attracts dust.

Master Box: 15 units

KIT Limpiador de Pantallas

Elimina rápidamente la suciedad y mantiene limpio durante más tiempo, la eliminación de la energía estática del equipo atraer el polvo.

caja master: 15 unidades



Possui cutcase
 Includes cutcase
 Tiene cutcase



Garantia 3 anos
 3 years warranty
 3 años de garantía

IPADS TABLETS IPAD



PAD-X

PAD-X

Leve, resistente, ajustável e fácil de transportar

Material: Alumínio

Carga máx.: 1 Kg

Permite rotação de 360°

Caixa máster: 10 unidades

PAD-X

Light, resistant, adjustable and easy to transport

Material: Aluminum

Max weight: 2.20lbs

Allows rotation of 360°

Master Box: 10 units

PAD-X

Ligero, resistente, ajustable y fácil de llevar

Material: Aluminio

Max: 1 Kg.

Permite 360 ° de rotación

Caja master: 10 unidades

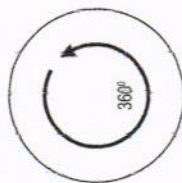

Rotação de 360°
Rotation 360°
Rotación 360°



Aderência de silicone
Silicon pads
La adhesión de silicona



Materia em alumínio
Aluminum material
Material aluminio



Fácil instalação
Easy to install
Fácil instalación



Garantia 1 ano
1 year warranty
1 año de garantía

Carga máxima 1kg
Maximum load 2.2lbs
Carga máxima 1kg.

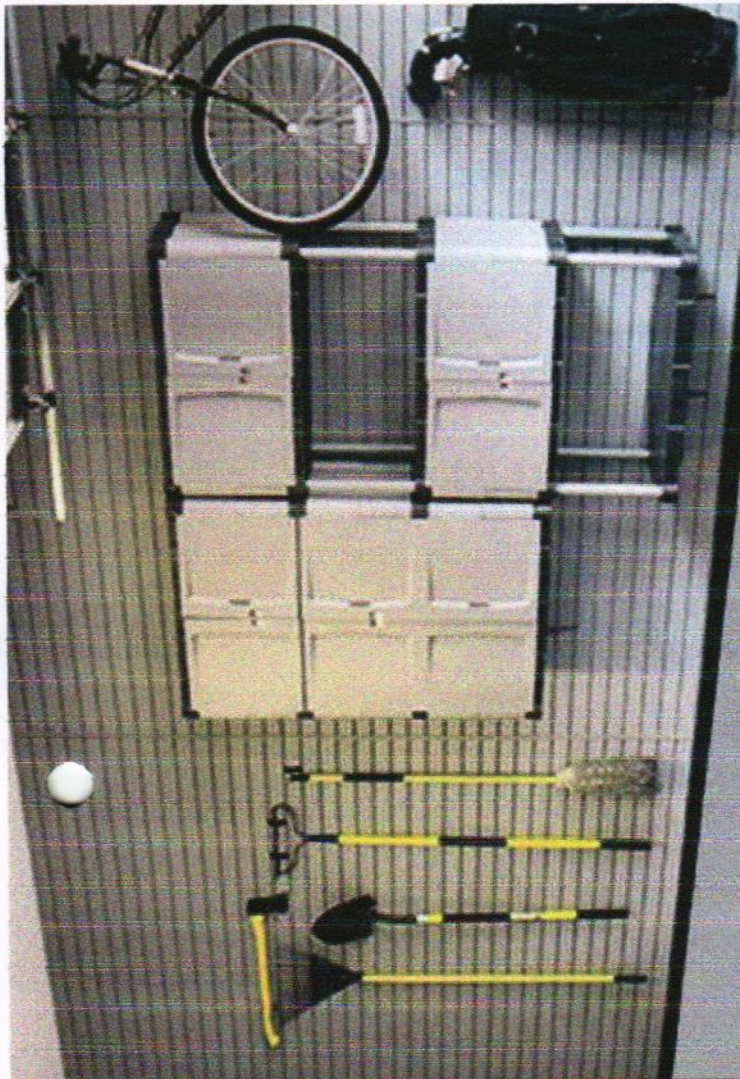

Acessórios / Linha Cozinha
 Accessoires / Kitchen line
 Accesorios / Línea de cocina



Apoyo emborrachado
Rubberized support
El apoyo de goma



Fácil instalación
Easy to install
Fácil instalación

SUPORTE PARA BICICLETA

BIKE MOUNT

SOPORTE PARA BICICLETA

SB01

Suporte para bicicleta

Para qualquer tipo de bicicleta.

Pode ser fixado na parede ou no teto.

Fabricado em aço carbono, apoio emborrachado e pintura eletrolítica.

Fácil instalação, alta resistência.

Bike Mount

For any type of bicycle.

Can be fixed on the wall or ceiling.

Made of carbon steel, rubberized support and powder coating.

Easy to installation, high strength.

Bike Mount

For any type of bicycle.

Can be fixed on the wall or ceiling.

Made of carbon steel, rubberized support and powder coating.

Easy to installation, high strength.



Modo vertical no teto

Vertically from ceiling mode
Verticalmente en el techo



***Modo horizontal no teto**

With both wheel
Horizontalmente en el techo



Modo vertical na parede

Vertically from wall mode
Verticalmente en la pared

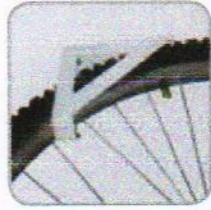

Detalle producto aplicado

Product detail
Detalle del producto aplicado

*Para fixação horizontal no teto, requer a aquisição de dois suportes.
* For horizontal mounting on the ceiling, requires the acquisition of two mounts.
* Para el montaje horizontal en el techo, requiere la adquisición de dos soportes.



Carga máxima 20kg
Maximum load 44lbs
Carga máxima 20kg

Garantía 1 año
1 year warranty
1 año de garantía



Fácil instalação
Easy to install
Fácil instalación

SUPORTE MULTIUSO MULTIUSE SUPPORT SOPORTE MULTIUSO

SM01 / SM02 / SM03

Soporte Multiuso

- Soporte de parede
- Com capa plástica

Multiuse Support

- Wall support
- With plastic bag

Soporte de usos múltiples

- Soporte de pared
- Con cubierta de plástico

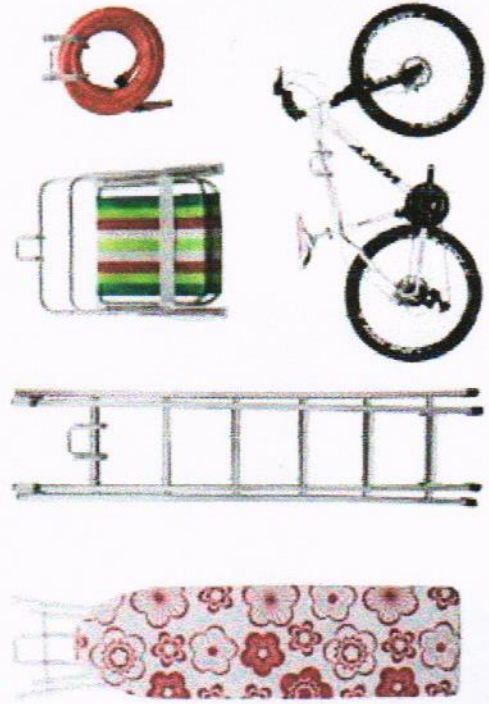

SM01

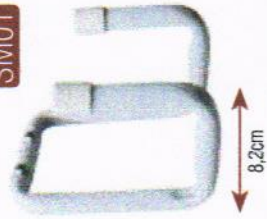

SM02

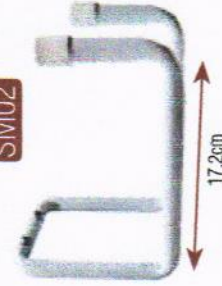

SM03

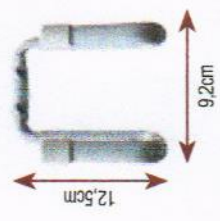
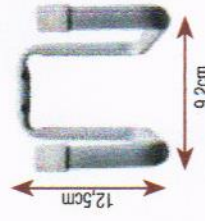
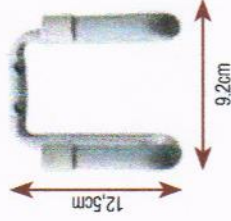
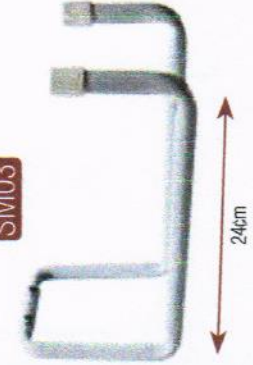

Carga máxima 20kg
Maximum load 44lbs
Carga máxima 20kg

Garantía 5 años
5 years warranty
5 años de garantía

LINHA COZINHA

KITCHEN LINE

LÍNEA DE COCINA

SBR3.4 / SBR3.6

Suporte para micro-ondas

Dimensões do produto: 560x440mm (LxP)

Material em aço carbono

Sistema de fixação lateral

Caixa máster: 6 unidades

Wall Mount for microwave

Product dimensions: 560x440mm (WxD)

Made in carbon steel

Side mount system

Master Box: 6 units

Soporte para microondas

Dimensiones del producto: 560x440mm (AxP)

material de acero de carbono

sistema de bloqueo lateral

cuadro principal: 6 unidades



Permite ajuste de largura
Allows width adjustment
Permite ajuste del ancho



Fácil instalação
Easy to install
Fácil instalación



Garantia 3 anos
3 years warranty
3 años de garantía

Vídeo de montagem no site
Installation Video on the website
Vídeo de montaje en el sitio

Carga máxima 40kg
Maximum load 88lbs
Carga máxima 40kg



LINHA COZINHA KITCHEN LINE LÍNEA DE COCINA

SBR3.7 / SBR 3.8

Soporte para micro-ondas
Dimensões do produto: 160x295-420mm (AxP)
Material em aço carbono
Sistema de fixação lateral
Caixa máster: 6 unidades

Wall Mount for microwave
Product dimensions: 160x295-420mm (HxD)
Made in carbon steel
Side mount system
Master Box: 6 units

Soporte para microondas
Dimensiones del producto: 160x295-420mm (HxD)
material de acero de carbono
sistema de bloqueo lateral
cuadro principal: 6 unidades

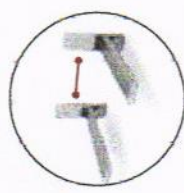

Permite ajuste de largura
Allows width adjustment
Permite ajuste del ancho

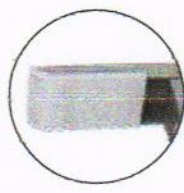

Capa de acabamento
Cover finishing
Acabado de la cubierta

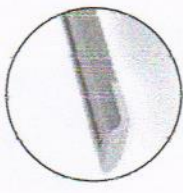

Braco ajustável
Adjustable arms.
Brazo ajustable



Fácil instalação
Easy to install
Fácil instalación

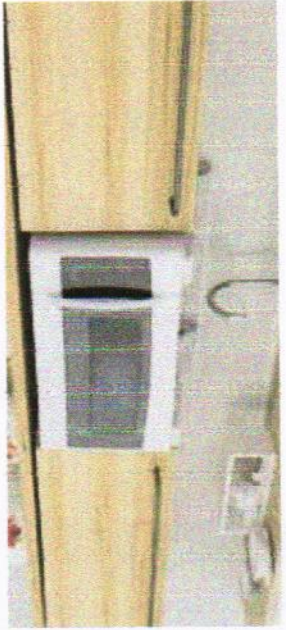
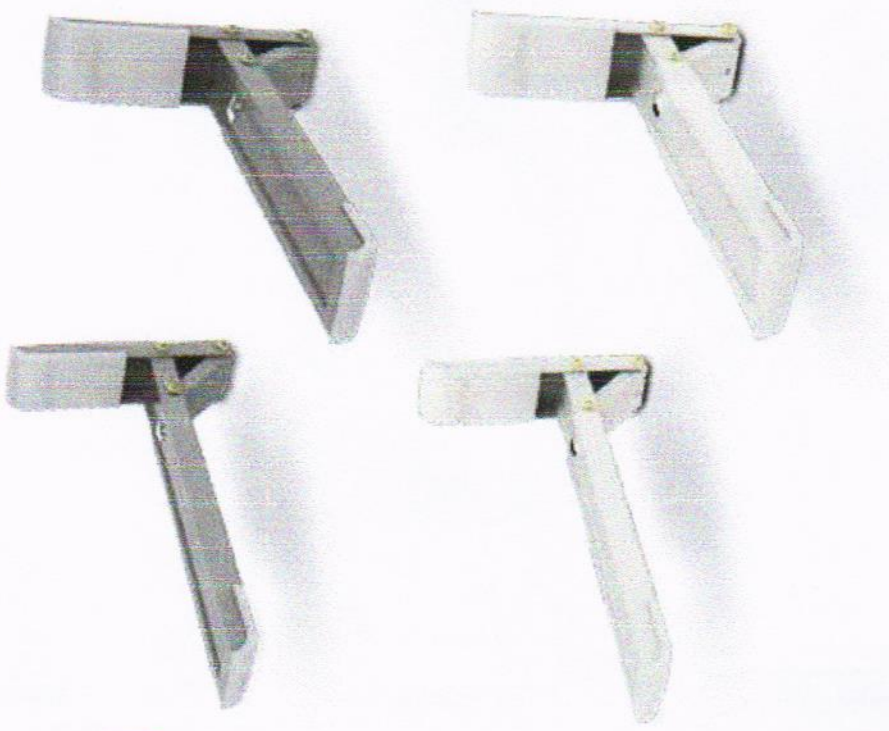

Carga máxima 30kg
Maximum load 66lbs
Carga máxima 30kg

Vídeo de montagem no site
Installation Video on the website
Vídeo de montaje en el sitio

Garantia 5 anos
5 years warranty
5 años de garantía

INFORMAÇÕES IMPORTANTES IMPORTANT INFORMATIONS INFORMACIONES IMPORTANTES



1º FURAÇÃO Vesa

Os suportes são parafusados atrás das TVs, em sua maioria, através de 4 furações já existentes. Contudo, o distanciamento destes furos (ex: 200x200mm) são particulares à critério de cada fabricante, ou seguem um padrão internacional chamado Vesa (Video Electronics Standards Association). Este padrão define um distanciamento dos furos conforme o peso da TV.

2º PONTOS DE FIXAÇÃO

Existem no mercado suportes com 4 pontos de fixação entre a TV e o Suporte, onde atendem todas as normas internacionais e critérios definidos por fabricantes de TVs. No entanto, também são comercializados, suportes com apenas 2 pontos de fixação, onde apenas as duas furações superiores são utilizadas para sustentar o peso do televisor. A Brasforma identifica em suas embalagens esta característica dos suportes.

3º SUSTENTAÇÃO DE PESO

Um dos grandes diferenciais dos suportes Brasforma, é que foram desenvolvidos para oferecerem a mais alta segurança. A empresa, realizou testes internacionais criteriosos em que os suportes sustentaram cargas altíssimas. A linha 100, por exemplo, oferece garantia de fábrica para pesos de TVs de até 40 Kg. Oferecendo 3 vezes mais seguranças que os suportes dos principais concorrentes.

4º ÂNGULO DE VISÃO

Cada modelo de suporte oferece uma diferente possibilidade de ângulo de visão (telespectadores frente a TV) graças as suas articulações. Pensando em facilitar a escolha para os consumidores, a Brasforma identifica suas embalagens de produtos com símbolos que demonstram a função de cada suporte, seja de visão frontal (1), visão frontal e superior (2), visão lateral, frontal e superior, ou mesmo, superior e lateral, algo único no mercado.

- * A empresa reserva-se no direito de efetuar alterações nas características técnicas e gerais, ou introduzir melhoramentos em sua linha de produtos sem prévio aviso.
- * Em nosso site pode ser visualizado os vídeos dos produtos, fazer download de fotos e manuais, além de toda informação sobre nossos produtos.

1º VESA

The brackets are screwed behind the TVs, mostly through four existing drilling. However, the distance of these holes (ex: 200x200mm) are private to the criteria of each manufacturer, or follow an international standard called Vesa (Video Electronics Standards Association). This standard defines a greater distance of the holes as the weight of the TV.

2º ATTACHMENT POINTS

There are on the market supports with 4 points between the TV and the support, which meet all international standards and criteria set by manufacturers of TVs. However, they are also marketed, brackets with 2 fixation points only, where only the two upper holes are used to support the weight of the TV. The Brasforma identifies in its packaging this feature supports.

3º WEIGHT BEARING

One of the big differentials of Brasforma, is that our products were developed to offer the highest security. The company accomplished international rigorous tests where the products supported extremely high loads. The line 100, for example, offer factory warranty for TVs until 88lb, trip more security that the mailing competitors.

4º VIEW ANGLE

Each support model provides a different vision angle possibility (TV viewers) thanks to its joints. Thinking of facilitate the choice for consumers, Brasforma identifies its product packaging with symbols that demonstrate the function of each bracket, whether frontal view (1), front view and higher (2), side-view, front and top, or even, top and side, something unique on the market.

- * The manufacturer keeps the right of changing product characteristics without previous advice.
- * On our site you can view the product videos, download photos and manuals, and all information about our products.

1º Estándar Vesa

Los soportes se alornillan detrás de los televisores, en su mayoría a través de 4 agujeros existentes. Sin embargo, la distancia de estos agujeros (por ejemplo, 200x200mm) son particulares a los criterios de cada fabricante, o seguir una norma internacional llamado Vesa (Video Electronics Standards Association). Este estándar define una distancia de agujeros como el peso de la TV.

2º PUNTOS DE FIJACIÓN

Hay soportes del mercado con 4 puntos de montaje entre el televisor y el apoyo, los cuales cumplen con todas las normas y criterios internacionales establecidos por los fabricantes de televisores. Sin embargo, también se comercializan, entre paréntesis, con sólo dos puntos de fijación, donde sólo se utilizan los dos Estándar superiores para soportar el peso del televisor. El Brasforma identifica en su embalaje esta característica de los soportes.

3º CONTROL DE PESO

Una de las grandes ventajas de los soportes Brasforma, es que se han desarrollado para ofrecer la máxima seguridad. Las rigurosas pruebas internacionales compañía llevó a cabo en los soportes llevan a cabo cargas muy elevadas. La línea 100, por ejemplo, ofrece garantía de fábrica de pesos televisores de hasta 40 kg. Ofrece 3 veces más la seguridad de que los soportes de los principales competidores.

4º ÂNGULO DE VISÃO

Cada modelo de soporte ofrece una posibilidad diferente del ángulo de visión (los espectadores frente al televisor) gracias a sus articulaciones. Para facilitar la elección de los consumidores, Brasforma identifica su embalaje del producto con símbolos que muestran cada una función de apoyo, es la vista frontal (1), frontal y superior (2), vista lateral, frontal y superior, o derecha, superior y lateral, algo único en el mercado.

- * La empresa se reserva el derecho a realizar cambios en las características técnicas y general, o introducir mejoras en su línea de productos sin previo aviso.
- * En nuestro sitio se pueden ver los videos de productos, fotos descarga y manuales, así como toda la información sobre nuestros productos.

MATERIAL PROMOCIONAL PROMOTIONAL MATERIAL MATERIAL PROMOCIONAL

Site / Site / Sítio



Nosso site é responsível e de fácil navegação, nele você pode fazer download de fotos em alta resolução, assistir os vídeos de montagem e encontrar lojas físicas/online. Acesso: www.brasforma.com.br

Our site is responsive and easy to navigate, in it you can download high resolution photos, watch the assembly videos and find physical / online stores. Go to: www.brasforma.com.br

Nuestro sitio es responsable y fácil de navegar, no puede hacer descarga de fotos en alta resolución, asistir los videos de montaje y encontrar tiendas físicas / en línea. Acceso: www.brasforma.com.br

Youtube



Em nosso canal disponibilizamos vídeos de montagem de produtos e institucional. Acesso: www.youtube.com/brasformatv

In our channel we provide videos of assembly Of products and institutional. Go to: www.youtube.com/brasformatv

Em nosso canal disponibilizamos vídeos de montagem De produtos e institucional. Acesso: www.youtube.com/brasformatv

Mídias Sociais e Aplicativo Social Media and Application Mídias Sociales y Aplicadas

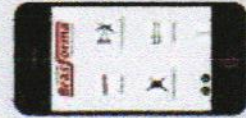

Download



Acesse nossos mídias através do Facebook, Twitter e Youtube. Instale já o nosso aplicativo e fique por dentro de todas as novidades.

Access our media through Facebook, Twitter and Youtube. Install our application now and stay on top of all the news.

Acceda a través de Facebook, Twitter y Youtube. Instale ya en nuestro aplicativo y en todas las novedades.

Material promocional Promotional material Material promocional



EXPOSITORES E AÇÕES NO PDV EXHIBITORS AND MERCHANDISING EXPOSITORES Y ACCIONES EN PUNTO DE VENTA

Totem



Caixa Display



Expositores Personalizados



A Brasforma efetua ações no PDV de acordo com as necessidades do cliente*.

Brasforma carries out actions in the POS according to the client's needs*.

El Brasforma lleva a cabo acciones en el punto de venta de acuerdo a las necesidades del cliente*.

* A montagem de expositores especiais deve ser negociada previamente com a gerência de marketing.

* The assembly of special exhibitors must be previously negotiated with the marketing management.

* La instalación de expositores especiales debe ser negociado previamente con la gestión de marketing.



A Qualidade Brasforma também na linha de Antenas!

ANTENAS LOG DIGITAIS



KIT ANTENAS

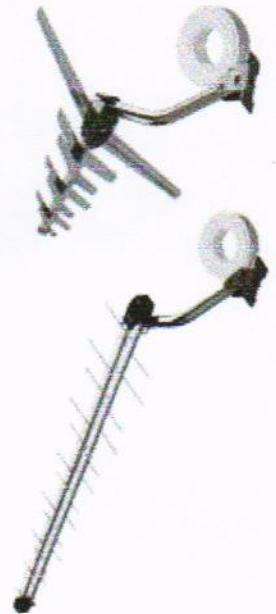

ANTENAS INTERNAS DIGITAIS



ANTENA DIGITAL



ACESSÓRIOS



Mastro para fixação das antenas, produzido em aço galvanizado, pode ser fixado na laje ou na parede.

CONVERSOR



Conversor e Gravador Digital Terrestre HDTV, alta definição, instalação direto na TV. Acompanha controle remoto, cabo HDMI, cabo RCA e pilhas.

Pag. Page Pág.	Modelo Model Modelo	Cor Color Color	Caja Unitaria Unit Box Caja unitaria <small>(en metros, dimensiones cm)</small>						Caja Master Master Box Caja master <small>(en metros, dimensiones cm)</small>						Peso Weight Peso		Cantidad por master Cantidad por master	Código Code Código EAN	Código Master Master Code Código Master ITF
			C		L		A		C		L		A		KG	LBS			
			C	L	C	L	C	L	C	L	A	A	KG	LBS					
00	SBRP126	●	16.20	15.50	6.50	0.63	1.40	42.00	33.00	18.00	8.50	18.73	12	7896689112959	7896689112959				
10	LD401-222	●	30.50	29.50	10.00	2.20	4.84	63.50	61.60	22.00	17.60	38.72	8	5555223145212	5555223145212				
11	SBRP441	●	47.00	44.30	8.30	4.60	10.12	49.00	46.00	35.50	22.80	50.20	4	7896689112928	7896689112928				
12	SBRP431	●	53.50	29.80	8.20	4.90	10.80	55.00	26.50	31.50	15.80	34.80	3	7896689112935	7896689112935				
14	SBRP230	●	26.50	14.00	4.00	1.10	2.42	27.50	25.00	15.00	6.79	14.94	6	7896689113994	7896689113994				
15	SBRP231	●	26.50	22.50	4.30	1.45	3.19	27.50	22.50	4.30	7.57	16.68	6	7896689114069	7896689114069				
16	SBRP120	●	26.50	23.50	8.00	1.32	2.91	48.00	27.50	25.00	8.28	18.25	6	7896689110924	7896689110924				
16	SBRLB120	●	32.50	23.00	8.00	1.09	2.40	41.00	42.00	35.00	11.94	26.32	10	7896689110825	7896689110825				
17	SBRP130	●	26.50	23.50	8.00	1.61	3.54	48.00	27.50	25.00	10.00	22.00	6	7896689114954	7896689114954				
17	SBRLB130	●	30.30	33.00	7.00	1.57	3.46	57.00	35.00	31.00	16.70	36.81	10	7896689115663	7896689115663				
17	SBRLB130B	○	30.30	33.00	7.00	1.57	3.46	57.00	35.00	31.00	16.70	36.81	10	7896689112393	7896689112393				
18	SBRP140	●	26.50	23.50	8.00	2.98	6.56	48.00	27.50	25.00	18.17	40.05	6	7896689110948	7896689110948				
18	SBRP140B	○	26.50	23.50	8.00	2.98	6.56	48.00	27.50	25.00	18.17	40.05	6	7896689112742	7896689112742				
19	SBRP150	●	73.50	14.30	7.00	2.75	6.06	75.00	21.50	16.00	8.62	19.00	3	789668911426	789668911426				
19	SBRP150B	○	73.50	14.30	7.00	2.75	6.06	75.00	21.50	16.00	8.62	19.00	3	7896689112799	7896689112799				
20	SBRP630	●	49.00	26.00	20.50	4.80	10.58	54.80	49.50	24.00	11.40	25.13	2	7896689112485	7896689112485				
21	SBRP137	●	23.50	26.50	7.50	2.74	6.04	38.00	24.00	27.00	15.44	33.97	5	7896689114007	7896689114007				
22	SBRP145	●	31.00	29.00	7.80	3.97	8.75	32.50	32.00	30.50	16.29	35.91	4	7896689113314	7896689113314				
23	SBRP440	●	35.00	26.50	5.50	4.12	9.08	37.00	25.00	28.00	15.00	33.00	4	7896689112911	7896689112911				
23	SBRP440B	○	35.00	26.50	5.50	4.12	9.08	37.00	25.00	28.00	15.00	33.00	4	7896689113161	7896689113161				
24	SBRP430	●	66.50	19.50	8.00	2.88	6.34	68.00	21.00	20.50	8.92	19.66	3	7896689110863	7896689110863				
26	SBRP110	●	26.50	23.50	8.00	1.39	3.06	48.00	27.50	25.00	8.65	19.06	6	7896689111488	7896689111488				
26	SBRLB110	●	32.50	23.00	8.00	1.33	2.93	41.00	42.00	35.00	14.33	31.59	10	7896689115494	7896689115494				
26	SBRLB110B	○	32.50	23.00	8.00	1.33	2.93	41.00	42.00	35.00	14.33	31.59	10	7896689112713	7896689112713				
27	SBRP213	●	27.00	22.50	4.50	1.22	2.68	28.00	24.00	23.00	6.32	13.93	5	7896689113277	7896689113277				
27	SBRP216	●	3.20	25.60	25.00	0.96	2.11	27.00	24.00	35.00	1.09	2.40	5	7896689114045	7896689114045				
28	SBRP414	●	3.20	45.60	43.00	1.41	3.10	48.00	23.00	24.00	8.20	18.07	5	7896689113284	7896689113284				
28	SBRP416	●	3.20	45.60	43.00	1.41	3.10	48.00	23.00	24.00	8.20	18.07	5	7896689114038	7896689114038				
29	SBRP613	●	67.00	22.50	4.50	2.00	4.40	68.50	24.00	23.00	10.41	22.95	5	7896689113291	7896689113291				
29	SBRP616	●	67.00	22.50	4.50	2.00	4.40	68.50	24.00	23.00	10.41	22.95	5	7896689114052	7896689114052				
31	SBRP403	●	47.00	22.50	4.50	1.42	3.13	48.30	24.00	23.00	7.46	16.44	5	7896689113208	7896689113208				
32	SBRP400	●	50.00	6.00	3.50	1.26	2.77	51.00	13.00	13.00	7.76	17.10	6	7896689112539	7896689112539				
33	SBRLB501	●	70.00	10.00	3.50	1.15	2.53	71.00	12.00	21.00	7.19	15.85	6	7896689112461	7896689112461				
34	SBRP300	●	82.50	10.00	3.50	1.76	3.88	83.50	12.00	21.00	10.91	24.05	6	7896689115012	7896689115012				
35	SBRP603	●	67.00	22.50	4.50	1.72	3.79	68.50	24.00	23.00	8.98	19.79	5	7896689113215	7896689113215				
36	SBRUB59	●	17.00	12.50	3.50	0.33	0.72	36.50	30.00	24.00	8.17	18.01	24	7896689113871	7896689113871				
36	SBRUB59	●	5.20	20.50	24.50	0.34	0.74	67.00	29.00	25.50	10.85	23.92	30	7896689113882	7896689113882				

Pág. Page Pág.	Modelo Model Modelo	Cor Color Color	Caixa Unitária Unit Box Caja unitaria <small>(dimensões: dimensões cm)</small>			Peso Weight Peso			Caixa Master Master Box Caja master <small>(dimensões: dimensões cm)</small>			Peso Weight Peso		Quantidade por master Quantity per master Cantidad por master	Código Code Código EAN	Código Master Master Code Código Master ITF
			C	L	A	KG	LBS	C	L	A	KG	LBS				
37	SBRUB660	●	20.50	24.50	5.20	0.40	0.88	41.50	22.50	25.00	2.78	6.12	6	7896689114113	78966891141134	
38	SBRU871	●	21.00	16.80	4.00	0.64	1.41	27.00	21.00	17.00	4.04	8.90	6	7896689114120	78966891141202	
39	SBRU758	●	18.00	16.00	4.00	0.44	0.97	26.50	19.50	23.50	4.63	10.20	10	7896689110986	78966891109868	
39	SBRU758	●	23.00	23.50	3.50	0.43	0.94	36.50	30.50	24.00	6.31	13.91	14	7896689112430	78966891124304	
40	SBRU950	●	4.00	12.50	7.50	0.41	0.90	21.00	39.50	25.50	15.01	33.09	36	7896689113970	78966891139704	
41	SBRU0.5	●	103.60	48.50	8.00	16.00	35.20	103.60	48.50	8.00	16.00	35.20	1	555223146103	—	
43	ADVD172	●	23.00	23.50	6.50	0.31	0.69	40.00	25.50	22.50	2.16	4.76	6	7896689110887	78966891108878	
44	ADVD178	●	21.00	16.80	4.10	0.54	1.19	27.40	21.90	17.90	3.43	7.56	6	7896689113451	78966891134518	
45	PBR0.1	●	59.00	18.00	7.50	3.03	6.68	60.00	24.00	19.00	9.31	20.52	3	7896689113017	78966891130176	
46	PBR0.2	●	70.80	20.20	6.20	4.00	8.80	73.00	22.00	27.00	17.00	37.40	4	7896689112720	78966891127206	
47	SBRP754P	●	19.50	42.00	8.50	1.88	4.14	84.00	12.00	21.00	14.40	31.74	6	7896689110498	78966891104986	
48	SBRP756	●	42.00	14.00	9.50	1.83	4.03	44.00	29.50	29.00	11.36	25.04	6	7896689113628	78966891136284	
48	SBRP756B	○	42.00	14.00	9.50	1.89	4.03	44.00	29.50	29.00	11.36	25.04	6	7896689113659	78966891136598	
49	SBRP757	●	23.00	23.50	6.50	0.79	1.74	40.00	25.50	22.50	5.03	11.08	6	7896689110764	78966891107642	
51	SBRM752	●	55.00	29.70	8.30	3.43	7.56	52.80	31.00	56.50	17.80	39.27	6	7896689113703	78966891137038	
52	HDMI00120	●	9.00	22.50	4.50	0.17	0.38	32.00	26.00	9.50	2.06	4.54	10	7896689113062	78966891130626	
52	HDMI00218	●	9.00	23.70	5.00	0.11	0.24	32.00	26.00	10.00	1.29	2.84	10	7896689113079	78966891130794	
52	HDMI00418	●	9.00	22.50	4.50	0.12	0.28	32.00	26.00	9.50	1.59	3.50	10	7896689113093	78966891130930	
52	HDMI00518	●	9.00	23.70	5.00	0.11	0.24	32.00	26.00	10.00	1.30	2.86	10	7896689113109	78966891131098	
52	HDMI00618	●	9.00	22.50	4.50	0.12	0.27	32.00	26.00	9.50	1.54	3.39	10	7896689113116	78966891131166	
53	HDMI0123	●	9.00	23.70	5.00	0.16	0.35	32.00	26.00	10.00	1.47	3.24	8	7896689113440	78966891134404	
53	HDMI0202	●	9.30	23.30	4.00	0.16	0.35	37.50	10.00	19.00	1.40	3.08	8	7896689113420	78966891134204	
53	HDMI0135	●	15.00	24.40	5.30	0.38	0.83	40.80	15.50	12.50	1.65	3.63	4	7896689113369	78966891133696	
53	HDMI01410	●	17.00	26.30	6.00	0.66	1.45	41.00	17.50	7.40	1.40	3.08	2	7896689113376	78966891133764	
53	HDMI01515	●	21.50	29.30	7.70	1.21	2.66	47.00	23.00	9.50	2.55	5.62	2	7896689113383	78966891133832	
53	CB00012	●	9.30	23.00	4.00	0.15	0.33	37.00	10.00	19.00	1.30	2.86	8	7896689113413	78966891134136	
54	CLT0.3	●	5.00	12.80	23.00	0.17	0.38	26.00	18.50	22.80	1.54	3.39	8	7896689113611	78966891136116	
55	ALTO.2	—	9.30	4.00	18.80	0.09	0.19	32.00	22.50	23.00	1.80	3.96	15	7896689112614	78966891126140	
56	PAD-X	●	30.00	26.00	10.00	0.40	0.88	63.00	53.00	53.00	13.10	28.88	20	555223147346	5552231473463	
58	SB01	○	17.50	5.90	17.50	0.40	0.88	65.50	18.90	19.40	4.32	9.52	20	7896689112836	78966891128364	
59	SM01	○	9.20	14.00	8.20	0.20	0.44	40.00	24.80	20.80	5.17	11.39	24	7896689113581	78966891135812	
59	SM02	○	9.20	14.00	17.20	0.26	0.59	68.00	21.00	20.50	6.70	14.77	24	7896689113598	78966891135980	
59	SM03	○	27.50	22.50	23.00	0.31	0.68	28.00	24.00	23.00	2.78	6.12	8	7896689113604	78966891136048	
60	SBR3.4	●	42.00	14.00	9.50	1.44	3.17	44.00	29.50	29.00	9.04	19.92	6	7896689110344	78966891103446	
60	SBR3.6	○	42.00	14.00	9.50	1.44	3.17	44.00	29.50	29.00	9.01	19.86	6	7896689110368	78966891103682	
61	SBR3.7	●	26.60	14.20	4.10	1.36	2.99	27.50	25.30	15.70	8.31	18.32	6	7896689113390	78966891133906	
61	SBR3.8	○	26.60	14.20	4.10	1.36	2.99	27.50	25.30	15.70	8.31	18.32	6	7896689113406	78966891134068	

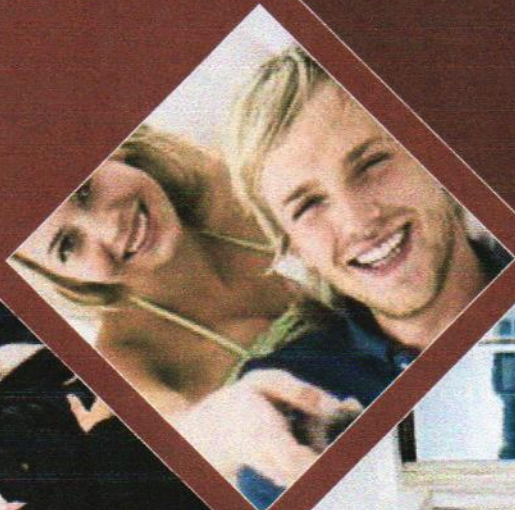

www.brasforma.com.br

vendas@brasforma.com.br

55 11 2246-0200

SUPORTES
Brasforma[®]
FIXAÇÃO POR QUALIDADE



Participantes desclassificados/inabilitados

Participante	Documento	UF	Cidade	Endereço	Bairro	CEP	Telefone	Email	Representante	CPF	RG	Email	Tel
SINCES TECNOLOGIA COMERCIO E SERVICOS LTDA	33615509000106	SP	SINCES TECNOLOGIA COMERCIO E SERVICOS LTDA	THEODORO JOSÉ PAPA, 175	SÃO BENTO II	14098570	1639000287	licitacao@sinces.com.br	SINCES TECNOLOGIA COMERCIO E SERVICOS LTDA	33615509000106	797.883.707.110	licitacao@sinces.com.br	1639

AO
MUNICÍPIO DE TRÊS BARRAS DO PARANÁ
Referência: 18/2026

PROPOSTA COMERCIAL

A empresa B2W INFORMATICA - EPP, CNPJ nº 31.495.962.0002-73, Endereço: Rua Francisco Sesquim, nº 356, Galpão 2B, Anexo - Prédio Administrativo, 1º andar, Sala 1204, Bairro Planeta, Cariacica -ES - CEP: 29156-777, por intermédio de seu representante legal, apresenta PROPOSTA COMERCIAL AJUSTADA, conforme tabela de preços e condições abaixo:

ITEM	MARCA/MODELO	QTD. UNID	PREÇO UNITÁRIO	PREÇO TOTAL
Lote 01 Item 01	Notebook 15.6" Avell B.On 15U R5 7430U 8Gb SSD 256Gb Windows 11 Professional	70	R\$ 3.023,22	R\$ 211.625,40
Lote 01 Item 02	Computador Teravix DTM12A510 R5 5600GT 16Gb SSD 512Gb Fonte Atx 300W 80 Plus W11P Fonte Monitor 24" Concordia H238L + Teclado e Mouse Usb	10	R\$ 4.016,77	R\$ 40.167,70
Lote 01 Item 03	Gabinete De Recarga TES Guardian Bivolt K2-36V + Serviço de Instalação	2	R\$ 5.976,81	R\$ 11.953,62
Lote 01 Item 04	Projektor Epson W49 + Serviço de Instalação	2	R\$ 3.999,70	R\$ 7.999,40
Lote 01 Item 05	Webcam C3Tech Full HD 1080P WB-150BK Microfone de Mesa Kapbom M-306 Tripe p/Câmera Digital Greika WT3750 Tripe de Mesa Ring Light Serviço de Instalação	2	R\$ 1.268,82	R\$ 2.537,64
Lote 01 Item 06	Multifuncional Epson EcoTank L3250 + Serviço de Instalação	2	R\$ 1.581,34	R\$ 3.162,68
Lote 01 Item 07	Access Point TP-LINK EAP225	6	R\$ 854,21	R\$ 5.125,26
Lote 01 Item 08	Switch TP-Link TL-SG3428	2	R\$ 1.296,09	R\$ 2.592,18
Lote 01 Item 09	Rack 19 8U x 570mm MRD 857ST	2	R\$ 496,77	R\$ 993,54
Lote 01 Item 10	Nobreak Ragtech Easy Pro 1400VA 4035 + módulo de baterias	2	R\$ 1.565,65	R\$ 3.131,30
VALOR TOTAL DA PROPOSTA: R\$ 289.288,72 (Duzentos e Oitenta e Nove Mil Duzentos e Oitenta e Oito Reais e Setenta e Dois Centavos).				

ITEM	MARCA/MODELO	QTD. UNID	PREÇO UNITÁRIO	PREÇO TOTAL
Lote 02	Projektor Epson Brightlink 760Wi + Suporte Epson Para Projektor Brightlink + Serviço de Instalação	7	R\$ 17.210,94	R\$ 120.476,58
VALOR TOTAL: R\$ 120.476,58 (Cento e Vinte Mil Quatrocentos e Setenta e Seis Reais e Cinquenta e Oito Centavos).				

ESPECIFICAÇÕES TÉCNICAS

Lote 01 Item 01: NOTEBOOK EDUCACIONAL PARA ESTUDANTES ESPECIFICAÇÕES. PROCESSADOR - INTEL CORE I5, 10ª GERAÇÃO OU SUPERIOR (MODELO EQUIVALENTE COM 4 NÚCLEOS FÍSICOS E 8 THREADS, FREQUÊNCIA BASE DE 1.0 GHZ E TURBO ATÉ 3.6 GHZ). MEMÓRIA RAM: DE 8 GB DDR4, EXPANSÍVEL. ARMAZENAMENTO: SSD DE NO 256 GB, COM VELOCIDADE DE LEITURA ACIMA DE 500 MB/S. TELA: LED, DE NO 14 POLEGADAS, RESOLUÇÃO FULL HD (1920 X 1080), ANTIRREFLEXO. SISTEMA OPERACIONAL: WINDOWS 11 PRO EDUCACIONAL 64 BITS. CONECTIVIDADE - WI-FI PADRÃO IEEE 802.11AC (DUAL BAND 2.4/5 GHZ), BLUETOOTH 5.0 OU SUPERIOR. PORTAS - DE 2 USB (SENDO 1 USB 3.0), 1 HDMI, 01 ENTRADA PARA FONE DE OUVIDO/MICROFONE (COMBO P2). RECURSOS ADICIONAIS - WEBCAM HD (720P) COM MICROFONE EMBUTIDO, ALTO-FALANTES ESTÉREO INTEGRADOS, TECLADO PADRÃO ABNT2 COM "Ç", BATERIA COM AUTONOMIA DE 8 HORAS EM USO CONTÍNUO, FONTE BIVOLT AUTOMÁTICA. GARANTIA - DE 12 MESES COM COBERTURA NACIONAL



AO
MUNICÍPIO DE TRÊS BARRAS DO PARANÁ
Referência: 18/2026

Lote 01 Item 02: COMPUTADOR PARA PROFESSORES/ADMINISTRAÇÃO ESPECIFICAÇÕES. PROCESSADOR - INTEL CORE I5, 10ª GERAÇÃO OU SUPERIOR (MODELO EQUIVALENTE COM 4 NÚCLEOS FÍSICOS E 8 THREADS, FREQUÊNCIA DE 2.0 GHZ BASE E ATÉ 4.0 GHZ TURBO). MEMÓRIA RAM DE 16 GB DDR4, EXPANSÍVEL. ARMAZENAMENTO - SSD DE NO 480 GB OU SUPERIOR, COM VELOCIDADE DE LEITURA SUPERIOR A 500 MB/S. SISTEMA OPERACIONAL - WINDOWS 11 PRO 64 BITS COM LICENÇA VÁLIDA E ATIVADA. PLACA DE VÍDEO - INTEGRADA UHD GRAPHICS (OU VEGA EQUIVALENTE), COM SUPORTE A DOIS MONITORES SIMULTÂNEOS EM FULL HD. GABINETE - MICRO ATX OU SLIM COM FONTE CERTIFICADA, ESTRUTURA METÁLICA VENTILADA, PORTAS FRONTAIS ACESSÍVEIS. MONITOR - TIPO LED IPS, TAMANHO DE 23,8 POLEGADAS, RESOLUÇÃO: FULL HD (1920 X 1080), ENTRADAS: HDMI E VGA, BASE AJUSTÁVEL OU COMPATÍVEL COM SUPORTE VESA. PERIFÉRICOS - TECLADO PADRÃO ABNT2 COM "Ç", INTERFACE USB, MOUSE ÓPTICO COM 2 BOTÕES + SCROLL, INTERFACE USB. RECURSOS ADICIONAIS - DE 6 PORTAS USB (INCLUINDO FRONTAIS), SENDO 2 USB 3.0, 1 PORTA RJ45 (GIGABIT ETHERNET), 1 SAÍDA HDMI. GARANTIA DE 12 MESES, COM SUPORTE TÉCNICO NACIONAL

Lote 01 Item 03: CARRINHO DE CARREGAMENTO E ARMAZENAMENTO ESPECIFICAÇÕES TÉCNICAS : CAPACIDADE PARA 36 NOTEBOOKS DE ATÉ 14 POLEGADAS; CARREGAMENTO SIMULTÂNEO COM DISTRIBUIÇÃO INTELIGENTE DE ENERGIA, COM ROTEÇÃO CONTRA SURTOS E SOBRECARGA; COMPARTIMENTOS INDIVIDUAIS VENTILADOS COM ACABAMENTO EM MATERIAL ISOLANTE; ESTRUTURA EM AÇO COM PINTURA ELETROSTÁTICA ANTICORROSIVA; SISTEMA DE VENTILAÇÃO ATIVO OU PASSIVO, RODÍZIOS GIRATÓRIOS COM TRAVA PARA DESLOCAMENTO E FIXAÇÃO; PORTA FRONTAL; DISJUNTOR EMBUTIDO E CABO DE ALIMENTAÇÃO DE NO 3 METROS; GARANTIA DE 12 MESES.

Lote 01 Item 04: PROJETOR MULTIMÍDIA ESPECIFICAÇÕES TÉCNICAS: RESOLUÇÃO: WXGA (1280 X 800), BRILHO DE 3.600 LÚMENS ANSI. CONTRASTE: DE 15.000:1. CONECTIVIDADE COM NO 1 ENTRADA HDMI, 1 VGA E 1 USB. VIDA ÚTIL DA LÂMPADA: DE 6.000 HORAS EM MODO NORMAL, CORREÇÃO DE KEYSTONE VERTICAL E HORIZONTAL. INCLUSOS CONTROLE REMOTO, CABOS DE ALIMENTAÇÃO E VÍDEO. GARANTIA DE 12 MESES.

Lote 01 Item 05: KIT CENTRO DE MÍDIAS - COM A FINALIDADE DE GRAVAÇÃO, TRANSMISSÃO E EDIÇÃO DE VÍDEOS E AULAS REMOTAS. ESPECIFICAÇÕES TÉCNICAS: 01 CÂMERA WEB FULL HD (1920X1080), COM MICROFONE EMBUTIDO E CONEXÃO USB. 01 MICROFONE DE LAPELA COM FIO DE 1,5 METROS OU MICROFONE DE MESA COM ENTRADA P2 OU USB. 01 TRIPÉ AJUSTÁVEL EM ALTURA (DE 1,50 M). 01 RING LIGHT LED CIRCULAR COM AJUSTE DE INTENSIDADE LUMINOSA E SUPORTE ARTICULADO. 01 SOFTWARE GRATUITO PARA GRAVAÇÃO E TRANSMISSÃO (EX: OBS STUDIO), PRÉ-INSTALADO E CONFIGURADO. GARANTIA DE 12 MESES PARA OS EQUIPAMENTOS FÍSICOS.

Lote 01 Item 06: - ESPECIFICAÇÕES: - • TECNOLOGIA JATO DE TINTA COM TANQUE DE RECARGA. - • FUNÇÕES: IMPRESSÃO, CÓPIA E DIGITALIZAÇÃO. - • IMPRESSÃO COLORIDA E EM PRETO E BRANCO. - • RESOLUÇÃO DE IMPRESSÃO: MÍNIMO DE 4800 X 1200 DPI. - • CONECTIVIDADE: USB 2.0 E WI-FI. - • COMPATÍVEL COM WINDOWS E LINUX. - • ACOMPANHA KIT INICIAL DE INTAS. - • GARANTIA MÍNIMA DE 12 MESES.

Lote 01 Item 07: PONTOS DE ACESSO WIRELESS (ACCESS POINTS) - PARA DISTRIBUIÇÃO DE SINAL WI-FI DE ALTA VELOCIDADE E CONFIABILIDADE NA ESCOLA - ESPECIFICAÇÕES TÉCNICAS PADRÕES: IEEE 802.11A/B/G/N/AC (DUAL BAND - 2.4 GHZ E 5 GHZ). TAXA DE TRANSFERÊNCIA: DE 1.200 MBPS COMBINADOS. SUPORTE A NO 100 CONEXÕES SIMULTÂNEAS. COMPATÍVEL COM POE (POWER OVER ETHERNET). MODO CONTROLADOR E STAND-ALONE. SEGURANÇA: WPA3, ISOLAMENTO DE CLIENTES, VLANS. GERENCIAMENTO REMOTO VIA WEB OU APLICATIVO. GARANTIA DE 12 MESES.

Lote 01 Item 08: SWITCH DE REDE GERENCIÁVEL LAYER 3 -FINALIDADE: GERENCIAR E DISTRIBUIR A REDE DE FORMA INTELIGENTE ENTRE OS PONTOS DE ACESSO E COMPUTADORES DA ESCOLA ESPECIFICAÇÕES TÉCNICAS. TIPO: SWITCH LAYER 3 (ROTEAMENTO ENTRE VLANS); PORTAS: DE 8 PORTAS GIGABIT ETHERNET (RJ45), SENDO PELO MENOS 2 COM SUPORTE. FUNÇÕES: VLAN, QOS, SPANNING TREE, IGMP SNOOPING, PORT MIRRORING. GERENCIÁVEL VIA INTERFACE WEB E SNMP. MONTÁVEL EM RACK PADRÃO 19". FONTE DE ALIMENTAÇÃO BIVOLT AUTOMÁTICA. GARANTIA DE 12 MESES.



AO
MUNICÍPIO DE TRÊS BARRAS DO PARANÁ
Referência: 18/2026

Lote 01 Item 09: RACK METÁLICO 6U OU 8U COM ACESSÓRIOS - FINALIDADE: ACOMODAR COM SEGURANÇA OS EQUIPAMENTOS DE REDE DA INFRAESTRUTURA ESCOLAR. ESPECIFICAÇÕES TÉCNICAS: TIPO: RACK FECHADO DE PAREDE 6U OU 8U PADRÃO 19". ESTRUTURA METÁLICA COM PINTURA ANTICORROSIVA. PORTAS FRONTAL E TRASEIRA COM CHAVE. ABERTURAS PARA VENTILAÇÃO E DUTOS DE CABOS. ACOMPANHA: 1 RÉGUA DE TOMADAS COM NO 5 SAÍDAS, 1 VENTILADOR, 1 BANDEJA FIXA, KIT DE PARAFUSOS. DIMENSÕES COMPATÍVEIS COM SWITCH, NOBREAK E PATCH PANEL. GARANTIA DE 12 MESES.

Lote 01 Item 10: NOBREAK SENOIDAL 1400 VA - COM A FINALIDADE DE GARANTIR FUNCIONAMENTO DOS EQUIPAMENTOS DE REDE E COMPUTADORES EM CASO DE QUEDA OU OSCILAÇÃO DE ENERGIA ESPECIFICAÇÕES TÉCNICAS: POTÊNCIA: DE 1400 VA. TECNOLOGIA: ONDA SENOIDAL PURA. ENTRADA: BIVOLT AUTOMÁTICO (115/220V). SAÍDA: 120V. AUTONOMIA: DE 30 MINUTOS COM 50% DA CARGA NOMINAL. BATERIA INTERNA SELADA, SUBSTITUÍVEL. DISPLAY LCD COM INDICADORES DE TENSÃO, CARGA E FALHA. COMUNICAÇÃO VIA PORTA USB PARA SOFTWARE DE GERENCIAMENTO. GARANTIA DE 12 MESES.

Lote 02: PROJETO INTERATIVO MULTIMÍDIA – EDUCAÇÃO CONECTADA- ESPECIFICAÇÕES TÉCNICAS: TECNOLOGIA DE PROJEÇÃO: DLP OU 3LCD. TIPO: PROJETO INTERATIVO ULTRACURTA DISTÂNCIA. RESOLUÇÃO NATIVA: WXGA (1280 X 800) OU SUPERIOR. RELAÇÃO DE ASPECTO: 16:10. VIDA ÚTIL DA LÂMPADA: DE 6.000 HORAS (MODO NORMAL) E 10.000 HORAS (MODO ECONÔMICO). BRILHO: DE 3.600 LÚMENS ANSI. CONTRASTE DINÂMICO: DE 15.000:1. SUPORTE A PELO MENOS 2 USUÁRIOS SIMULTÂNEOS. INTERATIVIDADE POR TOQUE E CANETA (COM OU SEM FIO). PRECISÃO DE ± 2 MM. ÁREA DE PROJEÇÃO INTERATIVA: 80" POLEGADAS (MEDIDO DIAGONALMENTE). INCLUSÃO DE PELO MENOS 2 CANETAS INTERATIVAS RECARREGÁVEIS OU COM PILHA. SOFTWARE EDUCACIONAL DE ANOTAÇÃO, DESENHO E INTERAÇÃO COMPATÍVEL COM SISTEMAS WINDOWS E LINUX. FERRAMENTAS INTEGRADAS DE ESCRITA À MÃO, DESENHO, RECONHECIMENTO DE FORMAS, SALVAMENTO DE ARQUIVOS E CAPTURA DE TELA. COMPATÍVEL COM PROGRAMAS COMO POWERPOINT, PDF E NAVEGADORES WEB. COMPATÍVEL COM PLATAFORMAS DE APRENDIZAGEM COMO GOOGLE SALA DE AULA, MICROSOFT TEAMS, ENTRE OUTRAS. ENTRADAS: DE 2 HDMI, 2 USB-A, 1 USB-B (PARA INTERATIVIDADE), 1 VGA. SAÍDAS: 1 ÁUDIO P2 E 1 HDMI (OU VGA). CONECTIVIDADE WI-FI INTEGRADA OU POR ADAPTADOR USB INCLUSO. CONEXÃO A INTERNET PARA ATUALIZAÇÃO DE SOFTWARE E APLICATIVOS. PORTA LAN RJ-45 PARA GESTÃO EM REDE. ALTO-FALANTE INTEGRADO: DE 10W RMS. CONTROLE REMOTO COM PILHAS. CABO HDMI (1,5 M), CABO USB (1,5 M), CABO DE ALIMENTAÇÃO. SUPORTE/MONTAGEM PARA INSTALAÇÃO NA PAREDE ACIMA DA LOUSA (SUPORTE ULTRACURTA DISTÂNCIA INCLUSO). KIT DE INSTALAÇÃO COM MANUAL TÉCNICO E DE OPERAÇÃO EM PORTUGUÊS. COMPATÍVEL COM WINDOWS 10 E 11 (64 BITS), LINUX EDUCACIONAL E OUTROS SISTEMAS EDUCACIONAIS HOMOLOGADOS. DRIVERS FORNECIDOS COM O EQUIPAMENTO OU DISPONÍVEIS PARA DOWNLOAD GRATUITO. GARANTIA DE 12 MESES PARA O PROJETO. GARANTIA DE 12 MESES PARA ACESSÓRIOS E LÂMPADA. SUPORTE TÉCNICO NACIONAL COM ASSISTÊNCIA REMOTA E PRESENCIAL AUTORIZADA.

DECLARAÇÕES

Declaramos que nos preços cotados estão inclusas todas as despesas, tais como transporte, impostos, taxas e quaisquer outras que forem devidas, necessárias e indispensáveis à perfeita execução do objeto desta licitação.

Estando de acordo com ato convocatório e com a legislação nele indicada, propomos os preços acima.

CONDIÇÕES GERAIS

A validade desta proposta é de: 60 (sessenta) dias, conforme edital.

O prazo de pagamento é de: 30 (trinta) dias, conforme edital.

Prazo(s) de Entrega: 15 (quinze) dias, conforme edital.



AO
MUNICÍPIO DE TRÊS BARRAS DO PARANÁ
Referência: 18/2026

Prazo(s) de Garantia: 12 (doze) meses

A proponente disponibiliza e-mail para a abertura de chamados rma@b2winformatica.com.br e/ou telefone gratuito 0800-7645-134 e conta com rede de assistência técnica autorizada em todo o território nacional.

DADOS DO REPRESENTANTE E GESTOR DO CONTRATO

Nome: KÁSSIO HENRIQUE PEDROSO MEIRELES SANTOS
CPF: N° 058.586.061-05
RG: N° 2.907.443 SSP/DF
Estado Civil: Casado
Cargo: Representante legal

DADOS DA EMPRESA

Razão Social: B2W INFORMATICA - EPP
CNPJ: N° 31.495.962.0002-73
Inscrição Estadual: N° 084510374
Inscrição Municipal: N° 209394
Endereço: Rua Francisco Sesquim, n° 356, Galpão 2B, Anexo - Prédio Administrativo, 1º andar, Sala 1204, Bairro Planeta, Cariacica -ES - CEP: 29156-777
CEP: 29156-777
Telefone: (61) 3193-1804
Porte: EPP- Empresa de Pequeno Porte
E-mail: proposta@b2winformatica.com.br / documentacao@b2winformatica.com.br
Dados Bancários: BANCO DO BRASIL Agencia: 9434-X Conta: 257-7

Cariacica -ES, 13 de maio de 2026.

Atenciosamente,

Kássio Santos

B2W INFORMATICA LTDA - EPP
KÁSSIO HENRIQUE PEDROSO MEIRELES SANTOS
CPF: 058.586.061-05
SÓCIO



EPSON®

PÁGINA DE ESPECIFICAÇÕES

BrightLink® 760Wi

Projetor Laser Interativo 3LCD



Produto apresentado com suporte, vendido separadamente.

Transforme a sala de aula e atraia a atenção dos alunos com uma grande projeção interativa



Cores Brilhantes

Imagens mais reais: cores mais brilhantes¹ com a tecnologia 3LCD com 3 chips e 4.100 lúmens de brilho em branco e em cores².

Projeção Interativa de até 100 polegadas: os alunos precisam de uma grande imagem para conseguir visualizar os conteúdos de forma adequada. Oferece até 85% mais espaço interativo que um monitor de 75 polegadas.

Fácil colaboração com interação simultânea de vários usuários: interatividade integrada com duas canetas interativas e módulo touch opcional para colaboração de até oito pessoas simultaneamente.

Grandes imagens e visibilidade adequada: resolução WXGA (HD) para apresentações com ótima qualidade; Aspecto padrão 16:10, suporta também os formatos 4:3 e 16:9.

Conectividade versátil: compatível com os aplicativos e dispositivos mais populares, inclusive Microsoft® Office 365 ou Google® Workspace.

Quadro branco digital integrado, sem a necessidade de um computador: desenhe, salve, imprima e envie e-mail sem precisar de um computador; compartilhe também conteúdos do quadro branco com outros projetores BrightLink® em rede³.

Sem necessidade de substituição de lâmpada: fonte de luz laser para 20.000 horas praticamente livre de manutenção⁴.

Conexão e transmissão sem fios de até 50 dispositivos⁵: O software Epson iProjection™ gratuito facilita a transmissão wireless usando Chromebooks®, dispositivos iOS® e Android™, computadores Mac® e PC®; com a função de moderador⁷, os professores tem o controle do conteúdo exibido em suas mãos.

Atualize facilmente seu parque de projetores BrightLink® 595Wi/695Wi/725Wi: utilize o mesmo suporte⁶ e módulo touch existentes e troque somente o projetor.

Configuração rápida e fácil: economize tempo com o novo alinhamento automático de imagens e calibração de canetas.

EPSON®

PÁGINA DE ESPECIFICAÇÕES

Projektor Laser Interativo BrightLink® 760Wi

Especificações

Sistema de projeção Tecnologia 3LCD com 3 chips da Epson
Método de projeção Frontal / Retroprojeção / Montagem de Teto
Método de condução Epson Poly-Silicon TFT Active Matrix
Número de pixels 1.024.000 pixels (1280 x 800) x 3
Brilho em cores¹ Emissão de luz colorida: 4.100 lúmens
Brilho em branco² Emissão de luz branca: 4.100 lúmens
Proporção Nativa: 16:10 (WXGA); Compatibilidade 4:3, 16:9
Resolução nativa 1280 x 800 (WXGA)
Fonte de luz Laser
Vida útil da fonte de luz³ Até 20.000 horas,
 Modo Estendido: Até 30.000 horas
Tamanho da imagem (distância de projeção entre o projetor e a parede) Com suporte ELPMB62: 70" - 100" (10,5 - 29,4 cm) 16:10
Correção de keystone (manual) Horizontal: ±3 graus; Vertical: ±3 graus
USB Plug'n Play Mac OS® 10.8 /10.9/10.10/10.11/10.12/ 10.13/10.14/ macOS® 10.15.x
USB Plug'n Play para Windows® Windows® 7/Windows® 8/ Windows® 10, Windows® 11
Relação de contraste Até 2.500.000:1
Reprodução de cores Até 1,070 bilhão de cores

Especificações Wireless

Modos de segurança compatíveis
 OPEN, WPA2/WPA3-PSK, WPA2/WPA3-EAP
 Tipos de EAP compatíveis: PEAP, PEAP-TLS, EAP-TLS, EAP-Fast
Velocidades aceitas
 IEEE 802,11 b: 11 Mbps* (2,4 GHz)
 IEEE 802,11 g: 54 Mbps* (2,4 GHz)
 IEEE 802,11 n: 72,2 Mbps* (2,4 GHz)
 IEEE 802,11 a: 54 Mbps* (5 GHz)
 IEEE 802,11 n: 150 Mbps* (5 GHz)
 IEEE 802,11 ac: 325 Mbps* (5 GHz)
 *Velocidades e distâncias máximas alcançadas ao usar a mesma tecnologia de modo refinado (Enhanced Mode). As taxas de dados, funções e rendimento reais podem variar dependendo do sistema de computação, do ambiente e de outros fatores.

Lente de Projeção

Tipo Foco manual
Número F 1,6
Distância Focal 3,7 mm
Taxa de Distância 0,27 - 0,37 (16:10)
Taxa de Zoom Zoom digital 1,00 - 1,35x

Outros

Alto-falante 16 W mono
Temperatura de funcionamento 0° a 40°C
Fonte de alimentação 100 V - 240 V ±10%, 50/60 Hz
Energização automática Sinal de Detecção em HDMI®/Detecção de Plug-In (HDMI®), USB, VGA 15 pinos)
Modo de suspensão Sim (com temporizador)
Consumo de energia
 Modo Silencioso: 214 W
 Modo Normal: 277 W
 Standby (Comunicação Ligada): 2,0 W
 Standby (Comunicação Desligada): 0,5 W
Ruído do ventilador Modo Silencioso: 27 dB, Modo Normal: 37 dB
Segurança Compatibilidade com trava Kensington, barra de segurança, função de proteção com senha

Interfaces

HDMI®: 3x
 Entrada de vídeo RCA (amarelo): 1x
 Entrada mini de áudio estéreo: 3x
 Saída mini de áudio estéreo: 1x
 Entrada de microfone: 1x
 Tipo USB-A (fonte 5 V, 2 A): 1x
 Tipo USB-B (USB display com áudio e interatividade): 2x
 Serial: RS-232C 1x
 Saída do Monitor/Computador: D-Sub 15 pinos 1x
 Entrada computador: D-Sub 15 pinos 1x
 Rede LAN wireless integrada: 802,11b/g/n/ac
 Stereo mini (entrada) para sincronização da interatividade
 Stereo mini (saída) para sincronização da interatividade
 Porta de conexão para módulo touch

Interatividade

Tecnologia de interação Infravermelha, 850 nm
Área de interação (tamanho da imagem) 100" diagonal (16:10)
Modos de interação Interatividade com computador, sem computador e modo de anotação em quadro branco; Caneta: dois usuários; Módulo touch: até 6 pontos de toque
Interação sem computador 2 canetas e 6 pontos de toque
Ferramentas para interação Software Epson Easy Interactive Tools; 2 canetas e 6 pontos de toque
Fontes para interação com computador USB, HDMI®, Computador 1, Computador 2, LAN, Miracast®
Fontes para interação sem computador Câmeras de documentos, reprodutores de DVD/Blu-ray Disc™, dispositivos iPod® /iPad®, Chromebooks
Método de calibragem Automática ou manual
Conexão da interatividade Cabo USB para ambientes sem rede LAN
Software interativo necessário Epson Easy Interactive Driver (necessário para Mac®) Mac OS® 10.12/10.13/10.14/Mac OS® 10.15.x, 11.0/12.0/13.0
 Epson Easy Interactive Tools para Windows® e Mac®
Compatibilidade com sistemas Microsoft®, Windows® 8/8.1, Windows® 10, Windows® 11, Windows® 7 SP1 (todas as edições exceto Starter), Mac OS® 10.11/10.12/10.13/10.14/macOS® 10.15.x, 11.0/12.0/13.0
Gestos Requer Windows® 7 ou posterior, ou Mac OS® 10.12 ou posterior

Dimensões (largura x altura x profundidade)

Excluídos os pés 35,6 cm x 13,3 cm x 39,5 cm
Peso 6 kg

Controle Remoto

Funções Computador, HDMI®, USB, LAN, busca de fonte, ligar/desligar, aspecto, modo de cor, volume, zoom digital, mute A/V, congelar, menu, automático, entrar, sair, usuário, ID, default, início, split screen
Distância operacional 6 m
Ângulos de comando da operação
 Traseiro: Direito/Esquerdo: -55 a +55 graus, Superior/Inferior: +75 a +15 graus
 Frontal: Direito/Esquerdo: -30 a +30 graus, Superior/Inferior: 0 a +60 graus



Porta USB-A adicional na lateral do projetor.

Características Ecológicas

Sistema de projeção 3LCD que economiza energia é compatível com RoHS
 Produto reciclável*

Suporte

Garantia limitada 3 anos ON-SITE para o projetor

O que tem na caixa

Projektor laser interativo BrightLink® 760Wi, guia de inicialização rápida, cabo de alimentação de 3 m, cabo USB A/B de 5 m, controle remoto do projetor, 2x canetas interativas, 4 pontas macias para caneta, 2 pontas rígidas para caneta, porta-canetas, 2 pilhas AA (para canetas), 2 pilhas AA (para controle remoto), pé do projetor, marcadores de canto, ímãs para marcadores de canto

Informações sobre Pedidos

BrightLink® 760Wi	V11HA80021
Suporte de parede para distância de projeção ultracurta (ELPMB62)	V12HA06A05
Módulo touch	V12H007A23
Adaptador Wireless de rede LAN 802,11 b/g/n (ELPAP11)	V12H005A02

¹ Brilho de cor medido de acordo com IDMS 15.4. Cores adicionais e modos de imagem comprovados. Os projetores Epson 3LCD mais vendidos em comparação com os projetores DLP de 1 chip semelhantes mais vendidos com base nos dados de vendas da NPD de outubro de 2019 a setembro de 2020. O BRILHO DA COR VARIA DEPENDENDO DAS CONDIÇÕES DE USO. ² O brilho da cor (emissão de luz colorida) e o brilho do branco (emissão de luz branca) variam dependendo das condições de uso. Emissão de luz colorida medida de acordo com IDMS 15.4; emissão de luz branca medida de acordo com ISO 21118. ³ O compartimento de Tela em Rede é compatível com os seguintes modelos: BrightLink® 725Wi, 735Fi, 760Wi, 770Fi, 1480Fi e 1485Fi. ¹ Não precisa de manutenção para fonte de luz antes de 20.000 horas de uso. Tempo aproximado até que o brilho diminua em 50% desde o primeiro uso. Medido pelo teste de aceleração assumindo o uso de 0,04 - 0,20 mg/m² de material particulado. O tempo varia de acordo com as condições de uso e o ambiente. A substituição de outras peças além da fonte de luz pode ser necessária em um período mais curto. ² Para funcionalidade sem fio, inclusive por meio do aplicativo Epson iProjection™, o projetor deve ser configurado em uma rede, por meio da porta Ethernet do projetor (consulte as especificações do modelo para disponibilidade) ou por meio de uma conexão sem fio. Consulte o manual do proprietário para determinar se um módulo LAN sem fio deve ser adquirido separadamente para habilitar uma conexão sem fio. Nem todos os projetores Epson podem ser conectados em rede. O aplicativo Epson iProjection™ não oferece suporte a todos os arquivos e formatos. Acesse www.epson.com para obter mais informações. ³ Conexão com a Internet necessária para download. Taxa de uso de dados pode ser aplicada. ⁴ O controle do moderador, a conexão do código QR e o controle remoto do projetor não estão disponíveis no Epson iProjection™ para Chromebooks®. ⁵ Os suportes compatíveis incluem ELPMB43, ELPMB46, ELPMB53 e ELPMB62. ⁶ Para opções de reciclagem convenientes e razoáveis, acesse www.epson.com.br/reciclagem-programa-de-coleta

Saiba mais sobre como nossos produtos podem transformar sua instituição. Visite-nos em epson.com.br/projetores-educacao

Epson do Brasil

Central de atendimento ao cliente

Capitais e regiões metropolitanas Outras localidades

3004-6627 0800 377 6627 ou 0800 EPSONBR

www.epson.com.br

Contato:

Estas especificações e termos estão sujeitos a alterações sem aviso prévio. EPSON e PowerLite® são marcas registradas. EPSON Exceed Your Vision é um logotipo registrado e Better Products for a Better Future e Epson iProjection são marcas comerciais da Seiko Epson Corporation. BrightLink® é uma marca registrada e GolfCard e Pflor são marcas comerciais de Epson America, Inc. iPad, iPod, Mac, macOS e OS X são marcas comerciais da Apple Inc., registradas nos EUA e em outros países, e outros países. Google é uma marca registrada e Android e Chromebook são marcas comerciais da Google LLC. Microsoft, Windows e Windows Vista são marcas registradas ou marcas comerciais da Microsoft Corporation nos Estados Unidos e outros países. SmartWay é uma marca registrada da Agência de Proteção Ambiental dos EUA. Miracast® é uma marca registrada da Wi-Fi Alliance®. Todos os outros produtos e marcas são marcas comerciais e/ou marcas registradas de suas respectivas empresas. A Epson renuncia a todos e quaisquer direitos sobre essas marcas. Copyright: 2024 Epson America, Inc. Com-SS-Oct-13 CPD-0961 06/24

**MUNICIPIO DE TRES BARRAS DO PARANA
TRÊS BARRAS DO PARANÁ-PR**

ATA DE SESSÃO

PREGÃO ELETRÔNICO Nº 18/2026
Processo Administrativo Nº 35/2026
Tipo: AQUISIÇÃO
PREGOEIRO: VANESSA MACAGNAN ACUNHA OENNING
Data de Publicação: 28/04/2026 14:41:13

MOVIMENTOS DO PROCESSO

07/05/2026 15:06:46 ESCLARECIMENTO REQUERIDO B2W INFORMATICA LTDA (31.495.962/0002-73)
PERGUNTA 01: MANIFESTAÇÃO DE INTENÇÃO DE RECURSO DE FORMA MOTIVADA

Fuado (a) Pregoeiro (a),

Nos deparamos com a exigência contida no item 13 que trata dos RECURSOS, que assim dispõe:

"13.2.2. A falta de manifestação motivada do licitante quanto a intenção de recorrer importará a decadência desse direito."

O texto acima informa que a intenção de recurso deverá ser MOTIVADA, que vai contra o que preceitua a Nova Lei de Licitações (14.133/21), uma vez que esta, diversamente do que consta do art. 4º, XVIII, da Lei nº 10.520/2002, não é exigido que a manifestação da intenção de recorrer seja "motivada". Com efeito, a manifestação da intenção de recurso deverá ser admitida pelo agente de contratação independentemente da externalização de motivo.

Essa flexibilização trazida pela NLLC é um grande avanço da legislação, uma vez que, não raramente, é possível encontrar certames nos quais os pregoeiros confundem a análise de existência de motivação com a análise do próprio mérito recursal, por vezes até rejeitando sumariamente a intenção de recurso sob a justificativa de que o futuro recurso seria ou deveria ser indeferido.

Dessa forma, estamos entendendo que a manifestação de recurso não deverá ser MOTIVADA. Nosso entendimento está correto?

07/05/2026 15:06:54 ESCLARECIMENTO REQUERIDO B2W INFORMATICA LTDA (31.495.962/0002-73)
PERGUNTA 02: IMPEDIMENTO

Solicito esclarecimento quanto ao anexo III, item h). Nos termos do art. 156, § 4º, da Lei nº 14.133/2021, a sanção de impedimento de licitar e contratar possui efeitos restritos ao ente federativo que a aplicou. Diante disso, a declaração exigida no edital deve ser considerada apenas em relação a este ente federativo, ou estão sendo considerados impedimentos aplicados por outros entes?

**MUNICIPIO DE TRES BARRAS DO PARANA
TRÊS BARRAS DO PARANÁ-PR**

07/05/2026 15:07:13 ESCLARECIMENTO REQUERIDO B2W INFORMATICA LTDA (31.495.962/0002-73)
PERGUNTA 03: INSTALAÇÃO

Conforme disposto no edital, consta a seguinte exigência:

“Equipamentos que exijam montagem, instalação ou configuração (computadores, impressoras, switches, projetores interativos, carrinhos de carregamento ou similares) deverão ser totalmente instalados pela contratada, sem ônus adicional, com testes funcionais realizados na presença do fiscal do contrato...”

Diante do exposto, considerando que o Lote 01 contempla diversos equipamentos distintos, solicitamos esclarecimento quanto à correta interpretação da obrigação acima descrita.

Quais itens do Lote 01 serão considerados, pela Administração, como equipamentos que efetivamente exigem montagem, instalação ou configuração in loco?

A obrigação de instalação integral se aplica a todos os equipamentos do lote (inclusive computadores e impressoras de uso comum), ou somente àqueles que demandam infraestrutura ou integração (como switches, projetores, racks, access points e similares)? O presente esclarecimento é essencial para o correto dimensionamento da proposta, especialmente quanto aos custos operacionais e logísticos envolvidos na execução contratual.

07/05/2026 15:07:23 ESCLARECIMENTO REQUERIDO B2W INFORMATICA LTDA (31.495.962/0002-73)
PERGUNTA 04: ENTREGA PARCELADA

o analisar o edital e seus anexos, verificou-se a existência de disposições divergentes quanto à forma de entrega dos objetos, uma vez que há trechos que indicam entrega parcelada, enquanto outros sugerem entrega única.

Diante dessa inconsistência, visando a correta elaboração da proposta e o adequado dimensionamento logístico e financeiro, solicitamos o seguinte esclarecimento:

A entrega dos itens deverá ocorrer de forma parcelada ou em entrega única?

Caso seja parcelada, qual será o critério de solicitação (cronograma, demanda da Administração, ordens de fornecimento, etc.)? Ressalta-se que a definição clara da forma de entrega impacta diretamente na composição dos custos, especialmente no que se refere ao transporte, armazenamento e eventual instalação dos equipamentos.

Dessa forma, solicita-se a uniformização do entendimento para garantir a isonomia entre os licitantes.

07/05/2026 15:07:33 ESCLARECIMENTO REQUERIDO B2W INFORMATICA LTDA (31.495.962/0002-73)
PERGUNTA 05: ARP X AQUISIÇÃO

Ao analisar o edital, seus anexos e as informações disponibilizadas na plataforma BLL, verificou-se inconsistência quanto ao regime de contratação adotado no presente certame, considerando que:

há trechos do edital que indicam a utilização do Sistema de Registro de Preços (ARP);

outros dispositivos sugerem tratar-se de aquisição imediata, com fornecimento integral do objeto;

Adicionalmente, na plataforma eletrônica BLL o processo encontra-se classificado como aquisição, o que reforça a interpretação de compra direta.

Diante dessas divergências, solicitamos os seguintes esclarecimentos:

O presente certame deve ser considerado como Sistema de Registro de Preços (ARP) ou como aquisição direta (compra única)?

07/05/2026 15:09:23 ESCLARECIMENTO REQUERIDO B2W INFORMATICA LTDA (31.495.962/0002-73)
Esclarecimento em anexo.

09/05/2026 14:01:10 CADASTRO DE PROPOSTA OC INFORMATICA

11/05/2026 17:14:41 CADASTRO DE PROPOSTA JOSIANE DO ROCIO MICHALOSKI

**MUNICIPIO DE TRES BARRAS DO PARANA
TRÊS BARRAS DO PARANÁ-PR**

12/05/2026 09:58:09 RESPOSTA DE ESCLARECIMENTO PREGOEIRO

Em atenção ao esclarecimento apresentado, informa-se que, em que pese a redação do item 13.2.2 do edital fazer referência à "manifestação motivada", a condução do certame observará a interpretação compatível com a Lei nº 14.133/2021.

Dessa forma, a simples manifestação de intenção de recurso será aceita pela Pregoeira, desde que apresentada no momento oportuno e na forma prevista pela plataforma eletrônica utilizada no certame.

Esclarece-se, ainda, que a Pregoeira não realizará juízo prévio de mérito sobre a intenção recursal, tampouco rejeitará a manifestação sob o fundamento de ausência de motivação detalhada, pois a análise das razões recursais ocorrerá em momento posterior, dentro do procedimento legalmente previsto.

Assim, uma vez registrada a intenção de recurso, será concedido à licitante o prazo de 03 dias úteis para apresentação das respectivas razões recursais, assegurando-se, na sequência, o contraditório e a ampla defesa aos demais interessados.

Portanto, o entendimento está correto quanto à aceitação da simples manifestação de intenção de recurso, desde que tempestiva e formalmente registrada no sistema.

12/05/2026 09:59:12 RESPOSTA DE ESCLARECIMENTO PREGOEIRO

Em atenção ao esclarecimento apresentado, informa-se que a declaração exigida no Anexo III, item "h", será interpretada em conformidade com o artigo 156, § 4º, da Lei nº 14.133/2021.

Dessa forma, eventual sanção de impedimento de licitar e contratar terá seus efeitos considerados no âmbito da Administração Pública direta e indireta do ente federativo que aplicou a penalidade.

Assim, para fins de aplicação da exigência editalícia, serão considerados os impedimentos de licitar e contratar aplicados no âmbito do ente federativo responsável pelo certame, não sendo automaticamente estendidos impedimentos aplicados por outros entes federativos, salvo quando houver previsão legal específica ou sanção com abrangência nacional, como ocorre na declaração de inidoneidade prevista no artigo 156, § 5º, da Lei nº 14.133/2021.

Portanto, o entendimento está correto no sentido de que a sanção de impedimento prevista no artigo 156, § 4º, possui efeitos restritos ao ente federativo que a aplicou, devendo a declaração ser compreendida nos limites legais da referida penalidade.

12/05/2026 10:01:29 RESPOSTA DE ESCLARECIMENTO PREGOEIRO

Em atenção ao pedido de esclarecimento apresentado, informa-se que os equipamentos integrantes do Lote 01 deverão ser entregues devidamente montados, completos e prontos para uso, acompanhados de todos os acessórios necessários ao seu regular funcionamento.

A título exemplificativo, os computadores deverão ser entregues já equipados com seus respectivos componentes, periféricos e acessórios, de forma que estejam aptos à utilização após a conferência e conexão pela Administração.

Esclarece-se que a instalação in loco dos equipamentos ficará a cargo do técnico de informática do Município, responsável pela configuração final, alocação nos setores, integração à rede e demais ajustes necessários ao uso interno.

Contudo, a empresa contratada poderá acompanhar a instalação, participar dos testes funcionais e auxiliar na conferência dos equipamentos, especialmente quando necessário para validação do funcionamento, orientação técnica ou esclarecimento quanto às características dos produtos fornecidos.

Portanto, a obrigação da contratada consiste na entrega dos equipamentos devidamente montados, completos e prontos para uso, sem prejuízo da possibilidade de acompanhamento e suporte durante a instalação in loco realizada pela equipe técnica do Município.

12/05/2026 10:05:14 RESPOSTA DE ESCLARECIMENTO PREGOEIRO

Em atenção ao pedido de esclarecimento apresentado, informa-se que a entrega dos itens deverá ocorrer de forma única, contemplando a totalidade dos equipamentos adquiridos.

Esclarece-se que a aquisição será realizada integralmente, tendo em vista tratar-se de recurso oriundo do Governo Federal, cuja liberação e regular prestação de contas dependem do recebimento completo dos equipamentos e da apresentação das respectivas notas fiscais correspondentes.

Além disso, o Município possui urgência na aquisição dos equipamentos em sua totalidade, considerando a necessidade de utilização imediata dos bens para atendimento das demandas administrativas e operacionais vinculadas ao objeto da contratação.

Dessa forma, não haverá entrega parcelada por demanda, cronograma sucessivo ou ordens de fornecimento fracionadas. A contratada deverá providenciar a entrega integral dos itens adjudicados, observando os prazos, condições técnicas e demais exigências previstas no edital e seus anexos.

Portanto, para fins de elaboração da proposta, os licitantes deverão considerar a entrega única da totalidade dos equipamentos, garantindo-se a uniformidade de interpretação e a isonomia entre os interessados.

**MUNICIPIO DE TRES BARRAS DO PARANA
TRÊS BARRAS DO PARANÁ-PR**

12/05/2026 10:05:45 RESPOSTA DE ESCLARECIMENTO PREGOEIRO

compra única na totalidade dos itens

12/05/2026 10:30:10 RESPOSTA DE ESCLARECIMENTO PREGOEIRO

Em atenção ao esclarecimento apresentado, informa-se que há equívoco na interpretação dos itens do edital.

O projetor com valor estimado de R\$ 4.000,00 refere-se ao Item 04 do Lote 01, que possui especificação técnica própria, tratando-se de projetor multimídia com resolução mínima WXGA 1280 x 800, brilho mínimo de 3.600 lúmens ANSI, contraste mínimo de 15.000:1, conectividade mínima com 1 HDMI, 1 VGA e 1 USB, vida útil mínima da lâmpada de 6.000 horas em modo normal, correção de keystone vertical e horizontal, controle remoto, cabos de alimentação e vídeo, além de garantia mínima de 12 meses.

Portanto, o valor de R\$ 4.000,00 não se refere ao projetor interativo ultracurta distância mencionado no pedido de esclarecimento, o qual possui características técnicas superiores, especialmente quanto à interatividade, projeção em ultracurta distância e recursos educacionais integrados, conforme observado pela própria solicitante.

Esclarece-se que o projetor interativo ultracurta distância corresponde ao Item 01 do Lote 02, cujo valor de referência é de R\$ 22.000,00 por unidade, sendo prevista a aquisição de 07 unidades, valor este compatível com as médias verificadas no mercado para equipamentos dessa categoria.

Dessa forma, não há incompatibilidade entre o valor estimado e o objeto pretendido, pois se tratam de itens distintos, com especificações técnicas e valores referenciais próprios. Assim, permanecem inalteradas as condições do edital.

12/05/2026 10:38:46 CADASTRO DE PROPOSTA PAULO ANDERSON PILATTI - EIRELI

12/05/2026 11:32:38 CADASTRO DE PROPOSTA TGT CONSULTORIA E INFORMÁTICA LTDA

12/05/2026 12:24:55 CADASTRO DE PROPOSTA MTM SUL LTDA

12/05/2026 12:31:06 ALTERAÇÃO DE PROPOSTA MTM SUL LTDA

12/05/2026 15:03:55 CADASTRO DE PROPOSTA AR IMPORTS LTDA

12/05/2026 15:16:50 CADASTRO DE PROPOSTA ALANA ASSESSORIA, COBRANÇAS, TRANSPORTES E SERV

12/05/2026 15:38:13 CADASTRO DE PROPOSTA B2W INFORMATICA LTDA

12/05/2026 15:46:48 ALTERAÇÃO DE PROPOSTA B2W INFORMATICA LTDA

12/05/2026 15:51:45 CADASTRO DE PROPOSTA SINCES TECNOLOGIA COMERCIO E SERVICOS LTDA

12/05/2026 18:24:08 CADASTRO DE PROPOSTA A S CAETANO LTDA

12/05/2026 18:24:24 ALTERAÇÃO DE PROPOSTA A S CAETANO LTDA

12/05/2026 20:32:54 CADASTRO DE PROPOSTA DIFROZEN SORVETERIA E LANCHERIA LTDA

12/05/2026 21:08:24 CADASTRO DE PROPOSTA LEAL EQUIPAMENTOS LTDA

12/05/2026 21:08:39 ALTERAÇÃO DE PROPOSTA LEAL EQUIPAMENTOS LTDA

12/05/2026 23:09:12 CADASTRO DE PROPOSTA R&L SOLUCOES COMERCIAIS LTDA

12/05/2026 23:21:21 CADASTRO DE PROPOSTA ELITE DIGITAL LTDA

13/05/2026 01:05:28 CADASTRO DE PROPOSTA REVENI CARMEN MILAN

13/05/2026 09:23:15 MENSAGEM PREGOEIRO

PESSOAL, PEÇO DESCULPA PELO ATRASO! DAQUI UNS 5 MINUTINHOS JA INICIA A DISPUTA

13/05/2026 11:59:08 MENSAGEM PREGOEIRO

PESSOAL QUE ESTÁ DISPUTANDO O LOTE 01, GOSTARIA DE INFORMAR QUE NOSSO PERÍODO DE ALMOÇO É DAS 12:00 AS 13:30, NESSE PERÍODO NÃO CONSEGUIREMOS AJUDAR CASO PRECISEM

13/05/2026 11:59:18 MENSAGEM PREGOEIRO

RETORNAMOS 13:30

13/05/2026 11:59:29 MENSAGEM PREGOEIRO

PORÉM A DISPUTA CONTINUA

LOTE 1 - JULGAMENTO

Lote 1

VALORES UNITÁRIOS FINAIS

**MUNICIPIO DE TRES BARRAS DO PARANA
TRÊS BARRAS DO PARANÁ-PR**

Item: 1 Unidade: kt Marca: DIVERSOS Modelo: DIVERSOS
 Descrição: KIT ESCOLA CONECTADA CONTENDO: 35 (TRINTA E CINCO) NOTEBOOKS, 5 (CINCO) COMPUTADORES PARA PROFESSORES/ADM, 01 (UM) CARRO DE CARREGAMENTO, 01 (UM) PROJETOR, 01 (UM) KIT CENTRO DE MÍDEAS, 01 (UMA) IMPRESSORA MULTIFUNCIONAL, 03 (TRÊS) ACESS POINT, 01 (UM) SWITCH LAYER 3, 01 (UM) RACK 6U OU 8U, 01 (UM) NOBREAK (VERIFICAR DESCRITIVO DE CADA PRODUTO ABAIXO)
 Quantidade: 2 Valor Unit.: 144.644,36 Valor Total: 289.288,72

CLASSIFICAÇÃO

Razão Social	Num	Documento	Oferta Inicial	Oferta Final	Dif.(%)	ME
1 B2W INFORMATICA LTDA	379	31.495.962/0002-73	192.098,00	144.644,36		Sim
2 ELITE DIGITAL LTDA	931	57.410.545/0001-93	192.098,00	159.099,99	9,99	Sim
3 DIFROZEN SORVETERIA E LANCHERIA	459	40.612.045/0001-31	191.859,90	159.100,00	0,00	Sim
4 R&L SOLUCOES COMERCIAIS LTDA	699	48.705.865/0001-80	192.000,00	165.000,00	3,71	Sim
5 OC INFORMATICA	527	51.933.016/0001-98	192.098,00	174.000,00	5,45	Sim
6 PAULO ANDERSON PILATTI - EIRELI	607	11.549.362/0001-52	192.000,00	179.000,00	2,87	Sim
7 TGT CONSULTORIA E INFORMÁTICA	349	42.491.006/0001-59	192.098,00	189.999,70	6,15	Sim
8 LEAL EQUIPAMENTOS LTDA	969	53.953.936/0001-01	190.000,00	190.000,00	0,00	Sim
9 ALANA ASSESSORIA, COBRANÇAS,	553	44.555.208/0001-42	192.098,00	192.098,00	1,10	Sim
10 REVENI CARMEN MILAN	427	48.660.412/0001-84	200.000,00	200.000,00	4,11	Sim

DECLASSIFICADOS

Razão Social	Num	Documento	Oferta Inicial	Oferta Final	Dif.(%)	ME
--------------	-----	-----------	----------------	--------------	---------	----

INABILITADOS

Razão Social	Num	Documento	Oferta Inicial	Oferta Final	Dif.(%)	ME
--------------	-----	-----------	----------------	--------------	---------	----

MOVIMENTOS DO LOTE

28/04/2026 14:41:12	PUBLICADO					
28/04/2026 15:00:00	RECEPÇÃO DE PROPOSTAS					
13/05/2026 08:00:00	AGUARDANDO DISPUTA					
13/05/2026 09:27:20	DISPUTA					
13/05/2026 09:27:20	LANCE	REVENI CARMEN MILAN (PARTICIPANTE 427)				200.000,00
13/05/2026 09:27:20	LANCE	PAULO ANDERSON PILATTI - EIRELI (PARTICIPANTE 607)				192.000,00
13/05/2026 09:27:20	LANCE	TGT CONSULTORIA E INFORMÁTICA LTDA (PARTICIPANTE 349)				192.098,00
13/05/2026 09:27:20	LANCE	ALANA ASSESSORIA, COBRANÇAS, TRANSPORTES E SERV				192.098,00
13/05/2026 09:27:20	LANCE	B2W INFORMATICA LTDA (PARTICIPANTE 379)				192.098,00
13/05/2026 09:27:20	LANCE	DIFROZEN SORVETERIA E LANCHERIA LTDA (PARTICIPANTE 459)				191.859,90
13/05/2026 09:27:20	LANCE	OC INFORMATICA (PARTICIPANTE 527)				192.098,00
13/05/2026 09:27:20	LANCE	LEAL EQUIPAMENTOS LTDA (PARTICIPANTE 969)				190.000,00
13/05/2026 09:27:20	LANCE	R&L SOLUCOES COMERCIAIS LTDA (PARTICIPANTE 699)				192.000,00
13/05/2026 09:27:20	LANCE	ELITE DIGITAL LTDA (PARTICIPANTE 931)				192.098,00
13/05/2026 09:27:22	LANCE	R&L SOLUCOES COMERCIAIS LTDA (PARTICIPANTE 699)				189.999,99
13/05/2026 09:27:24	LANCE	OC INFORMATICA (PARTICIPANTE 527)				189.755,24
13/05/2026 09:29:36	LANCE	ELITE DIGITAL LTDA (PARTICIPANTE 931)				192.097,00
13/05/2026 09:29:41	LANCE	DIFROZEN SORVETERIA E LANCHERIA LTDA (PARTICIPANTE 459)				189.755,24
13/05/2026 09:29:46	LANCE	OC INFORMATICA (PARTICIPANTE 527)				189.507,47
13/05/2026 09:30:17	LANCE	DIFROZEN SORVETERIA E LANCHERIA LTDA (PARTICIPANTE 459)				189.507,47
13/05/2026 09:30:20	LANCE	OC INFORMATICA (PARTICIPANTE 527)				189.444,87
13/05/2026 09:30:58	LANCE	DIFROZEN SORVETERIA E LANCHERIA LTDA (PARTICIPANTE 459)				189.444,87

**MUNICIPIO DE TRES BARRAS DO PARANA
TRÊS BARRAS DO PARANÁ-PR**

13/05/2026 09:31:00	LANCE	OC INFORMATICA (PARTICIPANTE 527)	189.298,01
13/05/2026 09:31:23	LANCE	DIFROZEN SORVETERIA E LANCHERIA LTDA (PARTICIPANTE 459)	185.990,99
13/05/2026 09:31:29	LANCE	OC INFORMATICA (PARTICIPANTE 527)	185.964,81
13/05/2026 09:33:22	LANCE	DIFROZEN SORVETERIA E LANCHERIA LTDA (PARTICIPANTE 459)	184.990,99
13/05/2026 09:33:26	LANCE	OC INFORMATICA (PARTICIPANTE 527)	184.836,98
13/05/2026 09:35:08	LANCE	DIFROZEN SORVETERIA E LANCHERIA LTDA (PARTICIPANTE 459)	184.690,99
13/05/2026 09:35:09	LANCE	OC INFORMATICA (PARTICIPANTE 527)	184.591,41
13/05/2026 09:35:25	LANCE	R&L SOLUCOES COMERCIAIS LTDA (PARTICIPANTE 699)	184.591,40
13/05/2026 09:35:26	PRORROGAÇÃO AUTOMÁTICA		
13/05/2026 09:35:27	LANCE	OC INFORMATICA (PARTICIPANTE 527)	184.508,58
13/05/2026 09:35:28	LANCE	DIFROZEN SORVETERIA E LANCHERIA LTDA (PARTICIPANTE 459)	183.990,99
13/05/2026 09:35:34	LANCE	R&L SOLUCOES COMERCIAIS LTDA (PARTICIPANTE 699)	183.990,98
13/05/2026 09:35:35	LANCE	OC INFORMATICA (PARTICIPANTE 527)	183.806,78
13/05/2026 09:35:38	LANCE	R&L SOLUCOES COMERCIAIS LTDA (PARTICIPANTE 699)	183.806,77
13/05/2026 09:35:41	LANCE	OC INFORMATICA (PARTICIPANTE 527)	183.651,65
13/05/2026 09:35:46	LANCE	R&L SOLUCOES COMERCIAIS LTDA (PARTICIPANTE 699)	183.651,64
13/05/2026 09:35:52	LANCE	OC INFORMATICA (PARTICIPANTE 527)	183.498,97
13/05/2026 09:35:55	LANCE	R&L SOLUCOES COMERCIAIS LTDA (PARTICIPANTE 699)	183.498,96
13/05/2026 09:35:58	LANCE	OC INFORMATICA (PARTICIPANTE 527)	183.362,67
13/05/2026 09:36:05	LANCE	R&L SOLUCOES COMERCIAIS LTDA (PARTICIPANTE 699)	183.362,66
13/05/2026 09:36:10	LANCE	OC INFORMATICA (PARTICIPANTE 527)	183.306,70
13/05/2026 09:36:13	LANCE	DIFROZEN SORVETERIA E LANCHERIA LTDA (PARTICIPANTE 459)	182.790,99
13/05/2026 09:36:14	LANCE	R&L SOLUCOES COMERCIAIS LTDA (PARTICIPANTE 699)	183.306,69
13/05/2026 09:36:18	LANCE	OC INFORMATICA (PARTICIPANTE 527)	182.554,16
13/05/2026 09:36:22	LANCE	R&L SOLUCOES COMERCIAIS LTDA (PARTICIPANTE 699)	182.790,98
13/05/2026 09:36:39	LANCE	TGT CONSULTORIA E INFORMÁTICA LTDA (PARTICIPANTE 349)	189.999,70
13/05/2026 09:36:39	LANCE	R&L SOLUCOES COMERCIAIS LTDA (PARTICIPANTE 699)	182.554,15
13/05/2026 09:36:40	LANCE	DIFROZEN SORVETERIA E LANCHERIA LTDA (PARTICIPANTE 459)	179.990,99
13/05/2026 09:36:44	LANCE	OC INFORMATICA (PARTICIPANTE 527)	179.822,22
13/05/2026 09:36:44	LANCE	R&L SOLUCOES COMERCIAIS LTDA (PARTICIPANTE 699)	179.990,98
13/05/2026 09:36:50	LANCE	R&L SOLUCOES COMERCIAIS LTDA (PARTICIPANTE 699)	179.822,21
13/05/2026 09:36:53	LANCE	OC INFORMATICA (PARTICIPANTE 527)	179.591,74
13/05/2026 09:37:00	LANCE	R&L SOLUCOES COMERCIAIS LTDA (PARTICIPANTE 699)	179.591,73
13/05/2026 09:37:06	LANCE	OC INFORMATICA (PARTICIPANTE 527)	179.348,42
13/05/2026 09:37:14	LANCE	R&L SOLUCOES COMERCIAIS LTDA (PARTICIPANTE 699)	179.348,41
13/05/2026 09:37:18	LANCE	OC INFORMATICA (PARTICIPANTE 527)	179.151,48
13/05/2026 09:37:20	LANCE	R&L SOLUCOES COMERCIAIS LTDA (PARTICIPANTE 699)	179.151,47
13/05/2026 09:37:24	LANCE	OC INFORMATICA (PARTICIPANTE 527)	179.053,77
13/05/2026 09:37:26	LANCE	DIFROZEN SORVETERIA E LANCHERIA LTDA (PARTICIPANTE 459)	178.345,99
13/05/2026 09:37:26	LANCE	R&L SOLUCOES COMERCIAIS LTDA (PARTICIPANTE 699)	179.053,76
13/05/2026 09:37:29	LANCE	R&L SOLUCOES COMERCIAIS LTDA (PARTICIPANTE 699)	178.345,98
13/05/2026 09:37:35	LANCE	OC INFORMATICA (PARTICIPANTE 527)	178.279,46
13/05/2026 09:37:40	LANCE	R&L SOLUCOES COMERCIAIS LTDA (PARTICIPANTE 699)	178.279,45
13/05/2026 09:37:46	LANCE	DIFROZEN SORVETERIA E LANCHERIA LTDA (PARTICIPANTE 459)	177.378,90

**MUNICIPIO DE TRES BARRAS DO PARANA
TRÊS BARRAS DO PARANÁ-PR**

13/05/2026 09:37:47	LANCE	OC INFORMATICA (PARTICIPANTE 527)	178.207,69
13/05/2026 09:37:50	LANCE	R&L SOLUCOES COMERCIAIS LTDA (PARTICIPANTE 699)	177.378,89
13/05/2026 09:37:51	LANCE	OC INFORMATICA (PARTICIPANTE 527)	177.215,90
13/05/2026 09:37:55	LANCE	R&L SOLUCOES COMERCIAIS LTDA (PARTICIPANTE 699)	177.215,89
13/05/2026 09:38:02	LANCE	OC INFORMATICA (PARTICIPANTE 527)	177.080,34
13/05/2026 09:38:10	LANCE	R&L SOLUCOES COMERCIAIS LTDA (PARTICIPANTE 699)	177.080,33
13/05/2026 09:38:16	LANCE	OC INFORMATICA (PARTICIPANTE 527)	177.078,36
13/05/2026 09:38:17	LANCE	DIFROZEN SORVETERIA E LANCHERIA LTDA (PARTICIPANTE 459)	177.200,00
13/05/2026 09:38:19	LANCE	R&L SOLUCOES COMERCIAIS LTDA (PARTICIPANTE 699)	177.078,35
13/05/2026 09:38:26	LANCE	OC INFORMATICA (PARTICIPANTE 527)	177.069,04
13/05/2026 09:38:29	LANCE	R&L SOLUCOES COMERCIAIS LTDA (PARTICIPANTE 699)	177.069,03
13/05/2026 09:38:31	LANCE	OC INFORMATICA (PARTICIPANTE 527)	176.884,60
13/05/2026 09:38:35	LANCE	R&L SOLUCOES COMERCIAIS LTDA (PARTICIPANTE 699)	176.884,59
13/05/2026 09:38:37	LANCE	OC INFORMATICA (PARTICIPANTE 527)	176.783,40
13/05/2026 09:38:42	LANCE	R&L SOLUCOES COMERCIAIS LTDA (PARTICIPANTE 699)	176.783,39
13/05/2026 09:38:47	LANCE	DIFROZEN SORVETERIA E LANCHERIA LTDA (PARTICIPANTE 459)	175.399,99
13/05/2026 09:38:49	LANCE	OC INFORMATICA (PARTICIPANTE 527)	175.175,64
13/05/2026 09:38:50	LANCE	R&L SOLUCOES COMERCIAIS LTDA (PARTICIPANTE 699)	175.399,98
13/05/2026 09:38:53	LANCE	R&L SOLUCOES COMERCIAIS LTDA (PARTICIPANTE 699)	175.175,63
13/05/2026 09:39:00	LANCE	OC INFORMATICA (PARTICIPANTE 527)	175.161,73
13/05/2026 09:39:05	LANCE	R&L SOLUCOES COMERCIAIS LTDA (PARTICIPANTE 699)	175.161,72
13/05/2026 09:39:07	LANCE	OC INFORMATICA (PARTICIPANTE 527)	174.983,28
13/05/2026 09:39:11	LANCE	R&L SOLUCOES COMERCIAIS LTDA (PARTICIPANTE 699)	174.983,27
13/05/2026 09:39:13	LANCE	OC INFORMATICA (PARTICIPANTE 527)	174.921,28
13/05/2026 09:39:16	LANCE	R&L SOLUCOES COMERCIAIS LTDA (PARTICIPANTE 699)	174.921,27
13/05/2026 09:39:18	LANCE	OC INFORMATICA (PARTICIPANTE 527)	174.762,93
13/05/2026 09:39:23	LANCE	R&L SOLUCOES COMERCIAIS LTDA (PARTICIPANTE 699)	174.762,92
13/05/2026 09:39:24	LANCE	OC INFORMATICA (PARTICIPANTE 527)	174.641,79
13/05/2026 09:39:29	LANCE	R&L SOLUCOES COMERCIAIS LTDA (PARTICIPANTE 699)	174.641,78
13/05/2026 09:39:30	LANCE	OC INFORMATICA (PARTICIPANTE 527)	174.445,05
13/05/2026 09:39:34	LANCE	R&L SOLUCOES COMERCIAIS LTDA (PARTICIPANTE 699)	174.445,04
13/05/2026 09:39:36	LANCE	OC INFORMATICA (PARTICIPANTE 527)	174.301,74
13/05/2026 09:39:38	LANCE	R&L SOLUCOES COMERCIAIS LTDA (PARTICIPANTE 699)	174.301,73
13/05/2026 09:39:41	LANCE	OC INFORMATICA (PARTICIPANTE 527)	174.132,46
13/05/2026 09:39:44	LANCE	R&L SOLUCOES COMERCIAIS LTDA (PARTICIPANTE 699)	174.132,45
13/05/2026 09:39:47	LANCE	OC INFORMATICA (PARTICIPANTE 527)	174.051,28
13/05/2026 09:39:50	LANCE	R&L SOLUCOES COMERCIAIS LTDA (PARTICIPANTE 699)	174.051,27
13/05/2026 09:39:53	LANCE	OC INFORMATICA (PARTICIPANTE 527)	174.000,00
13/05/2026 09:39:56	LANCE	R&L SOLUCOES COMERCIAIS LTDA (PARTICIPANTE 699)	173.999,99
13/05/2026 09:40:07	LANCE	DIFROZEN SORVETERIA E LANCHERIA LTDA (PARTICIPANTE 459)	172.990,99
13/05/2026 09:40:11	LANCE	R&L SOLUCOES COMERCIAIS LTDA (PARTICIPANTE 699)	172.990,98
13/05/2026 09:40:41	LANCE	B2W INFORMATICA LTDA (PARTICIPANTE 379)	155.691,88
13/05/2026 09:41:59	LANCE	DIFROZEN SORVETERIA E LANCHERIA LTDA (PARTICIPANTE 459)	159.900,99
13/05/2026 09:42:47	LANCE	B2W INFORMATICA LTDA (PARTICIPANTE 379)	144.644,36

**MUNICIPIO DE TRES BARRAS DO PARANA
TRÊS BARRAS DO PARANÁ-PR**

13/05/2026 09:44:25	LANCE	ELITE DIGITAL LTDA (PARTICIPANTE 931)	172.990,97
13/05/2026 09:44:41	LANCE	R&L SOLUCOES COMERCIAIS LTDA (PARTICIPANTE 699)	172.990,96
13/05/2026 09:46:11	LANCE	ELITE DIGITAL LTDA (PARTICIPANTE 931)	172.990,95
13/05/2026 09:46:18	LANCE	R&L SOLUCOES COMERCIAIS LTDA (PARTICIPANTE 699)	172.990,94
13/05/2026 09:47:49	LANCE	ELITE DIGITAL LTDA (PARTICIPANTE 931)	172.990,93
13/05/2026 09:47:56	LANCE	R&L SOLUCOES COMERCIAIS LTDA (PARTICIPANTE 699)	172.990,92
13/05/2026 09:48:22	LANCE	PAULO ANDERSON PILATTI - EIRELI (PARTICIPANTE 607)	179.000,00
13/05/2026 09:49:51	LANCE	DIFROZEN SORVETERIA E LANCHERIA LTDA (PARTICIPANTE 459)	159.100,00
13/05/2026 09:51:25	LANCE	ELITE DIGITAL LTDA (PARTICIPANTE 931)	172.990,91
13/05/2026 09:51:37	LANCE	R&L SOLUCOES COMERCIAIS LTDA (PARTICIPANTE 699)	172.990,90
13/05/2026 09:53:09	LANCE	ELITE DIGITAL LTDA (PARTICIPANTE 931)	172.990,89
13/05/2026 09:53:14	LANCE	R&L SOLUCOES COMERCIAIS LTDA (PARTICIPANTE 699)	172.990,88
13/05/2026 09:54:47	LANCE	ELITE DIGITAL LTDA (PARTICIPANTE 931)	172.990,87
13/05/2026 09:54:54	LANCE	R&L SOLUCOES COMERCIAIS LTDA (PARTICIPANTE 699)	172.990,86
13/05/2026 09:56:27	LANCE	ELITE DIGITAL LTDA (PARTICIPANTE 931)	172.990,85
13/05/2026 09:56:34	LANCE	R&L SOLUCOES COMERCIAIS LTDA (PARTICIPANTE 699)	172.990,84
13/05/2026 09:58:09	LANCE	ELITE DIGITAL LTDA (PARTICIPANTE 931)	172.990,83
13/05/2026 09:58:16	LANCE	R&L SOLUCOES COMERCIAIS LTDA (PARTICIPANTE 699)	172.990,82
13/05/2026 09:59:50	LANCE	ELITE DIGITAL LTDA (PARTICIPANTE 931)	172.990,81
13/05/2026 09:59:54	LANCE	R&L SOLUCOES COMERCIAIS LTDA (PARTICIPANTE 699)	172.990,80
13/05/2026 10:01:32	LANCE	ELITE DIGITAL LTDA (PARTICIPANTE 931)	172.990,79
13/05/2026 10:01:41	LANCE	R&L SOLUCOES COMERCIAIS LTDA (PARTICIPANTE 699)	172.990,78
13/05/2026 10:03:14	LANCE	ELITE DIGITAL LTDA (PARTICIPANTE 931)	172.990,77
13/05/2026 10:03:20	LANCE	R&L SOLUCOES COMERCIAIS LTDA (PARTICIPANTE 699)	172.990,76
13/05/2026 10:04:59	LANCE	ELITE DIGITAL LTDA (PARTICIPANTE 931)	172.990,75
13/05/2026 10:05:06	LANCE	R&L SOLUCOES COMERCIAIS LTDA (PARTICIPANTE 699)	172.990,74
13/05/2026 10:06:41	LANCE	ELITE DIGITAL LTDA (PARTICIPANTE 931)	172.990,73
13/05/2026 10:06:47	LANCE	R&L SOLUCOES COMERCIAIS LTDA (PARTICIPANTE 699)	172.990,72
13/05/2026 10:08:22	LANCE	ELITE DIGITAL LTDA (PARTICIPANTE 931)	172.990,71
13/05/2026 10:08:31	LANCE	R&L SOLUCOES COMERCIAIS LTDA (PARTICIPANTE 699)	172.990,70
13/05/2026 10:10:05	LANCE	ELITE DIGITAL LTDA (PARTICIPANTE 931)	172.990,69
13/05/2026 10:10:10	LANCE	R&L SOLUCOES COMERCIAIS LTDA (PARTICIPANTE 699)	172.990,68
13/05/2026 10:11:42	LANCE	ELITE DIGITAL LTDA (PARTICIPANTE 931)	172.990,67
13/05/2026 10:12:04	LANCE	R&L SOLUCOES COMERCIAIS LTDA (PARTICIPANTE 699)	172.990,66
13/05/2026 10:13:42	LANCE	ELITE DIGITAL LTDA (PARTICIPANTE 931)	172.990,65
13/05/2026 10:13:53	LANCE	R&L SOLUCOES COMERCIAIS LTDA (PARTICIPANTE 699)	172.990,64
13/05/2026 10:15:28	LANCE	ELITE DIGITAL LTDA (PARTICIPANTE 931)	172.990,63
13/05/2026 10:15:35	LANCE	R&L SOLUCOES COMERCIAIS LTDA (PARTICIPANTE 699)	172.990,62
13/05/2026 10:17:15	LANCE	ELITE DIGITAL LTDA (PARTICIPANTE 931)	172.990,61
13/05/2026 10:17:25	LANCE	R&L SOLUCOES COMERCIAIS LTDA (PARTICIPANTE 699)	172.990,60
13/05/2026 10:19:03	LANCE	ELITE DIGITAL LTDA (PARTICIPANTE 931)	172.990,59
13/05/2026 10:19:06	LANCE	R&L SOLUCOES COMERCIAIS LTDA (PARTICIPANTE 699)	172.990,58
13/05/2026 10:20:39	LANCE	ELITE DIGITAL LTDA (PARTICIPANTE 931)	172.990,57
13/05/2026 10:20:50	LANCE	R&L SOLUCOES COMERCIAIS LTDA (PARTICIPANTE 699)	172.990,56

**MUNICIPIO DE TRES BARRAS DO PARANA
TRÊS BARRAS DO PARANÁ-PR**

13/05/2026 10:22:22	LANCE	ELITE DIGITAL LTDA (PARTICIPANTE 931)	172.990,55
13/05/2026 10:22:29	LANCE	R&L SOLUCOES COMERCIAIS LTDA (PARTICIPANTE 699)	172.990,54
13/05/2026 10:24:01	LANCE	ELITE DIGITAL LTDA (PARTICIPANTE 931)	172.990,53
13/05/2026 10:24:10	LANCE	R&L SOLUCOES COMERCIAIS LTDA (PARTICIPANTE 699)	172.990,52
13/05/2026 10:25:44	LANCE	ELITE DIGITAL LTDA (PARTICIPANTE 931)	172.990,51
13/05/2026 10:25:57	LANCE	R&L SOLUCOES COMERCIAIS LTDA (PARTICIPANTE 699)	172.990,50
13/05/2026 10:27:32	LANCE	ELITE DIGITAL LTDA (PARTICIPANTE 931)	172.990,49
13/05/2026 10:27:38	LANCE	R&L SOLUCOES COMERCIAIS LTDA (PARTICIPANTE 699)	172.990,48
13/05/2026 10:29:13	LANCE	ELITE DIGITAL LTDA (PARTICIPANTE 931)	172.990,47
13/05/2026 10:29:19	LANCE	R&L SOLUCOES COMERCIAIS LTDA (PARTICIPANTE 699)	172.990,46
13/05/2026 10:30:50	LANCE	ELITE DIGITAL LTDA (PARTICIPANTE 931)	172.990,45
13/05/2026 10:30:58	LANCE	R&L SOLUCOES COMERCIAIS LTDA (PARTICIPANTE 699)	172.990,44
13/05/2026 10:32:34	LANCE	ELITE DIGITAL LTDA (PARTICIPANTE 931)	172.990,43
13/05/2026 10:32:42	LANCE	R&L SOLUCOES COMERCIAIS LTDA (PARTICIPANTE 699)	172.990,42
13/05/2026 10:34:17	LANCE	ELITE DIGITAL LTDA (PARTICIPANTE 931)	172.990,41
13/05/2026 10:34:21	LANCE	R&L SOLUCOES COMERCIAIS LTDA (PARTICIPANTE 699)	172.990,40
13/05/2026 10:35:54	LANCE	ELITE DIGITAL LTDA (PARTICIPANTE 931)	172.990,39
13/05/2026 10:36:03	LANCE	R&L SOLUCOES COMERCIAIS LTDA (PARTICIPANTE 699)	172.990,38
13/05/2026 10:37:38	LANCE	ELITE DIGITAL LTDA (PARTICIPANTE 931)	172.990,37
13/05/2026 10:37:43	LANCE	R&L SOLUCOES COMERCIAIS LTDA (PARTICIPANTE 699)	172.990,36
13/05/2026 10:39:17	LANCE	ELITE DIGITAL LTDA (PARTICIPANTE 931)	172.990,35
13/05/2026 10:39:24	LANCE	R&L SOLUCOES COMERCIAIS LTDA (PARTICIPANTE 699)	172.990,34
13/05/2026 10:40:59	LANCE	ELITE DIGITAL LTDA (PARTICIPANTE 931)	172.990,33
13/05/2026 10:41:05	LANCE	R&L SOLUCOES COMERCIAIS LTDA (PARTICIPANTE 699)	172.990,32
13/05/2026 10:42:40	LANCE	ELITE DIGITAL LTDA (PARTICIPANTE 931)	172.990,31
13/05/2026 10:42:43	LANCE	R&L SOLUCOES COMERCIAIS LTDA (PARTICIPANTE 699)	172.990,30
13/05/2026 10:44:22	LANCE	ELITE DIGITAL LTDA (PARTICIPANTE 931)	172.990,29
13/05/2026 10:44:28	LANCE	R&L SOLUCOES COMERCIAIS LTDA (PARTICIPANTE 699)	172.990,28
13/05/2026 10:46:04	LANCE	ELITE DIGITAL LTDA (PARTICIPANTE 931)	172.990,27
13/05/2026 10:46:08	LANCE	R&L SOLUCOES COMERCIAIS LTDA (PARTICIPANTE 699)	172.990,26
13/05/2026 10:47:41	LANCE	ELITE DIGITAL LTDA (PARTICIPANTE 931)	172.990,25
13/05/2026 10:47:47	LANCE	R&L SOLUCOES COMERCIAIS LTDA (PARTICIPANTE 699)	172.990,24
13/05/2026 10:49:19	LANCE	ELITE DIGITAL LTDA (PARTICIPANTE 931)	172.990,23
13/05/2026 10:49:28	LANCE	R&L SOLUCOES COMERCIAIS LTDA (PARTICIPANTE 699)	172.990,22
13/05/2026 10:51:00	LANCE	ELITE DIGITAL LTDA (PARTICIPANTE 931)	172.990,21
13/05/2026 10:51:04	LANCE	R&L SOLUCOES COMERCIAIS LTDA (PARTICIPANTE 699)	172.990,20
13/05/2026 10:52:38	LANCE	ELITE DIGITAL LTDA (PARTICIPANTE 931)	172.990,19
13/05/2026 10:52:44	LANCE	R&L SOLUCOES COMERCIAIS LTDA (PARTICIPANTE 699)	172.990,18
13/05/2026 10:54:15	LANCE	ELITE DIGITAL LTDA (PARTICIPANTE 931)	172.990,17
13/05/2026 10:54:21	LANCE	R&L SOLUCOES COMERCIAIS LTDA (PARTICIPANTE 699)	172.990,16
13/05/2026 10:55:53	LANCE	ELITE DIGITAL LTDA (PARTICIPANTE 931)	172.990,15
13/05/2026 10:55:58	LANCE	R&L SOLUCOES COMERCIAIS LTDA (PARTICIPANTE 699)	172.990,14
13/05/2026 10:57:29	LANCE	ELITE DIGITAL LTDA (PARTICIPANTE 931)	172.990,13
13/05/2026 10:57:33	LANCE	R&L SOLUCOES COMERCIAIS LTDA (PARTICIPANTE 699)	172.990,12

**MUNICIPIO DE TRES BARRAS DO PARANA
TRÊS BARRAS DO PARANÁ-PR**

13/05/2026 10:59:06	LANCE	ELITE DIGITAL LTDA (PARTICIPANTE 931)	172.990,11
13/05/2026 10:59:10	LANCE	R&L SOLUCOES COMERCIAIS LTDA (PARTICIPANTE 699)	172.990,10
13/05/2026 11:00:47	LANCE	ELITE DIGITAL LTDA (PARTICIPANTE 931)	172.990,09
13/05/2026 11:00:54	LANCE	R&L SOLUCOES COMERCIAIS LTDA (PARTICIPANTE 699)	172.990,08
13/05/2026 11:02:24	LANCE	ELITE DIGITAL LTDA (PARTICIPANTE 931)	172.990,07
13/05/2026 11:02:30	LANCE	R&L SOLUCOES COMERCIAIS LTDA (PARTICIPANTE 699)	172.990,06
13/05/2026 11:04:01	LANCE	ELITE DIGITAL LTDA (PARTICIPANTE 931)	172.990,05
13/05/2026 11:04:05	LANCE	R&L SOLUCOES COMERCIAIS LTDA (PARTICIPANTE 699)	172.990,04
13/05/2026 11:05:41	LANCE	ELITE DIGITAL LTDA (PARTICIPANTE 931)	172.990,03
13/05/2026 11:05:46	LANCE	R&L SOLUCOES COMERCIAIS LTDA (PARTICIPANTE 699)	172.990,02
13/05/2026 11:07:22	LANCE	ELITE DIGITAL LTDA (PARTICIPANTE 931)	172.990,01
13/05/2026 11:07:27	LANCE	R&L SOLUCOES COMERCIAIS LTDA (PARTICIPANTE 699)	172.990,00
13/05/2026 11:09:00	LANCE	ELITE DIGITAL LTDA (PARTICIPANTE 931)	172.989,99
13/05/2026 11:09:07	LANCE	R&L SOLUCOES COMERCIAIS LTDA (PARTICIPANTE 699)	172.989,98
13/05/2026 11:10:38	LANCE	ELITE DIGITAL LTDA (PARTICIPANTE 931)	172.989,97
13/05/2026 11:10:43	LANCE	R&L SOLUCOES COMERCIAIS LTDA (PARTICIPANTE 699)	172.989,96
13/05/2026 11:12:15	LANCE	ELITE DIGITAL LTDA (PARTICIPANTE 931)	172.989,95
13/05/2026 11:12:30	LANCE	R&L SOLUCOES COMERCIAIS LTDA (PARTICIPANTE 699)	172.989,94
13/05/2026 11:14:02	LANCE	ELITE DIGITAL LTDA (PARTICIPANTE 931)	172.989,93
13/05/2026 11:14:05	LANCE	R&L SOLUCOES COMERCIAIS LTDA (PARTICIPANTE 699)	172.989,92
13/05/2026 11:15:40	LANCE	ELITE DIGITAL LTDA (PARTICIPANTE 931)	172.989,91
13/05/2026 11:15:43	LANCE	R&L SOLUCOES COMERCIAIS LTDA (PARTICIPANTE 699)	172.989,90
13/05/2026 11:17:18	LANCE	ELITE DIGITAL LTDA (PARTICIPANTE 931)	172.989,89
13/05/2026 11:17:22	LANCE	R&L SOLUCOES COMERCIAIS LTDA (PARTICIPANTE 699)	172.989,88
13/05/2026 11:18:56	LANCE	ELITE DIGITAL LTDA (PARTICIPANTE 931)	172.989,87
13/05/2026 11:19:01	LANCE	R&L SOLUCOES COMERCIAIS LTDA (PARTICIPANTE 699)	172.989,86
13/05/2026 11:20:36	LANCE	ELITE DIGITAL LTDA (PARTICIPANTE 931)	172.989,85
13/05/2026 11:20:44	LANCE	R&L SOLUCOES COMERCIAIS LTDA (PARTICIPANTE 699)	172.989,84
13/05/2026 11:22:21	LANCE	ELITE DIGITAL LTDA (PARTICIPANTE 931)	172.989,83
13/05/2026 11:22:25	LANCE	R&L SOLUCOES COMERCIAIS LTDA (PARTICIPANTE 699)	172.989,82
13/05/2026 11:24:00	LANCE	ELITE DIGITAL LTDA (PARTICIPANTE 931)	172.989,81
13/05/2026 11:24:05	LANCE	R&L SOLUCOES COMERCIAIS LTDA (PARTICIPANTE 699)	172.989,80
13/05/2026 11:25:40	LANCE	ELITE DIGITAL LTDA (PARTICIPANTE 931)	172.989,79
13/05/2026 11:25:44	LANCE	R&L SOLUCOES COMERCIAIS LTDA (PARTICIPANTE 699)	172.989,78
13/05/2026 11:27:19	LANCE	ELITE DIGITAL LTDA (PARTICIPANTE 931)	172.989,77
13/05/2026 11:27:23	LANCE	R&L SOLUCOES COMERCIAIS LTDA (PARTICIPANTE 699)	172.989,76
13/05/2026 11:28:57	LANCE	ELITE DIGITAL LTDA (PARTICIPANTE 931)	172.989,75
13/05/2026 11:28:59	LANCE	R&L SOLUCOES COMERCIAIS LTDA (PARTICIPANTE 699)	172.989,74
13/05/2026 11:30:34	LANCE	ELITE DIGITAL LTDA (PARTICIPANTE 931)	172.989,73
13/05/2026 11:30:38	LANCE	R&L SOLUCOES COMERCIAIS LTDA (PARTICIPANTE 699)	172.989,72
13/05/2026 11:32:12	LANCE	ELITE DIGITAL LTDA (PARTICIPANTE 931)	172.989,71
13/05/2026 11:32:15	LANCE	R&L SOLUCOES COMERCIAIS LTDA (PARTICIPANTE 699)	172.989,70
13/05/2026 11:33:49	LANCE	ELITE DIGITAL LTDA (PARTICIPANTE 931)	172.989,69
13/05/2026 11:33:54	LANCE	R&L SOLUCOES COMERCIAIS LTDA (PARTICIPANTE 699)	172.989,68

**MUNICIPIO DE TRES BARRAS DO PARANA
TRÊS BARRAS DO PARANÁ-PR**

13/05/2026 11:35:27	LANCE	ELITE DIGITAL LTDA (PARTICIPANTE 931)	172.989,67
13/05/2026 11:35:29	LANCE	R&L SOLUCOES COMERCIAIS LTDA (PARTICIPANTE 699)	172.989,66
13/05/2026 11:36:59	LANCE	ELITE DIGITAL LTDA (PARTICIPANTE 931)	172.989,65
13/05/2026 11:37:06	LANCE	R&L SOLUCOES COMERCIAIS LTDA (PARTICIPANTE 699)	172.989,64
13/05/2026 11:38:42	LANCE	ELITE DIGITAL LTDA (PARTICIPANTE 931)	172.989,63
13/05/2026 11:38:45	LANCE	R&L SOLUCOES COMERCIAIS LTDA (PARTICIPANTE 699)	172.989,62
13/05/2026 11:40:20	LANCE	ELITE DIGITAL LTDA (PARTICIPANTE 931)	172.989,61
13/05/2026 11:40:26	LANCE	R&L SOLUCOES COMERCIAIS LTDA (PARTICIPANTE 699)	172.989,60
13/05/2026 11:42:00	LANCE	ELITE DIGITAL LTDA (PARTICIPANTE 931)	172.989,59
13/05/2026 11:42:06	LANCE	R&L SOLUCOES COMERCIAIS LTDA (PARTICIPANTE 699)	172.989,58
13/05/2026 11:43:38	LANCE	ELITE DIGITAL LTDA (PARTICIPANTE 931)	172.989,57
13/05/2026 11:43:42	LANCE	R&L SOLUCOES COMERCIAIS LTDA (PARTICIPANTE 699)	172.989,56
13/05/2026 11:45:14	LANCE	ELITE DIGITAL LTDA (PARTICIPANTE 931)	172.989,55
13/05/2026 11:45:18	LANCE	R&L SOLUCOES COMERCIAIS LTDA (PARTICIPANTE 699)	172.989,54
13/05/2026 11:45:24	LANCE	R&L SOLUCOES COMERCIAIS LTDA (PARTICIPANTE 699)	170.000,00
13/05/2026 11:46:59	LANCE	ELITE DIGITAL LTDA (PARTICIPANTE 931)	169.999,99
13/05/2026 11:47:05	LANCE	R&L SOLUCOES COMERCIAIS LTDA (PARTICIPANTE 699)	169.999,98
13/05/2026 11:47:16	LANCE	R&L SOLUCOES COMERCIAIS LTDA (PARTICIPANTE 699)	169.000,00
13/05/2026 11:48:49	LANCE	ELITE DIGITAL LTDA (PARTICIPANTE 931)	168.999,99
13/05/2026 11:49:04	LANCE	R&L SOLUCOES COMERCIAIS LTDA (PARTICIPANTE 699)	168.999,98
13/05/2026 11:50:38	LANCE	ELITE DIGITAL LTDA (PARTICIPANTE 931)	168.999,97
13/05/2026 11:50:43	LANCE	R&L SOLUCOES COMERCIAIS LTDA (PARTICIPANTE 699)	168.999,96
13/05/2026 11:52:15	LANCE	ELITE DIGITAL LTDA (PARTICIPANTE 931)	168.999,95
13/05/2026 11:52:22	LANCE	R&L SOLUCOES COMERCIAIS LTDA (PARTICIPANTE 699)	168.999,94
13/05/2026 11:53:54	LANCE	ELITE DIGITAL LTDA (PARTICIPANTE 931)	168.999,93
13/05/2026 11:54:00	LANCE	R&L SOLUCOES COMERCIAIS LTDA (PARTICIPANTE 699)	168.999,92
13/05/2026 11:55:30	LANCE	ELITE DIGITAL LTDA (PARTICIPANTE 931)	168.999,91
13/05/2026 11:55:36	LANCE	R&L SOLUCOES COMERCIAIS LTDA (PARTICIPANTE 699)	168.999,90
13/05/2026 11:57:09	LANCE	ELITE DIGITAL LTDA (PARTICIPANTE 931)	168.999,89
13/05/2026 11:57:13	LANCE	R&L SOLUCOES COMERCIAIS LTDA (PARTICIPANTE 699)	168.999,88
13/05/2026 11:58:46	LANCE	ELITE DIGITAL LTDA (PARTICIPANTE 931)	168.999,87
13/05/2026 11:58:49	LANCE	R&L SOLUCOES COMERCIAIS LTDA (PARTICIPANTE 699)	168.999,86
13/05/2026 12:00:21	LANCE	ELITE DIGITAL LTDA (PARTICIPANTE 931)	168.999,85
13/05/2026 12:00:56	LANCE	R&L SOLUCOES COMERCIAIS LTDA (PARTICIPANTE 699)	168.999,84
13/05/2026 12:02:29	LANCE	ELITE DIGITAL LTDA (PARTICIPANTE 931)	168.999,83
13/05/2026 12:02:38	LANCE	R&L SOLUCOES COMERCIAIS LTDA (PARTICIPANTE 699)	168.999,82
13/05/2026 12:03:50	LANCE	R&L SOLUCOES COMERCIAIS LTDA (PARTICIPANTE 699)	165.000,00
13/05/2026 12:05:43	LANCE	ELITE DIGITAL LTDA (PARTICIPANTE 931)	164.000,00
13/05/2026 12:07:18	LANCE	ELITE DIGITAL LTDA (PARTICIPANTE 931)	159.099,99
13/05/2026 12:09:19	NOTIFICAÇÃO SISTEMA		
O detentor da melhor oferta da etapa de lances é B2W INFORMATICA LTDA			
13/05/2026 12:09:19	JULGAMENTO		

**MUNICIPIO DE TRES BARRAS DO PARANA
TRÊS BARRAS DO PARANÁ-PR**

**LOTE 2 - JULGAMENTO
Lote 2**

VALORES UNITÁRIOS FINAIS

Item: 1	Unidade: UN	Marca: BENQ	Modelo: EW805ST + ACESSÓRIOS
Descrição: PROJETO INTERATIVO MULTIMÍDIA - EDUCAÇÃO CONECTADA			Valor Total: 114.310,00
Quantidade: 7	Valor Unit.: 16.330,00		

CLASSIFICAÇÃO

Razão Social	Num	Documento	Oferta Inicial	Oferta Final	Dif.(%)	ME
1 SINCES TECNOLOGIA COMERCIO E	219	33.615.509/0001-06	22.000,00	16.330,00		Não
2 B2W INFORMATICA LTDA	070	31.495.962/0002-73	22.000,00	17.210,94	5,39	Sim
3 AR IMPORTS LTDA	533	63.482.340/0001-16	21.900,00	18.900,00	9,81	Sim
4 DIFROZEN SORVETERIA E LANCHERIA	604	40.612.045/0001-31	21.899,90	18.990,99	0,48	Sim
5 R&L SOLUCOES COMERCIAIS LTDA	267	48.705.865/0001-80	22.000,00	19.763,69	4,07	Sim
6 JOSIANE DO ROCIO MICHALOSKI	570	46.318.775/0001-00	22.000,00	19.763,70	0,00	Sim
7 ELITE DIGITAL LTDA	813	57.410.545/0001-93	22.000,00	21.996,99	11,30	Sim
8 MTM SUL LTDA	110	49.064.583/0001-03	22.000,00	21.997,00	0,00	Sim
9 ALANA ASSESSORIA, COBRANÇAS,	281	44.555.208/0001-42	21.999,00	21.999,00	0,01	Sim
10 LEAL EQUIPAMENTOS LTDA	562	53.953.936/0001-01	22.000,00	22.000,00	0,00	Sim
11 PAULO ANDERSON PILATTI - EIRELI	719	11.549.362/0001-52	22.000,00	22.000,00	0,00	Sim
12 REVENI CARMEN MILAN	163	48.660.412/0001-84	25.000,00	25.000,00	13,64	Sim
13 A S CAETANO LTDA	551	14.484.069/0001-42	32.000,00	32.000,00	28,00	Sim

DESCLASSIFICADOS

Razão Social	Num	Documento	Oferta Inicial	Oferta Final	Dif.(%)	ME
--------------	-----	-----------	----------------	--------------	---------	----

INABILITADOS

Razão Social	Num	Documento	Oferta Inicial	Oferta Final	Dif.(%)	ME
--------------	-----	-----------	----------------	--------------	---------	----

MOVIMENTOS DO LOTE

28/04/2026 14:41:12	PUBLICADO				
28/04/2026 15:00:00	RECEPÇÃO DE PROPOSTAS				
13/05/2026 08:00:00	AGUARDANDO DISPUTA				
13/05/2026 09:27:21	DISPUTA				
13/05/2026 09:27:21	LANCE	REVENI CARMEN MILAN (PARTICIPANTE 163)			25.000,00
13/05/2026 09:27:21	LANCE	ELITE DIGITAL LTDA (PARTICIPANTE 813)			22.000,00
13/05/2026 09:27:21	LANCE	A S CAETANO LTDA (PARTICIPANTE 551)			32.000,00
13/05/2026 09:27:21	LANCE	DIFROZEN SORVETERIA E LANCHERIA LTDA (PARTICIPANTE 604)			21.899,90
13/05/2026 09:27:21	LANCE	LEAL EQUIPAMENTOS LTDA (PARTICIPANTE 562)			22.000,00
13/05/2026 09:27:21	LANCE	R&L SOLUCOES COMERCIAIS LTDA (PARTICIPANTE 267)			22.000,00
13/05/2026 09:27:21	LANCE	JOSIANE DO ROCIO MICHALOSKI (PARTICIPANTE 570)			22.000,00
13/05/2026 09:27:21	LANCE	AR IMPORTS LTDA (PARTICIPANTE 533)			21.900,00
13/05/2026 09:27:21	LANCE	ALANA ASSESSORIA, COBRANÇAS, TRANSPORTES E SERV			21.999,00
13/05/2026 09:27:21	LANCE	B2W INFORMATICA LTDA (PARTICIPANTE 070)			22.000,00
13/05/2026 09:27:21	LANCE	PAULO ANDERSON PILATTI - EIRELI (PARTICIPANTE 719)			22.000,00
13/05/2026 09:27:21	LANCE	MTM SUL LTDA (PARTICIPANTE 110)			22.000,00
13/05/2026 09:27:21	LANCE	SINCES TECNOLOGIA COMERCIO E SERVICOS LTDA (PARTICIPANTE			22.000,00

**MUNICIPIO DE TRES BARRAS DO PARANA
TRÊS BARRAS DO PARANÁ-PR**

13/05/2026 09:31:22	LANCE	JOSIANE DO ROCIO MICHALOSKI (PARTICIPANTE 570)	21.870,00
13/05/2026 09:31:40	LANCE	DIFROZEN SORVETERIA E LANCHERIA LTDA (PARTICIPANTE 604)	21.870,00
13/05/2026 09:35:29	LANCE	R&L SOLUCOES COMERCIAIS LTDA (PARTICIPANTE 267)	21.869,99
13/05/2026 09:35:29	PRORROGAÇÃO AUTOMÁTICA		
13/05/2026 09:35:39	LANCE	AR IMPORTS LTDA (PARTICIPANTE 533)	21.500,00
13/05/2026 09:35:44	LANCE	R&L SOLUCOES COMERCIAIS LTDA (PARTICIPANTE 267)	21.499,99
13/05/2026 09:36:00	LANCE	AR IMPORTS LTDA (PARTICIPANTE 533)	21.000,00
13/05/2026 09:36:03	LANCE	JOSIANE DO ROCIO MICHALOSKI (PARTICIPANTE 570)	20.900,00
13/05/2026 09:36:08	LANCE	R&L SOLUCOES COMERCIAIS LTDA (PARTICIPANTE 267)	20.899,99
13/05/2026 09:36:16	LANCE	AR IMPORTS LTDA (PARTICIPANTE 533)	20.500,00
13/05/2026 09:36:17	LANCE	JOSIANE DO ROCIO MICHALOSKI (PARTICIPANTE 570)	19.763,70
13/05/2026 09:36:30	LANCE	R&L SOLUCOES COMERCIAIS LTDA (PARTICIPANTE 267)	19.763,69
13/05/2026 09:36:32	LANCE	AR IMPORTS LTDA (PARTICIPANTE 533)	19.000,00
13/05/2026 09:37:00	LANCE	DIFROZEN SORVETERIA E LANCHERIA LTDA (PARTICIPANTE 604)	18.990,99
13/05/2026 09:37:02	LANCE	B2W INFORMATICA LTDA (PARTICIPANTE 070)	17.211,94
13/05/2026 09:37:57	LANCE	SINCES TECNOLOGIA COMERCIO E SERVICOS LTDA (PARTICIPANTE 110)	16.330,00
13/05/2026 09:37:59	LANCE	AR IMPORTS LTDA (PARTICIPANTE 533)	18.900,00
13/05/2026 09:39:16	LANCE	B2W INFORMATICA LTDA (PARTICIPANTE 070)	17.210,94
13/05/2026 09:39:27	LANCE	MTM SUL LTDA (PARTICIPANTE 110)	21.997,00
13/05/2026 09:41:02	LANCE	ELITE DIGITAL LTDA (PARTICIPANTE 813)	21.996,99
13/05/2026 09:43:02	NOTIFICAÇÃO SISTEMA		
Alguns participantes do lote ofertaram valores iguais de proposta/lance. O sorteio foi realizado entre os participantes: PARTICIPANTE 562, PARTICIPANTE 719 que apresentaram o valor de 22,000.00.			
13/05/2026 09:43:02	NOTIFICAÇÃO SISTEMA		
O detentor da melhor oferta da etapa de lances é SINCES TECNOLOGIA COMERCIO E SERVICOS LTDA			
13/05/2026 09:43:02	JULGAMENTO		

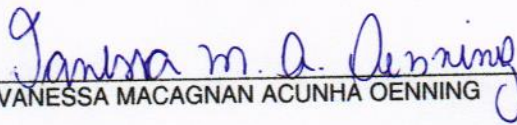

PREGOEIRO: VANESSA MACAGNAN ACUNHA OENNING



EQUIPE DE APOIO CARLOS SNEZKO



APOIO LUANA CRISTINA REFFATTI

**MUNICIPIO DE TRES BARRAS DO PARANA
TRÊS BARRAS DO PARANÁ-PR**

**MUNICIPIO DE TRES BARRAS DO PARANA
TRÊS BARRAS DO PARANÁ-PR**

VENCEDORES DO PROCESSO

PREGÃO ELETRÔNICO Nº 18/2026
Processo Administrativo Nº 35/2026
Tipo: AQUISIÇÃO
PREGOEIRO: VANESSA MACAGNAN ACUNHA OENNING
Data de Publicação: 28/04/2026 14:41:13

				TOTAL DO PROCESSO: 403.598,72
B2W INFORMATICA LTDA			31.495.962/0002-73	289.288,72
LOTE 1	Quant.: 1	Num: 379	Lance: 144.644,36	Total: 289.288,72
Item: 1	Unidade: kt	Marca: DIVERSOS	Modelo: DIVERSOS	
Descrição: KIT ESCOLA CONECTADA CONTENDO: 35 (TRINTA E CINCO) NOTEBOOKS, 5 (CINCO) COMPUTADORES PARA PROFESSORES/ADM, 01 (UM) CARRO DE CARREGAMENTO, 01 (UM) PROJETOR, 01 (UM) KIT CENTRO DE MÍDEAS, 01 (UMA) IMPRESSORA MULTIFUNCIONAL, 03 (TRÊS) ACESS POINT, 01 (UM) SWITCH LAYER 3, 01 (UM) RACK 6U OU 8U, 01 (UM) NOBREAK (VERIFICAR DESCRITIVO DE CADA PRODUTO ABAIXO)				
Quantidade: 2	Val. Ref.: 192.098,00	Valor Unit.: 144.644,36	Total Item: 289.288,72	
SINCES TECNOLOGIA COMERCIO E SERVICOS LTDA			33.615.509/0001-06	114.310,00
LOTE 2	Quant.: 1	Num: 219	Lance: 16.330,00	Total: 114.310,00
Item: 1	Unidade: UN	Marca: BENQ	Modelo: EW805ST + ACESSÓRIOS	
Descrição: PROJETOR INTERATIVO MULTIMÍDIA - EDUCAÇÃO CONECTADA				
Quantidade: 7	Val. Ref.: 22.000,00	Valor Unit.: 16.330,00	Total Item: 114.310,00	

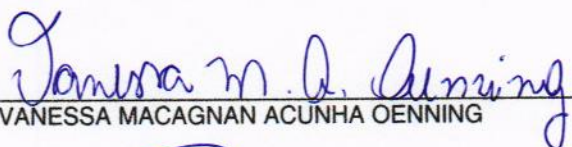

PREGOEIRO: VANESSA MACAGNAN ACUNHA OENNING



EQUIPE DE APOIO CARLOS SНИЕZKO



APOIO LUANA CRISTINA REFFATTI

**MUNICIPIO DE TRES BARRAS DO PARANA
TRÊS BARRAS DO PARANÁ-PR**

PROPOSTAS DO PROCESSO

PREGÃO ELETRÔNICO Nº 18/2026

Processo Administrativo Nº 35/2026

Tipo: AQUISIÇÃO

PREGOEIRO: VANESSA MACAGNAN ACUNHA OENNING

Data de Publicação: 28/04/2026 14:41:13

LOTE 1

Item: 1 Quant.: 2 Unidade: kt Val. Ref.: 192.098,00

Descrição: KIT ESCOLA CONECTADA CONTENDO: 35 (TRINTA E CINCO) NOTEBOOKS, 5 (CINCO) COMPUTADORES PARA PROFESSORES/ADM, 01 (UM) CARRO DE CARREGAMENTO, 01 (UM) PROJETOR, 01 (UM) KIT CENTRO DE MÍDEAS, 01 (UMA) IMPRESSORA MULTIFUNCIONAL, 03 (TRÊS) ACESS POINT, 01 (UM) SWITCH LAYER 3, 01 (UM) RACK 6U OU 8U, 01 (UM) NOBREAK (VERIFICAR DESCRITIVO DE CADA PRODUTO ABAIXO)

Autor	Marca/Modelo	Valor
B2W INFORMATICA LTDA	DIVERSOS / DIVERSOS	192.098,00
REVENI CARMEN MILAN	DIVERSOS	200.000,00
R&L SOLUCOES COMERCIAIS LTDA	KIT / Escolar	192.000,00
LEAL EQUIPAMENTOS LTDA	KIT ESCOLA CONECT / CONFORME TR	190.000,00
DIFROZEN SORVETERIA E LANCHERIA LTDA	Não se aplica	191.859,90
ELITE DIGITAL LTDA	FORTREK GOV / KIT ESCOLA CONECTADA	192.098,00
ALANA ASSESSORIA, COBRANÇAS, TRANSPORTES E SERV ADMINISTRATIVO LTDA	compatível / compatível	192.098,00
OC INFORMATICA	positivo/pichau/concordia / n6440/i5 10th 16/480 + p2402	192.098,00
TGT CONSULTORIA E INFORMÁTICA LTDA	DIVERSAS / DIVERSAS	192.098,00
PAULO ANDERSON PILATTI - EIRELI	kit / kit	192.000,00

LOTE 2

Item: 1 Quant.: 7 Unidade: UN Val. Ref.: 22.000,00

Descrição: PROJETOR INTERATIVO MULTIMÍDIA - EDUCAÇÃO CONECTADA

Autor	Marca/Modelo	Valor
ELITE DIGITAL LTDA	FORTREK GOV / EDUCAÇÃO CONECTADA	22.000,00
REVENI CARMEN MILAN	DIVERSOS	25.000,00
R&L SOLUCOES COMERCIAIS LTDA	BenQ / MW855UST+	22.000,00
DIFROZEN SORVETERIA E LANCHERIA LTDA	Epson	21.899,90
LEAL EQUIPAMENTOS LTDA	EPSON / EB-760 WI	22.000,00
A S CAETANO LTDA	EPSON / BrightLink 1485Fi+	32.000,00
SINCES TECNOLOGIA COMERCIO E SERVICOS LTDA	BENQ / EW805ST + ACESSÓRIOS	22.000,00
B2W INFORMATICA LTDA	Epson / BrightLink 760Wi + suporte + instalação	22.000,00
ALANA ASSESSORIA, COBRANÇAS, TRANSPORTES E SERV ADMINISTRATIVO LTDA	compatível / compatível	21.999,00
AR IMPORTS LTDA	Vivitek / DW771USTle	21.900,00
MTM SUL LTDA	Epson / BrightLink	22.000,00
PAULO ANDERSON PILATTI - EIRELI	epson / PowerLite735Fi	22.000,00
JOSIANE DO ROCIO MICHALOSKI	epson BrightLink EB-725Wi / epson BrightLink EB-725Wi	22.000,00

**MUNICIPIO DE TRES BARRAS DO PARANA
TRÊS BARRAS DO PARANÁ-PR**

DOCUMENTOS ANEXADOS

ARQUIVOS ANEXADOS À ITENS

**MUNICIPIO DE TRES BARRAS DO PARANA
TRÊS BARRAS DO PARANÁ-PR**

ATA DE ADJUDICAÇÃO

PREGÃO ELETRÔNICO Nº 18/2026
Processo Administrativo Nº 35/2026
Tipo: AQUISIÇÃO
PREGOEIRO: VANESSA MACAGNAN ACUNHA OENNING
Data de Publicação: 28/04/2026 14:41:13

LOTE 1 - ADJUDICADO - 19/05/2026 10:51:33
Lote 1

VALORES UNITÁRIOS FINAIS

Item: 1	Unidade: kt	Marca: DIVERSOS	Modelo: DIVERSOS
Descrição: KIT ESCOLA CONECTADA CONTENDO: 35 (TRINTA E CINCO) NOTEBOOKS, 5 (CINCO) COMPUTADORES PARA PROFESSORES/ADM, 01 (UM) CARRO DE CARREGAMENTO, 01 (UM) PROJETOR, 01 (UM) KIT CENTRO DE MÍDEAS, 01 (UMA) IMPRESSORA MULTIFUNCIONAL, 03 (TRÊS) ACESS POINT, 01 (UM) SWITCH LAYER 3, 01 (UM) RACK 6U OU 8U, 01 (UM) NOBREAK (VERIFICAR DESCRITIVO DE CADA PRODUTO ABAIXO)			
Quantidade: 2	Valor Unit.: 144.644,36	Valor Total: 289.288,72	

CLASSIFICAÇÃO

Razão Social	Num	Documento	Oferta Inicial	Oferta Final	Dif.(%)	ME
1 B2W INFORMATICA LTDA	379	31.495.962/0002-73	192.098,00	144.644,36		Sim
2 ELITE DIGITAL LTDA	931	57.410.545/0001-93	192.098,00	159.099,99	9,99	Sim
3 DIFROZEN SORVETERIA E LANCHERIA	459	40.612.045/0001-31	191.859,90	159.100,00	0,00	Sim
4 R&L SOLUCOES COMERCIAIS LTDA	699	48.705.865/0001-80	192.000,00	165.000,00	3,71	Sim
5 OC INFORMATICA	527	51.933.016/0001-98	192.098,00	174.000,00	5,45	Sim
6 PAULO ANDERSON PILATTI - EIRELI	607	11.549.362/0001-52	192.000,00	179.000,00	2,87	Sim
7 TGT CONSULTORIA E INFORMÁTICA	349	42.491.006/0001-59	192.098,00	189.999,70	6,15	Sim
8 LEAL EQUIPAMENTOS LTDA	969	53.953.936/0001-01	190.000,00	190.000,00	0,00	Sim
9 ALANA ASSESSORIA, COBRANÇAS, REVENI CARMEN MILAN	553	44.555.208/0001-42	192.098,00	192.098,00	1,10	Sim
	427	48.660.412/0001-84	200.000,00	200.000,00	4,11	Sim

DESCLASSIFICADOS

Razão Social	Num	Documento	Oferta Inicial	Oferta Final	Dif.(%)	ME
--------------	-----	-----------	----------------	--------------	---------	----

INABILITADOS

Razão Social	Num	Documento	Oferta Inicial	Oferta Final	Dif.(%)	ME
--------------	-----	-----------	----------------	--------------	---------	----

LOTE 2 - ADJUDICADO - 19/05/2026 10:52:14
Lote 2

VALORES UNITÁRIOS FINAIS

Item: 1	Unidade: UN	Marca: Epson	Modelo: BrightLink 760Wi + suporte + instalação
Descrição: PROJETOR INTERATIVO MULTIMÍDIA - EDUCAÇÃO CONECTADA			
Quantidade: 7	Valor Unit.: 17.210,94	Valor Total: 120.476,58	

CLASSIFICAÇÃO

Razão Social	Num	Documento	Oferta Inicial	Oferta Final	Dif.(%)	ME
1 B2W INFORMATICA LTDA	070	31.495.962/0002-73	22.000,00	17.210,94		Sim
2 AR IMPORTS LTDA	533	63.482.340/0001-16	21.900,00	18.900,00	9,81	Sim

**MUNICIPIO DE TRES BARRAS DO PARANA
TRÊS BARRAS DO PARANÁ-PR**

3 DIFROZEN SORVETERIA E LANCHERIA	604	40.612.045/0001-31	21.899,90	18.990,99	0,48	Sim
4 R&L SOLUCOES COMERCIAIS LTDA	267	48.705.865/0001-80	22.000,00	19.763,69	4,07	Sim
5 JOSIANE DO ROCIO MICHALOSKI	570	46.318.775/0001-00	22.000,00	19.763,70	0,00	Sim
6 ELITE DIGITAL LTDA	813	57.410.545/0001-93	22.000,00	21.996,99	11,30	Sim
7 MTM SUL LTDA	110	49.064.583/0001-03	22.000,00	21.997,00	0,00	Sim
8 ALANA ASSESSORIA, COBRANÇAS,	281	44.555.208/0001-42	21.999,00	21.999,00	0,01	Sim
9 LEAL EQUIPAMENTOS LTDA	562	53.953.936/0001-01	22.000,00	22.000,00	0,00	Sim
10 PAULO ANDERSON PILATTI - EIRELI	719	11.549.362/0001-52	22.000,00	22.000,00	0,00	Sim
11 REVENI CARMEN MILAN	163	48.660.412/0001-84	25.000,00	25.000,00	13,64	Sim
12 A S CAETANO LTDA	551	14.484.069/0001-42	32.000,00	32.000,00	28,00	Sim

DESCLASSIFICADOS

Razão Social	Num	Documento	Oferta Inicial	Oferta Final	Dif.(%)	ME
SINCES TECNOLOGIA COMERCIO E	219	33.615.509/0001-06	22.000,00	16.330,00		Não

INABILITADOS

Razão Social	Num	Documento	Oferta Inicial	Oferta Final	Dif.(%)	ME
--------------	-----	-----------	----------------	--------------	---------	----



PREGOEIRO: VANESSA MACAGNAN ACUNHA OENNING

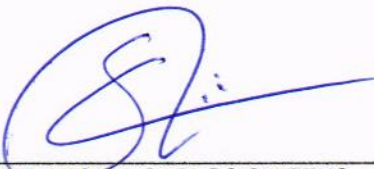

EQUIPE DE APOIO CARLOS SNEZKO



APOIO LUANA CRISTINA REFFATTI



Prefeitura Municipal de Três Barras do Paraná
ESTADO DO PARANÁ

TERMO DE ADJUDICAÇÃO - PREGÃO ELETRÔNICO Nº 18/2026
Processo Adm: Nº 035/2026

Objeto: CONTRATAÇÃO DE EMPRESA PARA FORNECER KIT ESCOLA CONECTADA E PROJETOES INTERATIVOS, DESTINADOS ÀS ESCOLAS MUNICIPAIS DE TRÊS BARRAS DO PARANÁ

Empresas vencedoras valor total: R\$ 409.765,30 (Quatrocentos e nove mil e setecentos e sessenta e cinco e trinta centavos): **B2W INFORMATICA** (31.495.962.0002-73) com os lotes: 1, 2, no valor total de R\$ 409.765,30 (Quatrocentos e nove mil e setecentos e sessenta e cinco e trinta centavos).

TRÊS BARRAS DO PARANÁ (PR), terça-feira, 19 de maio de 2026.



GERSO FRANCISCO GUSSO
AUTORIDADE DE PROMOTOR



Prefeitura Municipal de Três Barras do Paraná
ESTADO DO PARANÁ

TERMO DE ADJUDICAÇÃO - PREGÃO ELETRÔNICO Nº 18/2026
Processo Adm: Nº 035/2026

Objeto: CONTRATAÇÃO DE EMPRESA PARA FORNECER KIT ESCOLA CONECTADA E PROJETORES INTERATIVOS, DESTINADOS ÀS ESCOLAS MUNICIPAIS DE TRÊS BARRAS DO PARANÁ

Empresas vencedoras valor total: R\$ 409.765,30 (Quatrocentos e nove mil e setecentos e sessenta e cinco e trinta centavos): **B2W INFORMATICA** (31.495.962.0002-73) com os lotes: 1, 2, no valor total de R\$ 409.765,30 (Quatrocentos e nove mil e setecentos e sessenta e cinco e trinta centavos).

TRÊS BARRAS DO PARANÁ (PR), terça-feira, 19 de maio de 2026.

VANESSA MACAGNAN ACUNHA OENNING
CONDUTOR DE PROCESSOS

**MUNICIPIO DE TRES BARRAS DO PARANA
TRÊS BARRAS DO PARANÁ-PR**

ATA DE HOMOLOGAÇÃO

PREGÃO ELETRÔNICO Nº 18/2026
Processo Administrativo Nº 35/2026
Tipo: AQUISIÇÃO
PREGOEIRO: VANESSA MACAGNAN ACUNHA OENNING
Data de Publicação: 28/04/2026 14:41:13

LOTE 1 - HOMOLOGADO - 19/05/2026 10:52:05
Lote 1

VALORES UNITÁRIOS FINAIS

Item: 1	Unidade: kt	Marca: DIVERSOS	Modelo: DIVERSOS
Descrição: KIT ESCOLA CONECTADA CONTENDO: 35 (TRINTA E CINCO) NOTEBOOKS, 5 (CINCO) COMPUTADORES PARA PROFESSORES/ADM, 01 (UM) CARRO DE CARREGAMENTO, 01 (UM) PROJETOR, 01 (UM) KIT CENTRO DE MÍDEAS, 01 (UMA) IMPRESSORA MULTIFUNCIONAL, 03 (TRÊS) ACESS POINT, 01 (UM) SWITCH LAYER 3, 01 (UM) RACK 6U OU 8U, 01 (UM) NOBREAK (VERIFICAR DESCRITIVO DE CADA PRODUTO ABAIXO)			
Quantidade: 2	Valor Unit.: 144.644,36	Valor Total: 289.288,72	

CLASSIFICAÇÃO

Razão Social	Num	Documento	Oferta Inicial	Oferta Final	Dif.(%)	ME
1 B2W INFORMATICA LTDA	379	31.495.962/0002-73	192.098,00	144.644,36		Sim
2 ELITE DIGITAL LTDA	931	57.410.545/0001-93	192.098,00	159.099,99	9,99	Sim
3 DIFROZEN SORVETERIA E LANCHERIA	459	40.612.045/0001-31	191.859,90	159.100,00	0,00	Sim
4 R&L SOLUCOES COMERCIAIS LTDA	699	48.705.865/0001-80	192.000,00	165.000,00	3,71	Sim
5 OC INFORMATICA	527	51.933.016/0001-98	192.098,00	174.000,00	5,45	Sim
6 PAULO ANDERSON PILATTI - EIRELI	607	11.549.362/0001-52	192.000,00	179.000,00	2,87	Sim
7 TGT CONSULTORIA E INFORMÁTICA	349	42.491.006/0001-59	192.098,00	189.999,70	6,15	Sim
8 LEAL EQUIPAMENTOS LTDA	969	53.953.936/0001-01	190.000,00	190.000,00	0,00	Sim
9 ALANA ASSESSORIA, COBRANÇAS,	553	44.555.208/0001-42	192.098,00	192.098,00	1,10	Sim
REVENI CARMEN MILAN	427	48.660.412/0001-84	200.000,00	200.000,00	4,11	Sim

DESCLASSIFICADOS

Razão Social	Num	Documento	Oferta Inicial	Oferta Final	Dif.(%)	ME
--------------	-----	-----------	----------------	--------------	---------	----

INABILITADOS

Razão Social	Num	Documento	Oferta Inicial	Oferta Final	Dif.(%)	ME
--------------	-----	-----------	----------------	--------------	---------	----

LOTE 2 - HOMOLOGADO - 19/05/2026 10:52:33
Lote 2

VALORES UNITÁRIOS FINAIS

Item: 1	Unidade: UN	Marca: Epson	Modelo: BrightLink 760Wi + suporte + instalação
Descrição: PROJETOR INTERATIVO MULTIMÍDIA - EDUCAÇÃO CONECTADA			
Quantidade: 7	Valor Unit.: 17.210,94	Valor Total: 120.476,58	

CLASSIFICAÇÃO

Razão Social	Num	Documento	Oferta Inicial	Oferta Final	Dif.(%)	ME
1 B2W INFORMATICA LTDA	070	31.495.962/0002-73	22.000,00	17.210,94		Sim
2 AR IMPORTS LTDA	533	63.482.340/0001-16	21.900,00	18.900,00	9,81	Sim

**MUNICIPIO DE TRES BARRAS DO PARANA
TRÊS BARRAS DO PARANÁ-PR**

3	DIFROZEN SORVETERIA E LANCHERIA	604	40.612.045/0001-31	21.899,90	18.990,99	0,48	Sim
4	R&L SOLUCOES COMERCIAIS LTDA	267	48.705.865/0001-80	22.000,00	19.763,69	4,07	Sim
5	JOSIANE DO ROCIO MICHALOSKI	570	46.318.775/0001-00	22.000,00	19.763,70	0,00	Sim
6	ELITE DIGITAL LTDA	813	57.410.545/0001-93	22.000,00	21.996,99	11,30	Sim
7	MTM SUL LTDA	110	49.064.583/0001-03	22.000,00	21.997,00	0,00	Sim
8	ALANA ASSESSORIA, COBRANÇAS,	281	44.555.208/0001-42	21.999,00	21.999,00	0,01	Sim
9	LEAL EQUIPAMENTOS LTDA	562	53.953.936/0001-01	22.000,00	22.000,00	0,00	Sim
10	PAULO ANDERSON PILATTI - EIRELI	719	11.549.362/0001-52	22.000,00	22.000,00	0,00	Sim
11	REVENI CARMEN MILAN	163	48.660.412/0001-84	25.000,00	25.000,00	13,64	Sim
12	A S CAETANO LTDA	551	14.484.069/0001-42	32.000,00	32.000,00	28,00	Sim

DECLASSIFICADOS

Razão Social	Num	Documento	Oferta Inicial	Oferta Final	Dif.(%)	ME
SINCES TECNOLOGIA COMERCIO E	219	33.615.509/0001-06	22.000,00	16.330,00		Não

INABILITADOS

Razão Social	Num	Documento	Oferta Inicial	Oferta Final	Dif.(%)	ME
--------------	-----	-----------	----------------	--------------	---------	----



AUTORIDADE: GERSO FRANCISCO GUSSO



Prefeitura Municipal de Três Barras do Paraná
ESTADO DO PARANÁ

TERMO DE HOMOLOGAÇÃO - PREGÃO ELETRÔNICO Nº 18/2026
Processo Adm: Nº 035/2026

Objeto: CONTRATAÇÃO DE EMPRESA PARA FORNECER KIT ESCOLA CONECTADA E PROJETORES INTERATIVOS, DESTINADOS ÀS ESCOLAS MUNICIPAIS DE TRÊS BARRAS DO PARANÁ

Empresas vencedoras valor total: R\$ 409.765,30 (Quatrocentos e nove mil e setecentos e sessenta e cinco e trinta centavos): **B2W INFORMATICA** (31.495.962.0002-73) com os lotes: 1, 2, no valor total de R\$ 409.765,30 (Quatrocentos e nove mil e setecentos e sessenta e cinco e trinta centavos).

A autoridade municipal do órgão MUNICIPIO DE TRES BARRAS DO PARANA, no uso de suas atribuições legais e de acordo com o/a(s) Lei nº 14.133/21, Art. 28, inc. I, e suas alterações, resolve HOMOLOGAR o resultado dos trabalhos apresentados pela Comissão no atendimento ao objeto do processo licitatório acima especificado.

TRÊS BARRAS DO PARANÁ (PR), terça-feira, 19 de maio de 2026.

GERSO FRANCISCO GUSSO
AUTORIDADE COMPETENTE

Publicado por:
Marlice Cristina Mariano
Código Identificador:AC28A2BE

MUNICÍPIO DE TRÊS BARRAS DO PARANÁ
EDITAL Nº. 048/2026

EDITAL Nº. 048/2026

19.05.2026

CONCURSO PÚBLICO Nº 001/2025

GERSO FRANCISCO GUSSO, Prefeito Municipal de Três Barras do Paraná, Estado do Paraná, no uso de suas atribuições que lhe são conferidas por Lei, considerando o Edital nº 001/2025 e o Decreto de Homologação nº 6861/2025,

TORNA PÚBLICO:

A convocação da aprovada no **CONCURSO PÚBLICO** nº 001/2025, em seu respectivo cargo, conforme abaixo relacionada:

TÉCNICO EM ENFERMAGEM

Classificação	Nome
5º	SELY MARA TONON

Fica convocado a aprovada acima descrita para comparecer ao Departamento de Recursos Humanos desta Municipalidade no prazo de cinco (cinco) dias, após sua publicação, em horário de 08h00min às 11h30min e das 13h30min às 17h00min horas, munida dos seguintes documentos (original e cópia autenticada): Cédula de Identidade, CPF, CTPS, Título de Eleitor, comprovante da última votação, Certidão de Nascimento dos filhos menores de 14 anos e respectiva caderneta de vacinação para os menores de 05 anos, 01 (uma) foto 3x4 recente, Atestado de Saúde e Psicológico, Hemograma Completo, Glicemia de Jejum, Tipo sanguíneo, Certidão de Nascimento ou Casamento, Declaração de Bens, Escolaridade exigida para provimento do cargo pretendido, comprovante de endereço, PIS/PASEP e Certidão de Antecedentes Criminais.

Gabinete do Prefeito Municipal, de Três Barras do Paraná, em 19 de maio de 2026.

GERSO FRANCISCO GUSSO
Prefeito Municipal

Publicado por:
Marlice Cristina Mariano
Código Identificador:84F99175

MUNICÍPIO DE TRÊS BARRAS DO PARANÁ
PORTARIA Nº1301/2026

DATA 19/05/21026

GERSO FRANCISCO GUSSO, Prefeito Municipal de Três Barras do Paraná, Estado do Paraná, no uso de suas atribuições que lhe são conferidas por lei.

RESOLVE:

Art. 1º. Designar o funcionário **Cristian Ludwig**, RG. Nº 95171192, brasileiro, servidor desta Prefeitura Municipal, no cargo de Secretário de Agricultura e Meio Ambiente, para responder como Gestor do Convênio e como fiscal, fica designado a funcionária **Alice Cristiane Guimarães Zancheta**, RG. Nº 12.507.196-1, brasileira, servidora desta Prefeitura Municipal, no Cargo em Comissão de Diretora de Meio Ambiente, para atuar e auxiliar na fiscalização do Convênio, Termo de Cooperação ou Termo de Cessão, a ser firmado com o Instituto Água e Terra.

Art. 2º. Esta Portaria entrará em vigor na data de sua publicação revogadas as disposições em contrário.

Gabinete do Prefeito Municipal de Três Barras do Paraná, em 19 de maio de 2026.

GERSO FRANCISCO GUSSO
Prefeito Municipal

Publicado por:
Karine Fernanda Skorupa
Código Identificador:1BC545EA

MUNICÍPIO DE TRÊS BARRAS DO PARANÁ
REPUBLICADO DECRETO Nº 7134/2026

DATA 15/05/2026

Súmula. Abre um crédito especial no Orçamento Geral do município de Três Barras do Paraná, e dá outras providências.

O PREFEITO MUNICIPAL DE TRÊS BARRAS DO PARANÁ, ESTADO DO PARANÁ, SENHOR **GERSO FRANCISCO GUSSO**, NO USO DE SUAS ATRIBUIÇÕES LEGAIS, CONSIDERANDO O CONTIDO NAS LEIS Nº 2910/2025 de 07/08/2025 E 3023/2025 de 16/12/2025.

D E C R E T A

Art. 1º. Fica aberto crédito especial no Orçamento Geral do Município de Três Barras do Paraná no valor de R\$ 26.115,00 (vinte e seis mil, cento e quinze reais), na seguinte dotação orçamentária:

06	Secretaria Munic. de Assistência Social	
06.03	Fundo Munic. de Assistência Social	
082440005.2.021000	Fundo Municipal de Assistência Social - FMAS	
3.3.90.32 (5774) (2856)	Material, bem ou serviço para distribuição gratuita	26.115,00

Total.....R\$ 26.115,00

Art. 2º. Para a cobertura do presente Crédito Especial, será utilizado o superávit financeiro do exercício de 2025, da seguinte fonte:

Fonte	Especificação	Valor R\$
2856	Programa Incentivo Primeira Infância	26.115,00

Total.....R\$ 26.115,00

Art. 3º. Fica autorizado a atualizar valores no exercício de 2026, dos projetos e/ou atividades que receberam aportes e/ou reduções nas seguintes Leis: Plano Plurianual (PPA) Lei nº 2931/2025 de 19/08/2025, Lei de Diretrizes Orçamentária (LDO) Lei nº 2910/2025 de 07/08/2025 e Lei Orçamentária Anual 3023/2025 de 16/12/2025.

Art. 4º. Este Decreto entrará em vigor na data de sua publicação, revogadas as disposições em contrário.

Gabinete do Prefeito Municipal de Três Barras do Paraná, 15 de maio de 2026.

GERSO FRANCISCO GUSSO
Prefeito Municipal

Publicado por:
Karine Fernanda Skorupa
Código Identificador:B464DA99

MUNICÍPIO DE TRÊS BARRAS DO PARANÁ
TERMO DE ADJUDICAÇÃO - PREGÃO ELETRÔNICO Nº
18/2026 PROCESSO ADM: Nº 035/2026

Objeto: CONTRATAÇÃO DE EMPRESA PARA FORNECER KIT ESCOLA CONECTADA E PROJETOES INTERATIVOS, DESTINADOS ÀS ESCOLAS MUNICIPAIS DE TRÊS BARRAS DO PARANÁ

Empresas vencedoras valor total: R\$ 409.765,30 (Quatrocentos e nove mil e setecentos e sessenta e cinco e trinta centavos): **B2W INFORMATICA** (31.495.962.0002-73) com os lotes: 1, 2, no valor total de R\$ 409.765,30 (Quatrocentos e nove mil e setecentos e sessenta e cinco e trinta centavos).
TRÊS BARRAS DO PARANÁ (PR), terça-feira, 19 de maio de 2026.

GERSO FRANCISCO GUSSO
Autoridade de Promotor

Publicado por:
Viviane Rodrigues
Código Identificador:EA05897F

MUNICÍPIO DE TRÊS BARRAS DO PARANÁ
TERMO DE HOMOLOGAÇÃO - PREGÃO ELETRÔNICO Nº
18/2026 PROCESSO ADM: Nº 035/2026

Objeto: CONTRATAÇÃO DE EMPRESA PARA FORNECER KIT ESCOLA CONECTADA E PROJETOES INTERATIVOS, DESTINADOS ÀS ESCOLAS MUNICIPAIS DE TRÊS BARRAS DO PARANÁ

Empresas vencedoras valor total: R\$-409.765,30 (Quatrocentos e nove mil e setecentos e sessenta e cinco e trinta centavos): **B2W INFORMATICA** (31.495.962.0002-73) com os lotes: 1, 2, no valor total de R\$ 409.765,30 (Quatrocentos e nove mil e setecentos e sessenta e cinco e trinta centavos).

A autoridade municipal do órgão MUNICÍPIO DE TRÊS BARRAS DO PARANÁ, no uso de suas atribuições legais e de acordo com o/a(s) Lei nº 14.133/21, Art. 28, inc. I, e suas alterações, resolve HOMOLOGAR o resultado dos trabalhos apresentados pela Comissão no atendimento ao objeto do processo licitatório acima especificado. TRÊS BARRAS DO PARANÁ (PR), terça-feira, 19 de maio de 2026.

GERSO FRANCISCO GUSSO

Autoridade Competente

Publicado por:

Viviane Rodrigues

Código Identificador:3A4A4439

ESTADO DO PARANÁ
PREFEITURA MUNICIPAL DE TUNAS DO PARANÁ

CÂMARA MUNICIPAL DE TUNAS DO PARANÁ
DECRETO 04/2026

DECRETO LEGISLATIVO Nº 04/2026

SÚMULA: Concede reposição inflacionária nos termos disposto pelo Artigo 75, e 78 da Lei 374/2008

O Presidente da Câmara Municipal de vereadores de Tunas do Paraná, Estado do Paraná, pautado no Art. 75 da Lei 374/2008, no uso de suas atribuições, promulga o presente decreto legislativo:

Art. 1º - Fica aplicado a correção inflacionária pelo Índice Nacional de Preços ao Consumidor Amplo (IPCA/IBGE) no período de abril de 2025 a abril de 2026 sobre os valores de verbas indenizatórias contidas no Decreto 04/2025 que corrigiu os valores previstos no Art. 78 da Lei 374/2008 no âmbito da Câmara Municipal, conforme anexo I deste Decreto.

Art. 3º - Este decreto legislativo entrará em vigor na data de sua publicação revogadas as disposições em sentido contrário.

Tunas do Paraná do Paraná, 19 de maio de 2026.

ADRIANO PEREIRA XAVIER

Presidente da Câmara

ANEXO I

	Valor conforme lei 786/2020	IPCA 03/2024 a 04/2025 (8,9%)	IPCA 04/2025 a 04/2026 (4,39%)
I - Para Carga Horária de 10 horas semanais	R\$ 125,00	R\$ 179,30	R\$ 187,17
I - Para Carga Horária de 20 horas semanais	R\$ 250,00	R\$ 358,70	R\$ 374,45
I - Para Carga Horária de 30 horas semanais	R\$ 375,00	R\$ 538,04	R\$ 561,66
I - Para Carga Horária de 40 horas semanais	R\$ 500,00	R\$ 717,35	R\$ 748,84

Publicado por:

Denise de Fatima Dos Santos

Código Identificador:4B7745A3

DEPARTAMENTO DE ADMINISTRAÇÃO FINANÇAS E PLANEJAMENTO
AVISO DE INTERESSE DE LOCAÇÃO DE IMÓVEL

AVISO DE INTERESSE DE LOCAÇÃO DE IMÓVEL

Município de Tunas do Paraná, por intermédio da Secretaria Municipal de Desenvolvimento Social e Família, órgão integrante da

Administração Pública Direta do Poder Executivo Municipal, TORNA PÚBLICO o presente aviso para prospecção do mercado imobiliário no Município de Tunas do Paraná/PR, visando à identificação de interessados na locação de imóvel destinado ao atendimento das necessidades do Conselho Tutelar.

A futura contratação tem por objetivo a locação de imóvel comercial adequado ao funcionamento do Conselho Tutelar do Município, mediante coleta de propostas de imóveis que atendam aos requisitos mínimos abaixo especificados:

Um imóvel de no mínimo 412 m² de construção, composta por ampla sala com piso cerâmico, 2 banheiro, 1 área de serviço e 1 garagem coberta, devendo estar localizado na sede do município. Contendo instalações elétricas e hidráulicas em pleno funcionamento.

Cada proposta deverá ser protocolada no Setor de Licitações e Contratos no Paço Municipal localizado na Rua Eros Ruppel Abdala, 129 – Centro – Tunas do Paraná, até às 17:00 horas, do dia 29 de maio de 2026, e conter descrição do imóvel, localização, área física, instalações existentes, além de conter o valor para a locação mensal proposto, sendo devidamente assinada pelo proprietário e datada. Os demais documentos cadastrais deverão ser apresentados por ocasião da celebração do contrato.

Tunas do Paraná, 18 de maio de 2026.

MARCO ANTONIO BALDÃO

Prefeito Municipal

Publicado por:

Nilson Antonio Dos Reis

Código Identificador:654DF2A3

DEPARTAMENTO DE ADMINISTRAÇÃO FINANÇAS E PLANEJAMENTO

EDITAL DE CONVOCAÇÃO 011/2026

EDITAL DE CONVOCAÇÃO 011/2026

O PREFEITO DO MUNICÍPIO DE TUNAS DO PARANÁ, ESTADO DO PARANÁ, no uso de suas atribuições, tendo em vista o disposto no Edital de Abertura do Processo Seletivo Simplificado 01/2026, e considerando a homologação do resultado do Processo Seletivo Simplificado 005/2026, **TORNA PÚBLICA A CONVOCAÇÃO DOS(AS) CANDIDATOS(AS) APROVADOS**, relacionados no anexo I deste Edital, para provimento do cargo do quadro temporário da Prefeitura Municipal de Tunas do Paraná.

O(a) candidato(a) deverá comparecer ao Setor de Recursos Humanos da Secretaria de Administração, na sede da Prefeitura Municipal de Tunas do Paraná, situado na Rua Eros Ruppel Abdalla, nº 129, CEP 83.480-000, Centro, no prazo de 10 (dez) dias úteis **iniciando-se em 20/05/2026 e encerrando-se em 02/06/2026, no horário das 08h às 11h e 13h às 17h**, para apresentação e entrega dos documentos e exames de saúde pré-admissionais constantes do anexo I deste Edital.

O exame de saúde pré-admissional será realizado após ao protocolo de todos os documentos exigida no Setor de Recursos Humanos, devendo o(a) candidato(a) comparecer ao RH da Prefeitura Municipal e solicitar o encaminhamento para a realização de exame médico.

O não comparecimento no prazo estipulado no presente Edital provocará ao candidato a perda da referida vaga.

Por fim, apresenta ao(a) convocado(a) os modelos de declarações que deverão ser preenchidas adequadamente pelo(a) candidato(a), com suas informações pessoais e deverão ser apresentadas no prazo acima descrito. Sendo que, as declarações dos anexos II e III são obrigatórias e a do anexo IV é facultativa, conforme decisão pessoal e espontânea do(a) candidato(a).

Tunas do Paraná, 19 de maio de 2026

MARCO ANTONIO BALDÃO

Prefeito



Prefeitura Municipal de Três Barras do Paraná
ESTADO DO PARANÁ

RESULTADO DA CLASSIFICAÇÃO DAS PROPOSTAS, JULGAMENTO E HABILITAÇÃO DA LICITAÇÃO MODALIDADE PREGÃO ELETRÔNICO Nº 18/2026.

A Pregoeira, devidamente constituída, em cumprimento ao disposto na legislação, torna público e comunica aos interessados na execução do objeto do Edital do Pregão Eletrônico nº 18/2026, o resultado da classificação das propostas, julgamento e habilitação da licitação em epígrafe.

Classificações em primeiro lugar nos itens do objeto, conforme segue:

➤ **B2W INFORMATICA - EPP- CNPJ Nº 31.495.962.0002-73**

LOTE	QTDE	UNID	DESCRIÇÃO DOS PRODUTOS	VALOR UNIT.	VALOR TOTAL
01	02	KIT	KIT ESCOLA CONECTADA CONTENDO: 35 (TRINTA E CINCO) NOTEBOOKS, 5 (CINCO) COMPUTADORES PARA PROFESSORES/ADM, 01 (UM) CARRO DE CARREGAMENTO, 01 (UM) PROJETOR, 01 (UM) KIT CENTRO DE MÍDEAS, 01 (UMA) IMPRESSORA MULTIFUNCIONAL, 03 (TRÊS) ACESS POINT, 01 (UM) SWITCH LAYER 3, 01 (UM) RACK 6U OU 8U, 01 (UM) NOBREAK (<u>VERIFICAR DESCRITIVO DE CADA PRODUTO ABAIXO</u>)	R\$ 144.644,36	R\$ 289.288,72
02	07	UNID	PROJETOR INTERATIVO MULTIMÍDIA, COM TECNOLOGIA DLP OU 3LCD - EDUCAÇÃO CONECTADA (<u>VERIFICAR DESCRITIVO DO PRODUTO ABAIXO</u>)	R\$ 17.210,94	R\$ 120.476,58
VALOR TOTAL DA LICITAÇÃO				R\$ 409.765,30	

Tabela 02: CONTEÚDO DE 1 (UM) KIT ESCOLA CONECTADA (LOTE 01)

ITEM	QTDE	UND	PRODUTO	VALOR UNIT.	VALOR TOTAL
01	35	UND	Notebooks educacionais para estudantes	3.023,22	105.812,70
02	05	UND	Computadores para professores/administração	4.016,77	20.953,62



Prefeitura Municipal de Três Barras do Paraná
ESTADO DO PARANÁ

03	01	UND	Carrinho de carregamento e armazenamento para notebooks	5.976,81	5.976,81
04	01	UND	Projektor multimídia	3.999,70	3.999,70
05	01	UND	Kit centro de mídias	1.268,82	1.268,82
06	01	UND	Impressora multifuncional colorida com tanque de tinta	1.581,34	1.581,34
07	03	UND	Pontos de acesso wireless (Access Points)	854,21	2.562,63
08	01	UND	Switch de rede gerenciável layer 3	1.296,09	1.296,09
09	01	UND	Rack metálico com acessórios	496,77	496,77
10	01	UND	Nobreak senoidal 1400 VA	1.565,65	1.565,65

Valor total a ser registrado para o fornecedor: R\$ 409.765,30 (Quatrocentos e nove mil e setecentos e sessenta e cinco e trinta centavos).

DESCLASSIFICADOS/INABILITADOS

- **SINCES TECNOLOGIA COMERCIO E SERVICOS LTDA – CNPJ Nº 33.615.509/0001-06**

Três Barras do Paraná, 19 de maio de 2026.

Vanessa M. A. Acunha Oenning
VANESSA MACAGNAN ACUNHA OENNING
Pregoeira

24 - ITEM 1.5 - PLANTÕES NO PRONTO ATENDIMENTO, INTERNAMENTOS E AMBULATÓRIOS, FERIADOS PONTO FACULTATIVO E FINAIS DE SEMANA) CONTROLE COM BIOMETRIA, ATENDIMENTO PRESENCIAL CARGA HORÁRIA DE 12 HORAS POR PERÍODO.	SERVICOS		1	RS1.722,00	RS1.722,00
1300407 - VCI SERVIÇOS MÉDICOS LTDA					
Produto	Unidade	Marca	Qtde	Valor Unitário	Valor Total
17 - ITEM 1.1 - ATENDIMENTO MÉDICO (PRONTO SOCORRO E AMBULATÓRIO DE SEGUNDA A SEXTA FEIRA NO PERÍODO NOTURNO), CONTROLE DE BIOMETRIA ATENDIMENTO PRESENCIAL CARGA HORÁRIA DE 5 HORAS E 30 MINUTOS POR PERÍODO.	UNIDADE		2	RS631,40	RS1.262,80
18 - ITEM 1.2 - PLANTÕES NO PRONTO ATENDIMENTO (INTERNAMENTOS E AMBULATÓRIOS) DE SEGUNDA A SEXTA FEIRA NO PERÍODO DIURNO E NOTURNO. COM CONTROLE BIOMÉTRICO, ATENDIMENTO PRESENCIAL CARGA HORÁRIA 12 HORAS	UNIDADE		2	RS1.515,36	RS3.030,72
19 - ITEM 1.5 - PLANTÕES NO PRONTO ATENDIMENTO, INTERNAMENTOS E AMBULATÓRIOS, FERIADOS PONTO FACULTATIVO E FINAIS DE SEMANA) CONTROLE COM BIOMETRIA, ATENDIMENTO PRESENCIAL CARGA HORÁRIA DE 12 HORAS POR PERÍODO.	SERVICOS		1	RS1.722,00	RS1.722,00
Total Fornecedor: RS211.820,52					

Terra Roxa, 19 de maio de 2026.

IVAN REIS DA SILVA
Prefeito Municipal

Publicado por:
Caroline Cardoso Hachmann
Código Identificador:3119922F

ESTADO DO PARANÁ
PREFEITURA MUNICIPAL DE TRÊS BARRAS DO PARANÁ

MUNICÍPIO DE TRÊS BARRAS DO PARANÁ
RESULTADO DA CLASSIFICAÇÃO DAS PROPOSTAS, JULGAMENTO E HABILITAÇÃO DA LICITAÇÃO MODALIDADE
PREGÃO ELETRÔNICO Nº 18/2026.

A Pregoeira, devidamente constituída, em cumprimento ao disposto na legislação, torna público e comunica aos interessados na execução do objeto do Edital do Pregão Eletrônico nº 18/2026, o resultado da classificação das propostas, julgamento e habilitação da licitação em epígrafe.

Classificações em primeiro lugar nos itens do objeto, conforme segue:

Ø B2W INFORMATICA - EPP- CNPJ Nº 31.495.962.0002-73

LOTE	QTDE	UNID	DESCRIÇÃO DOS PRODUTOS	VALOR UNIT.	VALOR TOTAL
01	02	KIT	KIT ESCOLA CONECTADA CONTENDO: 35 (TRINTA E CINCO) NOTEBOOKS, 5 (CINCO) COMPUTADORES PARA PROFESSORES/ADM, 01 (UM) CARRO DE CARREGAMENTO, 01 (UM) PROJETOR, 01 (UM) KIT CENTRO DE MÍDEAS, 01 (UMA) IMPRESSORA MULTIFUNCIONAL, 03 (TRÊS) ACCESS POINT, 01 (UM) SWITCH LAYER 3, 01 (UM) RACK 6U OU 8U, 01 (UM) NOBREAK (VERIFICAR DESCRITIVO DE CADA PRODUTO ABAIXO)	RS 144.644,36	RS 289.288,72
02	07	UNID	PROJETOR INTERATIVO MULTIMÍDIA, COM TECNOLOGIA DLP OU 3LCD - EDUCAÇÃO CONECTADA (VERIFICAR DESCRITIVO DO PRODUTO ABAIXO)	RS 17.210,94	RS 120.476,58
VALOR TOTAL DA LICITAÇÃO				RS 409.765,30	

Tabela 02: CONTEÚDO DE 1 (UM) KIT ESCOLA CONECTADA (LOTE 01)

M	QTDE	UND	PRODUTO	VALOR UNIT.	VALOR TOTAL
01	35	UND	Notebooks educacionais para estudantes	3.023,22	105.812,70
02	05	UND	Computadores para professores/administração	4.016,77	20.953,62
03	01	UND	Carrinho de carregamento e armazenamento para notebooks	5.976,81	5.976,81
04	01	UND	Projektor multimídia	3.999,70	3.999,70
05	01	UND	Kit centro de mídias	1.268,82	1.268,82
06	01	UND	Impressora multifuncional colorida com tanque de tinta	1.581,34	1.581,34
07	03	UND	Pontos de acesso wireless (Access Points)	854,21	2.562,63
08	01	UND	Switch de rede gerenciável layer 3	1.296,09	1.296,09
09	01	UND	Rack metálico com acessórios	496,77	496,77
10	01	UND	Nobreak senoidal 1400 VA	1.565,65	1.565,65

Valor total a ser registrado para o fornecedor: R\$ 409.765,30 (Quatrocentos e nove mil e setecentos e sessenta e cinco e trinta centavos).

DECLASSIFICADOS/INABILITADOS

Ø SINCES TECNOLOGIA COMERCIO E SERVICOS LTDA – CNPJ Nº 33.615.509/0001-06

Três Barras do Paraná, 19 de maio de 2026.

VANESSA MACAGNAN ACUNHA OENNING
Pregoeira

Publicado por:
Viviane Rodrigues
Código Identificador:CFE6517E



Prefeitura Municipal de Três Barras do Paraná
ESTADO DO PARANÁ

CONTRATO ADMINISTRATIVO DE AQUISIÇÃO DE BENS Nº 126/2026

PROCESSO ADMINISTRATIVO Nº 035/2026

PREGÃO ELETRÔNICO Nº 18/2026

CONTRATO ADMINISTRATIVO DE AQUISIÇÃO DE BENS, QUE CELEBRAM ENTRE SI O MUNICÍPIO DE TRÊS BARRAS DO PARANÁ E A EMPRESA B2W INFORMATICA - EPP.

Pelo presente instrumento, o **MUNICÍPIO DE TRÊS BARRAS DO PARANÁ**, pessoa jurídica de direito público interno, com na Avenida Brasil, nº 245, Centro, Três Barras do Paraná-PR, inscrito no Cadastro Nacional de Pessoas Jurídicas (CNPJ) sob o nº 78.121.936/0001-68, neste ato representado pelo Prefeito municipal, abaixo assinado, **Sr. GERSO FRANCISCO GUSSO**, inscrito no CPF sob Nº XXX.886.600-XX e portador da Carteira de Identidade nº X.023.081.XXX SSP/RS, residente e domiciliado nesta cidade de Três Barras do Paraná-PR, doravante designado **CONTRATANTE**, de um lado e, de outro, a empresa **B2W INFORMATICA - EPP**, pessoa jurídica de direito privado, estabelecida R FRANCISCO SESQUIM 356 GALPAO2 B ANEXO, bairro PLANETA, na cidade de CARIACICA-ES, inscrita no Cadastro Nacional de Pessoas Jurídicas (CNPJ) sob o nº **31.495.962.0002-73**, neste ato representada por seus representantes legais, ao fim assinados, (**QUALIFICAÇÃO DO(A) REPRESENTANTE LEGAL**), doravante designado **CONTRATADO, KÁSSIO HENRIQUE DOS SANTOS**, inscrito no CPF sob Nº XXX.586.061-XX.

Estando às partes sujeitas as normas das Leis Federal nº 14.133/21, AJUSTAM a presente CONTRATAÇÃO DE EMPRESA PARA FORNECER **KIT ESCOLA CONECTADA E PROJETOES INTERATIVOS**, DESTINADOS ÀS ESCOLAS MUNICIPAIS DE TRÊS BARRAS DO PARANÁ, em decorrência da Licitação Modalidade Pregão, forma Eletrônica Nº 18/2026, mediante as seguintes cláusulas e condições.

CLÁUSULA PRIMEIRA – OBJETO

Artigo 92, incisos I, II, III e IV da Lei Nº 14.133/2021

PARÁGRAFO PRIMEIRO - O presente contrato tem como objeto é a **AQUISIÇÃO DE KIT ESCOLA CONECTADA E PROJETOES INTERATIVOS**, DESTINADOS ÀS ESCOLAS MUNICIPAIS DE TRÊS BARRAS DO PARANÁ.



CAPITAL DO FIELÃO

Prefeitura Municipal de Três Barras do Paraná
ESTADO DO PARANÁ

PARAGRAFO SEGUNDO - Os veículos deverão atender rigorosamente as exigências técnicas constantes no Termo de Referência (Anexo I) do Edital PREGÃO ELETRÔNICO Nº 18/2026.

PARAGRAFO TERCEIRO - Os veículos deverão ser entregues em estrita obediência ao presente Contrato, devendo ser observadas integral e rigorosamente as necessidades da CONTRATANTE, assim como ao que dispõe o Edital de PREGÃO ELETRÔNICO Nº 18/2026 e seus anexos.

PARAGRAFO QUARTO - O pagamento de quaisquer taxas ou emolumentos concernentes ao objeto do presente contrato correrá por conta exclusiva da CONTRATADA, demais encargos inerentes a completa execução do presente contrato.

PARAGRAFO QUINTO - O presente contrato seguirá o regime de execução

CLÁUSULA SEGUNDA - PREÇO

Artigo 92, inciso V da Lei 14.133/2021

PARÁGRAFO PRIMEIRO - A CONTRATADA se obriga a executar o objeto deste Contrato, pelo valor total de R\$ 409.765,30 (Quatrocentos e nove mil e setecentos e sessenta e cinco e trinta centavos), daqui por diante denominado como valor contratual, conforme tabela abaixo:

Tabela 01: COMPOSIÇÃO DOS LOTES

LOTE	QTDE	UNID	DESCRIÇÃO DOS PRODUTOS	VALOR UNIT.	VALOR TOTAL
01	02	KIT	KIT ESCOLA CONECTADA CONTENDO: 35 (TRINTA E CINCO) NOTEBOOKS, 5 (CINCO) COMPUTADORES PARA PROFESSORES/ADM, 01 (UM) CARRO DE CARREGAMENTO, 01 (UM) PROJETOR, 01 (UM) KIT CENTRO DE MÍDEAS, 01 (UMA) IMPRESSORA MULTIFUNCIONAL, 03 (TRÊS) ACESS POINT, 01 (UM) SWITCH LAYER 3, 01 (UM) RACK 6U OU 8U, 01 (UM) NOBREAK (VERIFICAR DESCRITIVO DE CADA PRODUTO ABAIXO)	R\$ 144.644,36	R\$ 289.288,72
02	07	UNID	PROJETOR INTERATIVO MULTIMÍDIA, COM TECNOLOGIA DLP OU 3LCD - EDUCAÇÃO CONECTADA (VERIFICAR DESCRITIVO DO PRODUTO ABAIXO)	R\$ 17.210,94	R\$ 120.476,58



Prefeitura Municipal de Três Barras do Paraná
ESTADO DO PARANÁ

VALOR TOTAL DA LICITAÇÃO	R\$ 409.765,30
---------------------------------	-----------------------

Tabela 02: CONTEÚDO DE 1 (UM) KIT ESCOLA CONECTADA (LOTE 01)

ITEM	QTDE	UND	PRODUTO	VALOR UNIT.	VALOR TOTAL
01	35	UND	Notebooks educacionais para estudantes	3.023,22	105.812,70
02	05	UND	Computadores para professores/administração	4.016,77	20.953,62
03	01	UND	Carrinho de carregamento e armazenamento para notebooks	5.976,81	5.976,81
04	01	UND	Projektor multimídia	3.999,70	3.999,70
05	01	UND	Kit centro de mídias	1.268,82	1.268,82
06	01	UND	Impressora multifuncional colorida com tanque de tinta	1.581,34	1.581,34
07	03	UND	Pontos de acesso wireless (Access Points)	854,21	2.562,63
08	01	UND	Switch de rede gerenciável layer 3	1.296,09	1.296,09
09	01	UND	Rack metálico com acessórios	496,77	496,77
10	01	UND	Nobreak senoidal 1400 VA	1.565,65	1.565,65

PARÁGRAFO SEGUNDO - Os preços serão fixos e irrevogáveis e deverão ser expressos em reais, limitando-se a duas casas decimais após a vírgula.

PARÁGRAFO TERCEIRO - É vedado o reajuste de preços durante o prazo de validade do Contrato, exceto em face da superveniência de normas federais aplicáveis à espécie, devidamente comprovadas, de ocorrência de situação prevista no art. 134 da Lei 14.133/21 ou de redução dos preços praticados no mercado.

CLÁUSULA TERCEIRA - PAGAMENTO

Artigo 92, incisos VI, VIII e IX da Lei N° 14.133/2021

PARÁGRAFO PRIMEIRO - O pagamento será efetuado conforme especificado no edital, mediante apresentação da nota fiscal acompanhada dos seguintes documentos:

- a) Atestado de recebimento do órgão solicitante;
- b) Comprovação de regularidade fiscal e trabalhista.



Prefeitura Municipal de Três Barras do Paraná
ESTADO DO PARANÁ

PARÁGRAFO SEGUNDO - Os recursos destinados ao pagamento do objeto de que trata o presente contrato são oriundos da rubrica orçamentária.

- a) 09.01.12.361.0010.1.009.000.4.4.90.52.00
- b) 09.01.12.361.0010.1.009.000.4.4.90.52.00 - FUNDEB 40%
- c) 09.01.12.361.0010.2.030.000.4.4.90.52.00

PARÁGRAFO TERCEIRO - As faturas deverão ser apresentadas em 02 (duas) vias, devidamente regularizadas nos seus aspectos formais e legais.

PARÁGRAFO QUARTO - Nenhum pagamento isentará a CONTRATADA das responsabilidades assumidas na forma deste contrato, quaisquer que sejam, nem implicará na aprovação definitiva dos serviços executados.

PARÁGRAFO QUINTO - Os pagamentos serão realizados através de transferência bancária, exclusivamente para a conta corrente da CONTRATADA.

PARÁGRAFO SEXTO - Caso se verifique erro na fatura, o pagamento será susado até que as providências pertinentes tenham sido tomadas por parte da CONTRATADA.

PARÁGRAFO SÉTIMO - As faturas deverão ser entregues na sede da CONTRATANTE, no endereço descrito no preâmbulo deste contrato, durante o horário de expediente.

PARÁGRAFO OITAVO - Não se aplica matriz de risco ao presente contrato.

CLÁUSULA QUARTA - DA EXECUÇÃO, PRAZO DE ENTREGA E VIGÊNCIA

Artigo 92, incisos VII, XII, XIII da Lei N° 14.133/2021

PARÁGRAFO PRIMEIRO - O objeto tem como regime de execução indireta, PREÇO POR LOTE, e será executado pela CONTRATADA de acordo com o Termo de Referência (ANEXO II), após solicitação de entrega (pedido) expedida pelo órgão solicitante.

PARÁGRAFO SEGUNDO - O prazo de entrega é de 15 (quinze) dias corridos, iniciando-se o prazo a partir do recebimento da ordem de compra emitida pela Secretaria Solicitante.

PARÁGRAFO TERCEIRO - A vigência do presente contrato é de 365 (trezentos e sessenta e cinco) dias iniciando a partir da assinatura do mesmo.

PARÁGRAFO QUARTO - Os prazos contidos nesta cláusula poderão ser prorrogados, devidamente justificados e fundamentados e acatados pela Administração.

CLÁUSULA QUINTA - ENCARGOS DO CONTRATANTE

Artigo 92, incisos XIV da Lei N° 14.133/2021



Prefeitura Municipal de Três Barras do Paraná
ESTADO DO PARANÁ

PARÁGRAFO PRIMEIRO - A CONTRATANTE se obriga, adicionalmente os encargos descritos no Edital PREGÃO ELETRÔNICO Nº 18/2026, os encargos a seguir:

- a) Promover, através de seu representante legal ou servidor designado, o acompanhamento e a fiscalização do fornecimento dos materiais sob todos os aspectos, especialmente em relação aos quantitativos e qualitativos, anotando em registro próprio quaisquer indícios e falhas detectadas, comunicando imediatamente à CONTRATADA as ocorrências de quaisquer fatos que, a seu critério, exijam medidas corretivas por parte daquela;
- b) Efetuar o pagamento à CONTRATADA no prazo estabelecido neste Contrato, de acordo com o fornecimento, mediante apresentação de Nota Fiscal;
- c) Zelar para que sejam cumpridas as obrigações assumidas pela CONTRATADA, bem como sejam mantidas todas as condições de habilitação e qualificação exigidas na licitação;
- d) Dar condições para que a CONTRATADA execute fielmente e com qualidade o fornecimento dos bens objeto deste contrato.

CLÁUSULA SEXTA - OBRIGAÇÕES DA CONTRATADA

Artigo 92, incisos XVI, XVII da Lei Nº 14.133/2021

PARÁGRAFO PRIMEIRO - A CONTRATADA se obriga, adicionalmente os encargos descritos no Edital de PREGÃO ELETRÔNICO Nº 18/2026, os encargos a seguir:

- a) Executar e cumprir fielmente o Contrato em estrita conformidade com todas as disposições contidas no Edital e seus Anexos referentes ao PREGÃO ELETRÔNICO Nº 18/2026;
- b) Possuir quantitativos suficientes para atender as necessidades da CONTRATANTE a partir da data de assinatura deste Contrato, de forma regular sem interrupções, observando todas as normas específicas da legislação vigente com referência a execução do objeto;
- c) Não transferir a outrem, no todo ou em parte, o presente Contrato, sem a prévia e expressa anuência da CONTRATANTE;
- d) Manter, durante toda a execução do Contrato, em compatibilidade com as obrigações por ela assumidas, todas as condições de habilitação e qualificação exigidas na licitação;
- e) Comprovar, sempre que solicitado pela CONTRATANTE, a quitação das obrigações trabalhistas, previdenciária, tributárias e fiscais, como condição à percepção do valor faturado;
- f) Enviar à CONTRATANTE Nota Fiscal com a discriminação do fornecimento realizado;



CAPITAL DO FIELÃO

Prefeitura Municipal de Três Barras do Paraná
ESTADO DO PARANÁ

- g) Aceitar, nas mesmas condições contratuais, os acréscimos e supressões que por ventura possam vir a ocorrer, nos termos da Lei;
- h) A CONTRATADA deverá apresentar-se sempre que a CONTRATANTE convocar;
- i) A CONTRATADA deverá arcar com todas as despesas, independente da natureza, para o fornecimento contratado.

CLAUSULA SÉTIMA - DA FRAUDE E DA CORRUPÇÃO

CAPÍTULO II-B da Lei N° 14.133/2021

PARÁGRAFO PRIMEIRO - A CONTRATADA deve observar e fazer observar, por seus fornecedores e subcontratados, se admitida subcontratação, o mais alto padrão de ética durante todo o processo de licitação, de contratação e de execução do objeto contratual.

PARÁGRAFO SEGUNDO - Para os propósitos deste item, definem-se as seguintes práticas:

- a) “prática corrupta”: oferecer, dar, receber ou solicitar, direta ou indiretamente, qualquer vantagem com o objetivo de influenciar a ação de servidor público no processo de licitação ou na execução de contrato;
- b) “prática fraudulenta”: a falsificação ou omissão dos fatos, com o objetivo de influenciar o processo de licitação ou de execução de contrato;
- c) “prática colusiva”: esquematizar ou estabelecer um acordo entre dois ou mais licitantes, com ou sem o conhecimento de representantes ou prepostos do órgão licitador, visando estabelecer preços em níveis artificiais e não-competitivos;
- d) “prática coercitiva”: causar dano ou ameaçar causar dano, direta ou indiretamente, às pessoas ou sua propriedade, visando influenciar sua participação em um processo licitatório ou afetar a execução do contrato.
- e) “prática obstrutiva”: (i) destruir, falsificar, alterar ou ocultar provas em inspeções ou fazer declarações falsas aos representantes do organismo financeiro multilateral, com o objetivo de impedir materialmente a apuração de alegações de prática prevista nas cláusulas deste Edital; (ii) atos cuja intenção seja impedir materialmente o exercício do direito de o organismo financeiro multilateral promover inspeção.

II - Impor sanções sobre uma empresa ou pessoa física, sob pena de inelegibilidade na forma da Lei, indefinidamente ou por prazo indeterminado, para a outorga de contratos financiados pela gestão municipal se, em qualquer momento, constatar o envolvimento da empresa ou pessoa física, diretamente ou por meio de um agente, em práticas corruptas, fraudulentas, colusivas,



coercitivas ou obstrutivas ao participar de licitação ou da execução de contratos financiados com públicos.

CLÁUSULA OITAVA - PENALIDADES

Artigo 92, XIV da Lei N° 14.133/2021

PARÁGRAFO PRIMEIRO - A CONTRATADA, total ou parcialmente inadimplente, serão aplicadas às sanções legais, a saber:

- a) **Advertência**, quando o contratado der causa à inexecução parcial do contrato, sempre que não se justificar a imposição de penalidade mais grave, nos termos do Artigo 156, § 2º da Lei N° 14.133/2021.
- b) **Impedimento de licitar e contratar**, sendo aplicada ao responsável pelas infrações administrativas previstas nos incisos II, III, IV, V, VI e VII do caput do Artigo 155 da Lei N° 14.133/2021, quando não se justificar a imposição de penalidade mais grave, e impedirá o responsável de licitar ou contratar no âmbito da Administração Pública direta e indireta do ente federativo que tiver aplicado a sanção, pelo prazo máximo de 3 (três) anos;
- c) **Declaração de inidoneidade para licitar ou contratar**, sendo aplicada ao responsável pelas infrações administrativas previstas nos incisos VIII, IX, X, XI e XII do caput do Artigo 155 da Lei N° 14.133/2021, bem como pelas infrações administrativas previstas nos incisos II, III, IV, V, VI e VII do caput do referido artigo que justifiquem a imposição de penalidade mais grave que a sanção referida no § 4º deste artigo, e impedirá o responsável de licitar ou contratar no âmbito da Administração Pública direta e indireta de todos os entes federativos, pelo prazo mínimo de 3 (três) anos e máximo de 6 (seis) anos.
 - c1) A sanção estabelecida no item "d" será precedida de análise jurídica, sendo sua aplicação de competência exclusiva de Secretário Municipal designado.
- d) **Multa Moratória** de 0,5% (meio por cento) sobre o valor total do Contrato, por dia de atraso e/ou por descumprimento de obrigações fixadas neste Edital e em seus Anexos, limitados a 30% (trinta por cento) do valor contratual, sendo que a multa tem de ser recolhida pelo fornecedor no prazo máximo de 15 (quinze) dias, contados da comunicação pelo Município de Três Barras do Paraná;
- e) **Multa Compensatória** para as infrações descritas no Item "23.1." do Edital no percentual de 0,5 % a 30 % do valor do Contrato, de acordo com a gravidade da infração.



Prefeitura Municipal de Três Barras do Paraná
ESTADO DO PARANÁ

PARÁGRAFO SEGUNDO - As sanções previstas nos itens anteriores poderão ser aplicadas cumulativamente, conforme dispõe o Artigo 156, § 7º da Lei Nº 14.133/2021.

PARÁGRAFO TERCEIRO - Se a multa aplicada e as indenizações cabíveis forem superiores ao valor de pagamento eventualmente devido pela Administração à contratada, além da perda desse valor, a diferença será descontada da garantia prestada ou será cobrada judicialmente.

PARÁGRAFO QUARTO - A aplicação das sanções previstas neste Edital não exclui, em hipótese alguma, a obrigação de reparação integral do dano causado à Contratante, nos termos do Artigo 156, § 9º da Lei Nº 14.333/2021.

PARÁGRAFO QUINTO - Na aplicação das sanções serão considerados:

- a) A natureza e a gravidade da infração cometida;
- b) As peculiaridades do caso concreto;
- c) As circunstâncias agravantes ou atenuantes;
- d) Os danos que dela provierem para a Administração Pública;
- e) A implantação ou o aperfeiçoamento de programa de integridade, conforme normas e orientações dos órgãos de controle.

PARÁGRAFO SEXTO - Na aplicação da sanção de multa, será facultada a defesa do interessado no prazo de 15 (quinze) dias úteis, contado da data de sua intimação.

PARÁGRAFO SÉTIMO - A aplicação das sanções de impedimento de licitar e contratar e, declaração de inidoneidade para licitar ou contratar, requererá a instauração de processo administrativo de responsabilização que assegure o contraditório e ampla defesa, a ser conduzido por comissão composta de 2 (dois) ou mais servidores estáveis, que avaliará fatos e circunstâncias conhecidos e intimará a licitante ou o contratado para, no prazo de 15 (quinze) dias úteis, contado da data de intimação, apresentar defesa escrita e especificar as provas que pretenda produzir, observando-se o procedimento previsto no caput e parágrafos do Artigo 158 da Lei Nº 14.133/2021.

PARÁGRAFO OITAVO - Na hipótese de deferimento de pedido de produção de novas provas ou de juntada de provas julgadas indispensáveis pela comissão, a licitante ou a contratada poderá apresentar alegações finais no prazo de 15 (quinze) dias úteis, contado da data da intimação.

PARÁGRAFO NONO - Serão indeferidas pela comissão, mediante decisão fundamentada, provas ilícitas, impertinentes, desnecessárias, protelatórias ou intempestivas.

CLÁUSULA NONA – EXTINÇÃO

Art. 92, XIX da Lei 14.133/21



CAPITAL DO FELIÃO

Prefeitura Municipal de Três Barras do Paraná
ESTADO DO PARANÁ

PARÁGRAFO PRIMEIRO - O presente contrato poderá ser extinto de pleno direito, independentemente de notificação Judicial, nas seguintes hipóteses:

- a) Não cumprimento ou cumprimento irregular de normas editalícias ou de cláusulas contratuais, de especificações, de projetos ou de prazos;
- b) Desatendimento das determinações regulares emitidas pela autoridade designada para acompanhar e fiscalizar sua execução ou por autoridade superior;
- c) Alteração social ou modificação da finalidade ou da estrutura da empresa que restrinja sua capacidade de concluir o contrato;
- d) Decretação de falência ou de insolvência civil, dissolução da sociedade ou falecimento do contratado;
- e) Caso fortuito ou força maior, regularmente comprovados, impeditivos da execução do contrato;
- f) Razões de interesse público, justificadas pela autoridade máxima do órgão ou da entidade contratante;
- g) Não cumprimento das obrigações relativas à reserva de cargos prevista em lei, bem como em outras normas específicas, para pessoa com deficiência, para reabilitado da Previdência Social ou para aprendiz.

PARÁGRAFO SEGUNDO - No caso de a CONTRATANTE precisar recorrer a via Judicial para rescindir o presente contrato, ficará a CONTRATADA sujeita a multa convencional de 10% (dez por cento) do valor do contrato, além das perdas e danos, custas processuais e honorários advocatícios, estes fixados em 20% (vinte por cento) do valor do contrato.

CLÁUSULA DÉCIMA - DISPOSIÇÕES GERAIS

PARÁGRAFO PRIMEIRO - Ao presente contrato se aplicam as seguintes disposições gerais:

- a) Nenhum equipamento fora do contratado poderá ser realizado, ainda que em caráter extraordinário, sem a prévia e expressa autorização da CONTRATANTE.
- b) Rescindido o contrato em razão do inadimplemento de obrigações da CONTRATADA, esta ficará impedida de participar de novos contratos com a CONTRATANTE, além das penalidades previstas na Lei 14.133/2021.
- c) A CONTRATADA assume exclusiva responsabilidade pelo cumprimento de todas as obrigações decorrentes da execução deste contrato, sejam de natureza trabalhista, previdenciária, comercial, civil ou fiscal, inexistindo solidariedade do MUNICÍPIO relativamente a esses encargos, inclusive os que eventualmente advirem de prejuízos causados a terceiros.



- d) A CONTRATADA não poderá durante a vigência do contrato, descumprir o que estabelece o inciso XXXIII do artigo 7º da Constituição Federal.

CLÁUSULA DÉCIMA PRIMEIRA – DA GERENCIA E FISCALIZAÇÃO

Artigo 117 da Lei 14.133/21

PARÁGRAFO PRIMEIRO - O gerenciamento e a fiscalização da execução do objeto do presente contrato cabem à Secretaria Municipal de Assistência Social, que determinará o que for necessário para regularizar faltas ou defeitos e, na sua falta ou impedimento, pelo seu substituto legal.

PARÁGRAFO SEGUNDO - Ficam designados como gestores deste contrato os seguintes:

- a) ELIZA BORTOLANZA, Secretária Municipal de Educação, CPF N° XXX.861.709-XX.

PARÁGRAFO TERCEIRO - Ficam designados como fiscais oriundos deste procedimento licitatório os seguintes:

- a) LEOMAR PIZZATO, Chefe de Departamento de Informática, CPF nº XX.611.339-XX, Fiscal Titular da Secretaria Municipal de Administração e Planejamento.
b) MARCIO ANDRIGO BRUSCHI, Professor, CPF nº XXX.928.179-XX, fiscal suplente da Secretaria Municipal de Educação.

PARÁGRAFO QUARTO - O fiscal titular será responsável pela fiscalização do fornecimento realizado. Na ausência ou impossibilidade de atuação do fiscal titular descritos no parágrafo anterior, o fiscal suplente assumirá a função até o retorno do titular.

PARÁGRAFO QUINTO - Competirá ao responsável pela fiscalização acompanhar a execução conforme prescritos neste Contrato, inclusive com observância à qualidade, e verificando possíveis desacordos com as especificações do edital.

PARÁGRAFO SEXTO - Fica reservado à fiscalização, o direito e a autoridade para resolver todo e qualquer caso singular, omissos ou duvidosos não previstos no edital e tudo o mais que se relacione com o fornecimento licitado, desde que não acarrete ônus para o Município ou modificação na contratação.

PARÁGRAFO SÉTIMO - As decisões que ultrapassarem a competência do fiscal do contrato, deverão ser solicitadas formalmente pela CONTRATADA, à autoridade administrativa imediatamente superior ao fiscal, em tempo hábil para a adoção de medidas convenientes.

PARÁGRAFO OITAVO - A CONTRATADA deverá aceitar, antecipadamente, todos os métodos de inspeção, verificação e controle a serem adotados pela fiscalização, obrigando-se a fornecer-lhe todos os dados, elementos, explicações, esclarecimentos, soluções e comunicações de que esta necessitar e que forem julgados necessários ao cumprimento do objeto deste Contrato.



CAPITAL DO FEIJÃO

Prefeitura Municipal de Três Barras do Paraná
ESTADO DO PARANÁ

PARÁGRAFO NONO - A existência e a atuação da fiscalização em nada restringem a responsabilidade única, integral e exclusiva da CONTRATADA, no que concerne ao objeto da respectiva contratação, às implicações próximas e remotas perante o Município ou perante terceiros, do mesmo modo que a ocorrência de irregularidade decorrentes da execução contratual não implica em corresponsabilidade do Município ou de seus prepostos, devendo, ainda, o fornecedor, sem prejuízo das penalidades previstas, proceder ao ressarcimento imediato dos prejuízos apurados e imputados às falhas em suas atividades.

CLÁUSULA DÉCIMA SEGUNDA - DAS PARTES INTEGRANTES

Artigo 39, inciso I da Lei 14.133/2021

PARÁGRAFO PRIMEIRO - As condições estabelecidas no PREGÃO ELETRÔNICO Nº 18/2026 e na proposta apresentada pela empresa ora CONTRATADA, são partes integrantes deste instrumento, independentemente de transcrição.

PARÁGRAFO SEGUNDO - Incorporados a este contrato, mediante termos aditivos quaisquer modificações que venham a ser necessários durante a sua vigência, decorrentes das obrigações assumidas pela CONTRATANTE e CONTRATADA, tais como a prorrogação de prazos e normas gerais de serviços.

CLÁUSULA DÉCIMA TERCEIRA - SUCESSÃO E FORO

PARÁGRAFO PRIMEIRO - As partes firmam o presente instrumento em 02 (duas) vias de igual teor e forma, na presença de 02 (duas) testemunhas abaixo, obrigando-se por si e seus sucessores, ao fiel cumprimento do que ora ficou ajustado, elegendo para Foro do mesmo a Comarca de Catanduvas, Estado do Paraná, não obstante qualquer mudança de domicílio da CONTRATADA, que em razão disso é obrigada a manter um representante com plenos poderes para receber notificações, citação inicial e outras em direito permitidas.

Três Barras do Paraná, 19 de maio de 2026.

GERSO FRANCISCO
GUSSO:40988660059

Assinado digitalmente por GERSO FRANCISCO
GUSSO:40988660059
DN: C=BR, OU=Presencial, OU=44176499000168,
OU=AC SingularID Multipla, O=ICP-Brasil,
CN=GERSO FRANCISCO GUSSO:40988660059
Razão: Eu estou aprovando este documento
Localização: Três Barras do Paraná
Data: 2026-05-19 14:33:50

MUNICÍPIO DE TRÊS BARRAS DO PARANÁ

GERSO FRANCISCO GUSSO

Prefeito Municipal

CONTRATANTE



CAPITAL DO FÊLIÃO

Prefeitura Municipal de Três Barras do Paraná
ESTADO DO PARANÁ

KASSIO HENRIQUE
PEDROSO MEIRELES
SANTOS:058586061
05

Assinado de forma digital
por KASSIO HENRIQUE
PEDROSO MEIRELES
SANTOS:05858606105
Dados: 2026.05.25
16:57:05 -03'00'

B2W INFORMATICA - EPP

KÁSSIO HENRIQUE DOS SANTOS

Representante Legal

CONTRATADA



Prefeitura Municipal de Três Barras do Paraná
ESTADO DO PARANÁ

EXTRATO DO CONTRATO ADMINISTRATIVO DE AQUISIÇÃO DE BENS Nº 126/2026

OBJETO: CONTRATAÇÃO DE EMPRESA PARA FORNECER KIT ESCOLA CONECTADA E PROJETOES INTERATIVOS, DESTINADOS ÀS ESCOLAS MUNICIPAIS DE TRÊS BARRAS DO PARANÁ.

PARTES: Município de Três Barras do Paraná e B2W INFORMATICA - EPP.

FUNDAMENTO: Lei Federal Nº 14.133/21 e Pregão Eletrônico nº 18/2026

VALOR: R\$ 409.765,30 (Quatrocentos e nove mil e setecentos e sessenta e cinco e trinta centavos).

VIGÊNCIA: O prazo de vigência do contrato é de 12 (doze) meses

DATA DE ASSINATURA: 19 de maio de 2026.

MUNICÍPIO DE TRÊS BARRAS DO PARANÁ
DECRETO Nº 7148/2026

Data 26/05/2026

Abre um crédito especial no Orçamento Geral do município de Três Barras do Paraná.

O PREFEITO MUNICIPAL DE TRÊS BARRAS DO PARANÁ, ESTADO DO PARANÁ, SENHORGERSO FRANCISCO GUSSO, NO USO DE SUAS ATRIBUIÇÕES LEGAIS, CONSIDERANDO O CONTIDO NA LEI Nº 3127/2026 de 26/05/2026.

DECRETA

Art. 1º. Fica aberto crédito especial no Orçamento Geral do Município de Três Barras do Paraná no valor de R\$ 2.000.000,00 (dois milhões de reais), nas seguintes dotações orçamentárias:

07	Secretaria Munic. de Saúde	
07.01	Fundo Municipal de Saúde	
103030008.2.009000	Manutenção das Atividades de Atenção Básica em Saúde	
3.3.90.32 (5779) (898)	Material, bem ou serviço para distribuição gratuita	500.000,00

07	Secretaria Munic. de Saúde	
07.01	Fundo Municipal de Saúde	
103010008.2.009000	Manutenção das Atividades de Atenção Básica em Saúde	
3.3.90.30 (5781) (899)	Material de consumo	150.000,00
103030008.2.009000	Manutenção das Atividades de Atenção Básica em Saúde	
3.3.90.32 (5780) (899)	Material, bem ou serviço para distribuição gratuita	150.000,00

07	Secretaria Munic. de Saúde	
07.01	Fundo Municipal de Saúde	
103010008.2.009000	Manutenção das Atividades de Atenção Básica em Saúde	
3.1.90.11 (5783) (900)	Vencimentos e vantagens fixas pessoal civil	345.000,00
3.1.90.13 (5784) (900)	Contribuições patronais	55.000,00
3.3.90.30 (5785) (900)	Material de consumo	100.000,00
103030008.2.009000	Manutenção das Atividades de Atenção Básica em Saúde	
3.3.90.32 (5782) (900)	Material, bem ou serviço para distribuição gratuita	500.000,00

07	Secretaria Munic. de Saúde	
07.01	Fundo Municipal de Saúde	
103010008.2.009000	Manutenção das Atividades de Atenção Básica em Saúde	
3.3.90.30 (5793) (901)	Material de consumo	200.000,00

Total.....R\$ 2.000.000,00

Art. 2º. Para a cobertura do presente Crédito Especial será utilizado o excesso de arrecadação, das seguintes fontes:

Fonte	Especificação	Valor R\$
898	INCREMENTO AO PISO DA ATENÇÃO PRIMÁRIA EMENDA PARLAMENTAR N 36000742200202600	500.000,00
899	INCREMENTO AO PISO DA ATENÇÃO PRIMÁRIA EMENDA PARLAMENTAR N 36000742076202600	300.000,00
901	INCREMENTO AO PISO DA ATENÇÃO PRIMÁRIA EMENDA PARLAMENTAR N 36000788316202600	1.000.000,00
901	INCREMENTO AO PISO DA ATENÇÃO PRIMÁRIA EMENDA PARLAMENTAR N 36000742159202600	200.000,00

Total.....R\$ 2.000.000,00

Art. 3º. Fica autorizado a atualizar valores no exercício de 2026, dos projetos e/ou atividades que receberam aportes e/ou reduções nas seguintes Leis: Plano Plurianual (PPA) Lei nº 2931/2025 de 19/08/2025, Lei de Diretrizes Orçamentária (LDO) Lei nº 2910/2025 de 07/08/2025 e Lei Orçamentária Anual 3023/2025 de 16/12/2025.

Art. 4º. Este Decreto entrará em vigor na data de sua publicação, revogadas as disposições em contrário.

Gabinete do Prefeito Municipal de Três Barras do Paraná, em 26 de maio de 2026.

GERSO FRANCISCO GUSSO

Prefeito Municipal

Publicado por:
Karine Fernanda Skorupa
Código Identificador:9919258F

MUNICÍPIO DE TRÊS BARRAS DO PARANÁ
EXTRATO DO CONTRATO ADMINISTRATIVO DE
AQUISIÇÃO DE BENS Nº 126/2026

OBJETO: CONTRATAÇÃO DE EMPRESA PARA FORNECER KIT ESCOLA CONECTADA E PROJETOES INTERATIVOS, DESTINADOS ÀS ESCOLAS MUNICIPAIS DE TRÊS BARRAS DO PARANÁ.

PARTES: Município de Três Barras do Paraná e B2W INFORMATICA - EPP.

FUNDAMENTO: Lei Federal Nº 14.133/21 e Pregão Eletrônico nº 18/2026

VALOR: R\$ 409.765,30 (Quatrocentos e nove mil e setecentos e sessenta e cinco e trinta centavos).

VIGÊNCIA: O prazo de vigência do contrato é de 12 (doze) meses

DATA DE ASSINATURA: 19 de maio de 2026.

Publicado por:
Viviane Rodrigues
Código Identificador:6F84CD20

MUNICÍPIO DE TRÊS BARRAS DO PARANÁ
LEI Nº 3123/2026

DATA 26/05/2026.

Declara de utilidade pública a Associação de Pais e Amigos dos Autistas de Três Barras do Paraná - APAATB.

A CÂMARA MUNICIPAL DE TRÊS BARRAS DO PARANÁ, ESTADO DO PARANÁ APROVOU, E EU, GERSO FRANCISCO GUSSO, PREFEITO MUNICIPAL, SANCIONO A SEGUINTE LEI.

Art. 1º Fica declarada de utilidade pública a Associação de Pais e Amigos dos Autistas de Três Barras do Paraná - APAATB, inscrita no CNPJ sob o nº 58.142.657/0001-73, entidade civil sem fins lucrativos, com estatuto registrado e aprovado.

Art. 2º Esta Lei entrará em vigor na data de sua publicação, revogadas as disposições em contrário.

Gabinete do Prefeito de Três Barras do Paraná, em 26 de maio de 2026.

GERSO FRANCISCO GUSSO

Prefeito Municipal

Publicado por:
Karine Fernanda Skorupa
Código Identificador:E78E1435

MUNICÍPIO DE TRÊS BARRAS DO PARANÁ
LEI Nº 3124/2026

Data 26/05/2026

Autoriza o Chefe do Poder Executivo Municipal a transportar pessoas do Recanto do Bem Estar do Idoso, para uma viagem até a cidade de Aparecida/SP.

A CÂMARA MUNICIPAL DE TRÊS BARRAS DO PARANÁ, ESTADO DO PARANÁ APROVOU, E EU, GERSO FRANCISCO GUSSO, PREFEITO MUNICIPAL, SANCIONO A SEGUINTE LEI.

Art. 1º Fica o Chefe do Poder Executivo Municipal, autorizado a transportar pessoas do município de Três Barras do Paraná, Estado do Paraná, sob a coordenação do Recanto do Bem Estar do Idoso, inscrito no CNPJ sob o nº 81.270.084/0001-85, com sede na Av. Brasil, s/n, na cidade de Três Barras do Paraná, para uma viagem religiosa, até a cidade de Aparecida/SP.

§ 1º A saída está prevista para o dia 13 de julho de 2026, com retorno previsto para o dia 16 de julho de 2026.

§ 2º A coordenação e seleção das pessoas fica a cargo do Recanto do Bem Estar do Idoso.

Art. 2º O transporte será feito por 01 (um) veículo da frota própria, ou terceirizado.

Art. 3º As despesas da viagem, combustíveis, manutenção do veículo, as despesas do motorista ou o pagamento de frete, correrão por conta do Município, sendo que as despesas pessoais dos participantes da viagem serão bancadas pelos próprios.